

Univerzita Pardubice

Fakulta filozofická

Ústav historických věd

Sepulkrální architektura na Mladoboleslavsku v letech 1800-1948

Monika Jeschkeová

Bakalářská práce

2017

ZADÁNÍ BAKALÁŘSKÉ PRÁCE

(PROJEKTU, UMĚLECKÉHO DÍLA, UMĚLECKÉHO VÝKONU)

Jméno a příjmení: **Monika Jeschkeová**
Osobní číslo: **H14352**
Studijní program: **B7105 Historické vědy**
Studijní obory: **Historie (dvouoborové)**
Ochrana hmotných památek (dvouoborové)
Název tématu: **Sepulkrální architektura na Mladoboleslavsku v letech
1800-1948**
Zadávající katedra: **Ústav historických věd**

Z á s a d y p r o v y p r a c o v á n í :

Zpracovatelka se ve své práci zaměří na zmapování umělecko-historicky hodnotných sepulkrálních památek na území bývalého okresu Mladá Boleslav. Jednotlivé artefakty zhodnotí po historicko-umělecké stránce a v širších kulturních a regionálních souvislostech. Práce bude sestávat z následujících okruhů: 1. Nástin geografického, historického a kulturního vymezení regionu. 2. Přehled dosavadního bádání o sepulkrálních památkách Mladoboleslavska. 3. Katalog vybraných památek (náhrobků a hřbitovní plastiky): lokace, slohová charakteristika, popis a ikonografická interpretace, autorské určení, dnešní stav, památková ochrana. 4. Souhrnné umělecko-historické zhodnocení zpracované tematiky.

Rozsah grafických prací:

Rozsah pracovní zprávy:

Forma zpracování bakalářské práce: **tištěná**

Seznam odborné literatury:

EDGAR, Emil, Hřbitov. Praha (Žižkov), 1918. POCHE, Emanuel (ed.), Umělecké památky Čech I.-IV. Praha, 1977-1982. WIRTH, Zdeněk, Naše hřbitovy. Úvodem, Časopis Společnosti přátel starožitností českých XVI, 1908, s. 1-4. PETRASOVÁ, Taťána - LORENZOVA, Helena (eds.), Fenomén smrti v české kultuře 19. století. Praha, 2001. PRAHL, Roman a kol., Umění náhrobku v českých zemích let 1780-1830. Praha, 2004 (zde přehled další literatury). PETRASOVÁ, Taťána - LORENZOVA, Helena (eds.), Dějiny českého výtvarného umění 1780/1890 (III/1-2). Praha, 2001. konferenční sborníky Epigraphica & sepulcralia sv. I.-III. (ed. Jiří Roháček). Praha, 2005-2009, časopis Zprávy památkové péče, časopis Umění
Uvedené tituly jsou dostupné ve fondech SVK v Hradci Králové, případně v NK Praha.

Vedoucí bakalářské práce:

doc. Mgr. Pavel Panoch, Ph.D.

Ústav historických věd

Datum zadání bakalářské práce:

30. března 2016

Termín odevzdání bakalářské práce:

30. března 2017



prof. PhDr. Karel Rýdl, CSc.
děkan



L.S.



doc. PhDr. Tomáš Jiránek, Ph.D.
vedoucí katedry

V Pardubicích dne 30. listopadu 2016

Prohlášení autora

Prohlašuji, že jsem tuto práci vypracovala samostatně. Veškeré literární prameny a informace, které jsem v práci využila, jsou uvedeny v seznamu použité literatury.

Byla jsem seznámena s tím, že se na moji práci vztahují práva a povinnosti vyplývající ze zákona č. 121/2000 Sb., autorský zákon, zejména se skutečností, že Univerzita Pardubice má právo na uzavření licenční smlouvy o užití této práce jako školního díla podle § 60 odst. 1 autorského zákona, a s tím, že pokud dojde k užití této práce mnou nebo bude poskytnuta licence o užití jinému subjektu, je Univerzita Pardubice oprávněna ode mne požadovat přiměřený příspěvek na úhradu nákladů, které na vytvoření díla vynaložila, a to podle okolností až do jejich skutečné výše.

Souhlasím s prezenčním zpřístupněním své práce v Univerzitní knihovně.

V Pardubicích dne 18. 6. 2017

Monika Jeschkeová

PODĚKOVÁNÍ

Na tomto místě bych ráda poděkovala především vedoucímu mé bakalářské práce doc. Mgr. Pavlu Panochovi, Ph.D. za vedení, konzultace, vynaložený čas a veškeré cenné rady, které mi byly poskytnuty. V neposlední řadě bych ráda poděkovala rodině a přátelům za podporu a trpělivost při psaní mé práce.

ANOTACE

Bakalářská práce se zabývá umělecky hodnotnou sepulkrální architekturou na Mladoboleslavsku v letech 1800-1948. Práce se soustředí na hřbitovy a hřbitovní architekturu v Mladé Boleslavi a města a obce v její těsné blízkosti a poskytuje tak souhrnný pohled na vybranou sepulkrální architekturu. Důraz je kladen na uměleckou hodnotu a památkovou péči s ohledem na dobu vzniku daných sepulkrálií.

KLÍČOVÁ SLOVA

Mladá Boleslav - sepulkrální památky – architektura–sochařství –náhrobek

TITLE

Sepulchral architecture of Mladá Boleslav region in years 1780-1948

ANNOTATION

This bachelor thesis deals with archetically valuable sepulchral architecture in the Mladá Boleslav region between 1800-1948. The work focuses on the cemeteries and cemetery architecture in Mladá Boleslav and the towns and villages in its close proximity. Therefore this work provides a comprehensive view on selected sepulchral architecture. Emphasis is placed on artistic value and monument care with regard to the period of the formation of these sepulchrasias.

KEYWORDS

Mladá Boleslav-sepulchral monuments – architecture- sculpture - gravestone

OBSAH

Úvod	5
0 Stručný nástin dějin pohřbívání	7
1 Stav památek a druhy poškození	10
2 Benátky nad Jizerou.....	12
2.1 Historie.....	12
2.2 Sepulkrální památky.....	13
2.2.1 Rodina Šusterova	13
2.2.2 Jiří Vyso.....	14
2.2.3 Hrobka rodina Jirouškových, Laudových a Jarých.....	14
3 Bělá pod Bezdězem	15
3.1 Historie.....	15
3.2 Sepulkrální památky.....	16
3.2.1 Hrobka Josefa Tieftrunka	17
3.2.2 Hrobka Jan Štrobacha a Kateřina Štrobachové.....	17
3.2.3 Náhrobek neznámého	18
3.2.4 Náhrobek rodiny Sommrových.....	18
3.2.5 Hrobka Františka Kutiny	19
4 Dolní Bousov	20
4.1 Historie.....	20
4.2 Sepulkrální památky.....	21
4.2.1 Hrobka rodina Doškářových.....	21
4.2.2 Hrobka rodiny Jandovy a Itzovy.....	21
4.2.3 Hrobka Františka Pospíšila	22
4.2.4 Hrobka Rodiny Bártovy.....	23
4.2.5 Náhrobek Damiána Šimůnka	23

5	Kněžmost	24
5.1	Historie	24
5.2	Sepulkrální památky.....	25
5.2.1	Hrobka Boženky a Františky Hartmanových.....	26
5.2.2	Náhrobek Josefa Hartmana	26
5.2.3	Hrobka Marie a Josefa Hartmanových	27
5.2.4	Hrobka rodiny Kratochvílů, Patků a Zímů	27
5.2.5	Hrobka manželů Marie a Aloise Zímů	27
5.2.6	Náhrobek manželů Koutníkových	28
6	Kosmonosy	29
6.1	Historie.....	29
6.2	Sepulkrální památky.....	31
6.2.1	Hrobka rodiny Ullrichovy.....	31
6.2.2	Manželé Bobkovi.....	32
6.2.3	Jan a Karolína Domalipovi	33
6.2.4	Marie Pospíšilová	33
6.2.5	Hrobka Fridrichových.....	33
	RODINA FRIDRICHOVA.....	34
6.2.6	Rodina Petříčková.....	34
7	Loukovec	35
7.1	Historie.....	35
7.2	Sepulkrální památky.....	36
7.2.1	Náhrobek Josefa Adama	36
7.2.2	Náhrobek Žofie Sedláčkové.....	36
7.2.3	Náhrobek rodina Sedláčkových	37
8	Mladá Boleslav	37
8.1	Historie.....	37

8.2	Sepulkrální památky.....	39
8.2.1	Náhrobek Josefa Kottery	40
8.2.2	Náhrobek Aloise Boháče	40
8.2.3	Náhrobek Vincence Dominika Procházky.....	40
8.3	Sepulkrální památky.....	41
8.3.1	Náhrobek V. K. Nováka	41
8.4	Sepulkrální památky.....	42
8.4.1	Náhrobek Františka Hrušky	43
8.4.2	Hrobka rodiny Bartoňovy	43
8.4.3	Hrobka Rodiny Pavlousků	44
8.4.4	Hrobka manželů Jungwirthových	44
8.4.5	Rodina Zahradkova.....	45
8.4.6	Hrobka Laurinů.....	45
8.4.7	Václav a Antonie Klementovi.....	46
8.4.8	Společná hrobka rodiny Dlabačů, Cicvárků a Bukovských	47
8.4.9	Hrobka rodiny Hakenovy a Benešovy	47
8.4.10	Hrobka rodiny Merhautových.....	48
8.4.11	Náhrobek rodina Macounů	48
8.4.12	Hrobka rodiny Limanovy.....	49
8.4.13	Hrobka rodina Semerádů	49
8.4.14	Hrobka rodina Račkových	49
8.4.15	Náhrobek Františka Paříka.....	50
8.4.16	Náhrobek Františka Havlíka	50
8.5	Sepulkrální památky.....	51
8.5.1	Náhrobek Olgy Rožďalovicové	52
8.5.2	Hrobka Veit Beer a Anna Goldberg	52
8.5.3	Hrobka Heinricha Enocha Eisenchmila.....	53

8.5.4	Hrobka Carla Schuberta.....	54
8.5.5	5. Irenka Fišerová	56
9	Mnichovo Hradiště	56
9.1	Historie.....	56
9.2	Sepulkrální památky.....	57
9.2.1	Náhrobek Vincence Valdštejna z Vartenberka.....	58
9.3	Sepulkrální památky.....	59
9.3.1	Hrob rodiny Ptáčníka	59
9.3.2	Hrob rodiny Dandovy	60
9.3.3	Náhrobek rodina Spurných	60
9.3.4	Náhrobek Barbory Wolfové.....	61
9.3.5	Hrobka Františka a Antonie Altmanových.....	62
9.3.6	Hrobka rodiny Nejedlých.....	63
9.3.7	Hrobka rodiny Peturových a Pušových	63
9.3.8	Rodina Hendrichova a Švermova	64
10	Závěr.....	65
11	Resume	68
12	Seznam použité literatury	71
	Obrazová příloha	74

ÚVOD

Cílem bakalářské práce je přinést celistvý pohled na vybranou sepulkrální architekturu v rámci Mladoboleslavského okresu ve Středočeském kraji. Předmětem zájmu jsou vybrané umělecky hodnotné hrobky či jednotlivé náhrobky vytvořené v letech 1800-1948, u nichž je vytvořen popis, který se opírá o terénní průzkum, nastiňuje historické okolnosti a věnuje se posouzení současného stavu, přičemž se pokouší zkoumat příčiny degradace hřbitovních památek.

Po úvodní kapitole následuje kapitola s názvem *Stručný nástin dějin pohřbívání*, která se pokouší nastínit pohřbívání a nahlížení na smrt, a to od období starověku až do přelomu 19. a 20. století. Pro tuto kapitolu posloužila jako hlavní informační zdroj publikace „*Dějiny smrti*“¹ od Philippea Arièse a „*Narození a smrt v české lidové kultuře*“² od Hany Navrátilové.

Třetí kapitola se týká stavu sepulkrální architektury, kde jsou vysvětleny základní druhy poškození, které se objevují u většiny popisovaných hrobek a náhrobků. Kapitola byla vypracována na základě dvou publikací a to „*Konzervování a restaurování kamene*“³ jejímž autorem je Bohumil Teplý a pak „*Kamenné památky Kutné hory: restaurování a péče o sochařská díla*“⁴ od Jakuba Ďoubala. Bakalářská práce se bude rovněž opírat o mé poznatky získané při studiu na Střední umělecké průmyslové škole sochařské a kamenické v Hořicích, kde jsem studovala obor restaurování a konzervování kamene.

Klíčovou částí bakalářské práce je katalog vybraných umělecky hodnotných sepulkrálních památek. Tato část se rozděluje podle jednotlivých měst a obcí, přičemž začátek kapitoly bude vždy započat popisem historického vývoje daného území, který bude převážně vycházet z knihy Karla Kuči „*Města a městečka v Čechách na Moravě a ve Slezsku*“⁵, jenž podává základní informace o historickém, ale i urbanistickém vývoji měst.

Po obecné charakteristice sepulkrálních památek daného hřbitova je přistoupeno k popisu jednotlivých sepulkrálních památek z Mladoboleslavska, které byly vybrány na základě terénního průzkumu, při nichž byla současně pořízená fotodokumentace.

Ze zvolených míst je věnovaná zvýšená pozornost zejména Mladé Boleslavi, jejíž sepulkrální architektura je velmi rozmanitá. Ostatní lokality byly vybírány z blízkého okolí Mladé

¹ ARIÈS, Philippe. *Dějiny smrti: Doba ležících*. 1. vydání. Praha, 2000.

² NAVRÁTILOVÁ, Alexandra. *Narození a smrt v české lidové kultuře*. 1. vydání. Praha, 2004.

³ TEPLÝ, Bohumil. *Konzervování a restaurování kamene*. Hořice, 1997.

⁴ ĎOUBAL, Jakub. *Kamenné památky Kutné Hory: Restaurování a péče o sochařská díla*. Pardubice, 2015.

⁵ KUČA, Karel. *Města a městečka v Čechách na Moravě a ve Slezsku. I.-VIII*. Praha, 1996 – 2011.

Boleslavi. Z navštívených míst byla zvolena taková města a obce, jenž disponují památkami, které jsou umělecky hodnotné, zajímavé či neobvyklé. Při popisu hřbitovní architektury je pohlíženo na vzhled, umělecké tendence, rozsah degradace kamene. Pro tuto část je zásadní práce Romana Prahla a kolektivu „*Umění náhrobku v českých zemích let 1780-1830 v českých zemích*.“⁶ U náhrobků, u kterých bude možné určit autorství, bude vycházeno z knihy „*Encyklopedie architektů, stavitelů, zedníků a kameníků v Čechách*“⁷ od Pavla Vlčka.

Práce představuje pouze základní seznámení se sepulkrální architekturou na Mladoboleslavsku. Jedná se pouze o nastínění problematiky, pro větší množství informací, by bylo nutné utvořit komplexní průzkum městských i obecních hřbitovů v této lokalitě.

⁶ PRAHL, Roman, a kol. *Umění náhrobku v českých zemích let 1780-1830*. Praha, 2004.

⁷ VLČEK, P. a kol. *Encyklopedie architektů, stavitelů, zedníků a kameníků v Čechách*. Praha, 2004.

0 STRUČNÝ NÁSTIN DĚJIN POHŘBÍVÁNÍ

Sepulkrální umění není vytvářeno jen k ozdobě pohřební krypty, ale jeho smyslem je uchovat památku na zemřelého, podat svědectví o mrtvém, ať už je to dlouhým epitafem nebo třeba jen údaji o jeho jméně a roce úmrtí a zobrazit pohled lidí dané doby, kultury, náboženství a země na vztah k zemřelému.

Ačkoliv se rituály a samotné pohřbívání v minulosti liší, nejčastějším typem uložení mrtvého je pohřbení těla pod zem.⁸ Ve starověku se mrtvých lidé obávali, domnívali se, že je budou zemřelí navštěvovat a děsit, a tak se tomu snažili zabránit důrazným oddělením od světa živého.⁹ Z tohoto důvodu začaly vznikat hřbitovy u cest za městy. Důvodem také bylo, že mrtvý byl pro lid ve starověku někdo nečistý, jenž je poskvrněný smrtí. Křesťané se k této záležitosti stavěli nejprve stejně, ale zakrátko svůj postoj v souvislosti s uctíváním mučedníků a vírou ve vzkříšení těla změnili.¹⁰ Pro křesťany věřící ve vzkříšení, které mohl učinit pouze Bůh, znamenaly pohřby konečný akt završení života člověka.¹¹

Od 7. století se pohřbívalo ve městech, ale v případě epidemií, jako byl například mor, se pohřbívalo mimo osídlenou oblast.¹² Podle církevních nařízení mohli lidé pohřbívat mrtvé okolo kostela, ale nikoliv uvnitř, tam byli pochováni jen církevní hodnostáři či lidé s velmi významným postavením. Přesto bylo pohřbívání v kostele velice časté i navzdory tomu, že na něj byly vydávány zákazy.¹³ V té době se hroby neoznačují, což se objevuje již od 5. století, kdy hroby přestaly být zdobené nebo pojaté písmem a zemřelý se tak stával neznámým.¹⁴ Hřbitovní zeď neměla jen ochrannou funkci, byla považována jako mezník mezi světskou a duchovní půdou, přičemž brána představovala přechod mezi nimi.¹⁵ Středověký člověk, který se setkával se smrtícími epidemiemi, hladomory a živelnými pohromami považoval takové umírání jako hromadný trest za hřích.¹⁶ Na hřbitovech se určovala místa podle bohatství a sociálního postavení rodiny s tím, že kdo byl pochován okolo kostela, kříže či u hřbitovní cesty měl významnější postavení a ten, kdo byl pohřben při krajích hřbitova, nebyl společností tolik respektovaný. Vzhledu hřbitovů se ve středověku nepřikládal význam, a tak byly hroby umísťovány zmateně, navíc z nich vyčnívaly ostatky mrtvých, pro které se od 14.

⁸ DAVIES, Douglas James. *Stručné dějiny smrti*. Praha, 2007, s. 54.

⁹ ARIÉS, Philippe. *Dějiny smrti: Doba ležících*, s. 48.

¹⁰ Tamtéž, s. 49.

¹¹ DAVIES, D. J. *Stručné dějiny smrti*, s. 60.

¹² ARIÉS, Philippe. *Dějiny smrti: Doba ležících*, s. 56.

¹³ Tamtéž, s. 66.

¹⁴ Tamtéž s. 254.

¹⁵ NAVRÁTILOVÁ, Alexandra. *Narození a smrt v české lidové kultuře*, s. 267.

¹⁶ NAVRÁTILOVÁ, Alexandra. *Narození a smrt v české lidové kultuře*, s. 169.

století stavěly kostnice. Hřbitovy nebyly v Praze do 16. století ani řádně obehnaný zdi.¹⁷ Zároveň od 16. století vyvstávaly názory na problém roznášení nemocí v souvislosti s hřbitovy, a tak se od roku 1784 nesmělo pohřbívat v kostelech a o rok později došlo k rušení a přemísťování hřbitovů za města¹⁸

Při konfliktu utrakvistů a katolíků v 15. století a na začátku 16. století docházelo k velké kritice bohatých zdobených náhrobků významných osobností katolického vyznání, a tak bývaly ničeny. Šlechtické rody většinou pohřbívaly své mrtvé do hrobek v kostelech, které nechaly postavit nebo které financovaly.¹⁹ V těchto stavbách měly náhrobky, které bývaly situované poblíž oltáře, významnou roli, podle níž se utvářel prostor.²⁰ Nekatolické obyvatelstvo bylo až do roku 1781, tedy do vydání tolerančního patentu, pochovááno mimo katolické hřbitovy, někdy i za města.²¹

V 18. století v době končícího baroka a začínajícího osvícenství, kdy víra v nesmrtnost duše přinášela různé rozvahy, se změnil i postoj k smrti.²² Rostla úcta k mrtvým, zájem o epigrafii a začala se věnovat pozornost pohřbívání chudých, kteří do té doby byli pohřbívání hromadně.²³ V námětech se mísily křesťanské a antické prvky, které se také často zaměňovaly.²⁴ Sepulkrální umění kolem roku 1800 mělo v oblibě zvláště figurální sochařství znázorňující žal a smutek.²⁵

Dalším obratem v pohřbívání bylo po dlouhé odmlce navrácení ke kremaci, která byla zakázaná pro prohlubující se sekularizaci. Pohřeb žehem začal být oblíbený mimo jiné i z hygienických důvodů, později se na tom podílel i technický pokrok a také popularita cestování a zaujetí Dálným Východem.²⁶ Znovu objevená pohřební tendence se na konci 19. století rozšířila v Itálii a poté v Německu, kde se stavěla krematoria. Roku 1918 vzniklo v

¹⁷ NAVRÁTILOVÁ, Alexandra. *Narození a smrt v české lidové kultuře*, s. 269.

¹⁸ Tamtéž, s. 271.

¹⁹ CHLÍBEC, Jan. Poznámky k figurálnímu sepulkrálnímu sochařství jagellonské doby. In Prix, Dalibor – Roháček, Jiří (ed.). *Epigraphica & sepulcralia I*. Praha, 2005.

²⁰ Tamtéž, s. 81.

²¹ NAVRÁTILOVÁ, Alexandra. *Narození a smrt v české lidové kultuře*, s. 273.

²² Tamtéž, s. 276.

²³ Tamtéž, s. 277.

²⁴ PETRASOVÁ, Taťána. Utopie a pragmatismus osvícenské architektury: klasicistní hrobky a hřbitovy. In *Fenomén smrti v české kultuře 19. století*, s. 72.

²⁵ PRAHL, Roman. Žal, melancholie a sepulkrální sochařství v Čechách kolem roku 1800. In *Fenomén smrti v české kultuře 19. stol.*, s. 111.

²⁶ LENDEROVÁ, Milena. „První česká matka po smrti upálena“ aneb Pohřeb paní Augusty Braunerové. In *Fenomén smrti v české kultuře 19. století*, s. 240.

Liberci první krematorium na území českých zemí. To však bylo hned po výstavbě zavřeno, ale k jeho otevření došlo brzy po vzniku Československé republiky.²⁷

²⁷ LENDEROVÁ, M. „První česká matka po smrti upálena“ aneb pohřeb paní Augusty Braunerové. In *Fenomén smrti v české kultuře 19. století*, s. 242 – 243.

1 STAV PAMÁTEK A DRUHY POŠKOZENÍ

Průzkum fyzického stavu hrobů a náhrobků je velice důležitý, jelikož můžeme jeho popisem, vyhodnocením současné podoby a fotografickým zdokumentováním zaznamenat informace, které mohou dokládat jakým způsobem a jak rychle se stav daných památek mění a pomoci tak při jejich uchování a restaurování.

Na poškození kamene má vliv pružnost, pevnost a nasákavost, která je daná velikostí a množstvím pórů, do nichž vzlíná voda, jež rozpouští složky materiálu. Vztlínající vodou se navíc do materiálu dostávají i různé látky, které ho mohou narušit. Velký problém přináší kameni voda pokud zmrzne v led, jelikož vznikající led se rozpíná a vytváří trhliny, které jsou pak dobrým útočištěm pro další korozi. Avšak nejen mráz, ale i časté výkyvy teplot mohou kameni ublížit, protože jejich změnou se mění i roztažnost materiálu, která je jiná na povrchu než pod ním, čímž dochází k pnutí a později k prasklinám.²⁸ Dále může být problematická také voda v případě, jedná-li se o vodu dešťovou, která omývá stejná místa a vyplavuje pojivový tmel se zrnky křemene a také vítr, jež nese prach a písek, který obrušuje povrch, který pak více zvětrává.²⁹

Na destrukci památek mají podstatný vliv vodorozpustné soli, které voda přenese do pórů materiálu a zapříčiní tam jejich rozpouštění. Jakmile kámen vysychá, soli vykrystalizují na povrch, na kterém posléze opět přijmou vodu a naberou objem, což materiál poškozuje.³⁰ Existuje několik způsobů, jakými se soli dostávají do památek. Nejčastěji se to děje právě již výše zmíněným vzlínáním vody, ale také kyselými dešti a znečištěným ovzduším.³¹ Vodorozpustné soli produkují i ptáci svým trusem. Zároveň nánosy těchto depositů utváří podmínky pro vznik bakterií hub a lišejníků.³²

Obvyklým problémem sepulkrálního umění bývá biologické napadení, které narušuje povrch kamene. Jedná se nejběžněji o řasy, mechy a lišejníky, které svými drobnými kořínky prorůstají do materiálu a ničí ho. Jejich růst přináší ještě další problém, a to ten, že vytváří kyseliny, které materiál poškozují. Kámen často narušují i velké rostliny, které se usadí ve spárách a pak ho kořeny trhají.³³

²⁸ TEPLÝ, Bohumil. *Konzervování a restaurování kamene*. Hořice, 1997, s. 23.

²⁹ Tamtéž, s. 27.

³⁰ ĐOUBAL, Jakub. *Kamenné památky Kutné Hory: Restaurování a péče o sochařská díla*. Pardubice, 2015, s. 73.

³¹ Tamtéž, s. 74.

³² Tamtéž, s. 56.

³³ TEPLÝ, B. *Konzervování a restaurování kamene*, s. 25.

U kamenných památek se můžeme setkat s povrchovou krustou, která má jiné vlastnosti než zbytek materiálu. Pokud není krusta znečištěná, kámen chrání, ale v opačném případě mu značně škodí. Její vznik souvisí s chemickou přeměnou materiálu, na kterou působí hlavně výfukové plyny automobilů a zplodiny z kouře, které krustu zanášejí, a ta se stává nepropustnou. Voda se v kombinaci s chemickými látkami usazuje pod povrchem, kde vytváří pnutí, které zpřičiňuje odpadávání vrchní vrstvy.³⁴

Výše zmíněné druhy koroze se v mnohých kombinacích objevují u vybraných sepulkrálních památek, které jsou v práci popisovány.

³⁴ TEPLÝ, B. *Konzervování a restaurování kamene*, s. 38.

2 BENÁTKY NAD JIZEROU

2.1 Historie

Město, které je vzdálené 20 km jihozápadně od Mladé Boleslavi, se rozprostírá okolo řeky Jizery a dělí se na dvě základní části, a to Staré a Nové Benátky. Ves Staré Benátky vznikla na rovinném terénu při břehu Jizery a na přelomu 13. a 14. století se zvětšila na malé město s kostelem, na jejímž opačném břehu řeky byl na vyvýšenině postaven okolo roku 1264 hrad Dražice. Kvůli opakovaným útokům na město žádal Jan mladší z Dražic po Karlu IV. vystavět na druhém břehu řeky na pahorku město nové, obehnané hradbou, které by bylo uchráněno před napadením.³⁵

Nové město bylo založeno přibližně roku 1343 a již v roce 1349 zde postavil zakladatel Jan mladší z Dražic klášter sv. Augustina a kostel Narození Panny Marie.³⁶ Už v roce 1420 byl klášter i s kostelem zdevastován husity a na jejich místě byl v průběhu 16. století postaven zámek.³⁷ Stavba zámku, jehož majitelem byl pan Bedřich z Donína, byla hotová v roce 1527, ale jeho úplná podoba se sgrafitovou výzdobou v nádvoří byla dokončena v roce 1572, což dokládá datace na kresbách. Při zámku nechal Jindřich z Donína zřítit v 60. letech kostel sv. Máří Magdalény. Na konci 16. století zámek připadl za vlády Rudolfa II. pod královskou komoru, v jejíchž majetku zůstal do vlády Fridricha III., který zámek s panstvím roku 1647 daroval generálovi Janu z Wörthu.³⁸

Již v roce 1671 získává panství Arnošt Bohumír ze Schützenau a po něm v letech 1720-1769 Ignác Zikmund z Klenové a jeho syn Václav.³⁹ Hned první rok nechal Ignác Zikmund na náměstí postavit barokní kapli sv. Rodiny.⁴⁰ Nadále se majitelé střídali až do doby, kdy panství obdržel v 19. století Leopold Felix Thun z Hohensteinu, jenž nechal ve Starých Benátkách vzniknout cukrovar. Leopold se ale zadlužil, a tak připadlo jmění bance, která u Jizery zbudovala továrnu na karborundum. Od roku 1905 do konce 1. světové války patřily Benátky rodu Kinských.⁴¹

³⁵ KUČA, Karel. *Města a městečka v Čechách na Moravě a ve Slezsku. A-G. I. díl.* Praha, 1996, s. 80.

³⁶ TICHÝ, Petr. *Benátky nad Jizerou v kresbách Karla Vika.* Benátky nad Jizerou, 1949, s. 54.

³⁷ KUČA, K. *Města a městečka v Čechách na Moravě a ve Slezsku. A-G. I. díl,* s. 84.

³⁸ TICHÝ, P. *Benátky nad Jizerou v kresbách Karla Vika.* Benátky nad Jizerou, s. 55.

³⁹ KUČA, K. *Města a městečka v Čechách na Moravě a ve Slezsku. A-G. I. díl,* s. 83.

⁴⁰ Tamtéž, s. 84.

⁴¹ TICHÝ, P. *Benátky nad Jizerou v kresbách Karla Vika,* s. 56.

Ve 20. letech 20. století začala ve Starých Benátkách podél silnice na jihovýchodně vznikat rodinná zástavba a do města byla začleněna ves Kbel. Staré a Nové Benátky se sloučily v roce 1944 ještě s připojením vsi Obodř.⁴²

2.2 Sepulkrální památky

K městu Benátky nad Jizerou náleží dva hřbitovy, z nichž první se nachází na jižní straně ve staré části města a druhý v nové části Benátek. Starému hřbitovu s nepravidelným půdorysem vévodí původně gotický kostel Nanebevzetí Panny Marie, který byl v roce 1764 přeměněn v barokním slohu. Kostel je s celým areálem předmětem památkové ochrany jako nemovitá kulturní památka.⁴³ Na hřbitov se vchází dvěma bránami (Obr. 65). Na straně severní se vchází hlavní bránou hřbitova, v jejíž blízkosti jsou k spatření pouze nové hroby a na straně západní, kde se nalézá další vstup na hřbitov, vedou schody až ke kostelním dveřím, při kterých je umístěn figurální náhrobek rodiny Šusterů. Ačkoliv se jedná o starý hřbitov, dochované náhrobky jsou zde převážně z 2. poloviny 19. století a pak ze století 20. a jsou nejvíce terasové nebo pískovcové.

Nový hřbitov obdélníkového půdorysu, který je ohraničený kovaným plotem se rozprostírá v mírném svahu na severovýchodní straně nové části města a vchází se na něj shora ze strany severozápadní (Obr. 66). Přibližně v polovině hřbitova má umístěnou malou kapli, prostor hřbitova je zastoupen žulovými a pískovcovými náhrobky, rovněž také náhrobky s materiálovými kombinacemi z počátku 20. století, jak je to například u náhrobku rodinné hrobky Jiroušků, Laubů a Jarých.

Starý hřbitov u kostela Nanebevzetí Panny Marie

2.2.1 Rodina Šusterova

U přímého vchodu ke kostelu se nalézá novodobý urnový hrob rodiny Šusterů, ke kterému přiléhá na kvádrovém podstavci postava sedícího truchlícího anděla (Obr. 1). Anděl opírající se loktem o koleno, pláče do dlaně a v druhé ruce drží hůl. Svěšená křídla a skloněná hlava zesilují pochmurnost výjevu. Dílo je v dobrém fyzickém stavu a je signováno Josefem

⁴² KUČA, K. *Města a městečka v Čechách na Moravě a ve Slezsku*. A-G. I. díl, s. 80.

⁴³ Pod katalogovým číslem 1000159395, převzato ze stránek Národního památkového ústavu. [cit. 7. 5. 2017] . URL:<<http://pamatkovykatalog.cz?element=2170669&action=element&presenter=ElementsResults>>

Maxem. Tento sochař narozený ve Sloupu v severních Čechách pocházel z umělecky založené rodiny. Po studiu na Pražské Akademii chtěl nastoupit do ateliéru Václava Prachnera, kde však nebyl přijat. Ve 30. letech 19. století se rozhodl zřídit si ateliér svůj. Mezi prvotní pomníkovou tvorbu Josefa Maxe patří socha Truchlícího genia a alegorie Historie, umístěné u vstupu hrobky Rudolfa Kinského v Budeničkách u Zlonic.⁴⁴ Sochařské pojetí díla alegorie Historie je podobné jako u truchlícího anděla v Benátkách nad Jizerou, neboť jsou ztvárněny ve shodné sedící pozici a rovněž draperie je obdobná. K nejznámějším dílům Josefa Maxe patří sochy v kostele Nanebevzetí Panny Marie v Mariánských Lázních a výzdoba nového křídla Staroměstské radnice v Praze.⁴⁵ Ovšem zásadní prací, kterou se Josef Max proslavil je výzdoba pomníku Františka I. od architekta Josefa Krannerera.⁴⁶

2.2.2 Jiří Vyso

Hrob s žulovou krycí deskou má reliéfně pojatý pískovcový náhrobek (Obr. 2). Zpracování podstavce imituje kamennou zídku, do které je vložena mramorová tabulka. Na něj navazuje samotný náhrobek s reliéfem ve spodní části. Jedná se o postavu sedící ženy, jenž pláče nad rakví. Nad reliéfem je na bílé mramorové desce dobře k přečtení pouze jméno a povolání:

JIRÍ VYSO, LESNÍK⁴⁷

Náhrobek zvýrazňuje palma, která je umístěná při jeho levé hraně, horní část náhrobku dotváří květinový dekor, jenž obklopuje rámeček s fotografií. Stav této sepulkrální památky je dobrý, jediným kazem je prasklina na mramorové desce.

Nový hřbitov

2.2.3 Hrobka rodina Jirouškových, Laudových a Jarých

Na severovýchodní straně se nachází u hřbitovního plotu rodinná hrobka, která má po stranách nízkou železnou mříž semknutou mezi žulovými pilíři (Obr. 3). Z čelní strany je prostor hrobky, který je zakrytý pískovcovou deskou otevřený, zadní stranu vytváří žulová náhrobní stěna obdélníkového tvaru, na pravé straně obohacená o kruh s křížem. Ve středu stěny stojí secesní pískovcová socha truchlící ženy, která dominuje celému náhrobku. Žena

⁴⁴ HNOJIL, Adam. Pomníková tvorba sochaře Josefa Maxe (1804 -1955). In. *Umění*. 4. díl. 2005, s. 349.

⁴⁵ Tamtéž, s. 351.

⁴⁶ Tamtéž, s. 354.

⁴⁷ Přepis z náhrobku.

má položené dlaně na pravém rameni, o které se hlavou opírá, levou nohu má pokrčenou. Její šat splývá až k zemi, kde se řasí a mírně vyčnívá z podstavce. Na levé straně náhrobku je v podlouhlém rámci epitaf rodiny, jehož písmo se zdá být nově malované. Spodní díl náhrobku a stejně tak i pilíře zdobí broušený trojúhelníkový motiv. Hrobka je v dobrém stavu.

3 BĚLÁ POD BEZDĚZEM

3.1 Historie

Město se nachází 15 km severozápadně od Mladé Boleslavi a bylo založeno v roce 1337 Hynkem Berkou mladším z Dubé, který se rozhodl přestěhovat město pod hradem Bezděz k řece s názvem Bělá.⁴⁸ Hynek nechal na novém místě vystavět tvrz, ale samotné město spadalo pod správu Bezdězu.⁴⁹ Město, které bylo zbudováno na ostrožně, se začalo rozprostírat podél velkého obdélníkového náměstí a na severozápadní straně města vznikl roku 1345 augustiniánský klášter.⁵⁰ S výstavbou města souvisí i vznik kostela Povýšení sv. Kříže, který byl umístěn na jihovýchodní stranu Bělé k hradbám.⁵¹

Karel IV. město v roce 1348 vykoupil, ale už jeho syn Václav IV. předal panství moravskému markraběti Prokopovi, který ho zase odevzdal Janovi z Vartemberka a Ralska, za nějž se v roce 1401 město osamostatnilo. Za husitských válek, kdy patřila Bělá Janu z Michalovic, bylo město napadnuto v roce 1421 skupinou Pražanů, o čtyři roky později skupinou Táboritů a za následující dva roky Janem Roháčem z Dubé, a tak bylo rozhodnuto v roce 1431, že půjde město opět do područí Bezdězu. V 2. polovině 15. století získal panství Ctibor Tovačovský z Cimburka a po něm páni z Janovic. V roce 1553 bylo panství, které náleželo Berkům z Dubé, opět rozděleno a mezi lety 1622–1634 vlastnil Bělou Albrecht z Valdštejna⁵² Po jeho smrti spravovala Valdštejnův majetek císařská komora, která se rozhodla Bělské panství předat Františku markraběti z Caretto, plukovníkovi Valdštejnova vojska. František měl s Valdštejnem spory, a tak stál do smrti proti němu. Hned první rok Františkovy správy vypukl ve městě obrovský požár, při kterém shořela fara, kostel, špitál a mnoho domů.⁵³

⁴⁸ KUČA, K. *Města a městečka v Čechách na Moravě a ve Slezsku. A-G. I. díl*, s. 73.

⁴⁹ Tamtéž, s. 75.

⁵⁰ Tamtéž, s. 77.

⁵¹ Tamtéž, s. 76.

⁵² Tamtéž, s. 75.

⁵³ ŠIMÁČEK, Ferdinand. *Paměti města Bělé pod Bezdězem*. 2. vyd. Bělá pod Bezdězem, 2000, s. 24.

Požár, který velmi zasáhl kostel Povýšení sv. Kříže, zapříčinil jeho přestavbu mezi lety 1650-1655 a to v barokním slohu⁵⁴. V roce 1678 koupil panství Arnošt Josef z Valdštejna a po něm vlastnili panství už jen Valdštejnové.⁵⁵ Zámek, který byl vystavěn v roce 1615 na místě bývalé tvrze, se přeměnil v roce 1689 na barokní sídlo, ale již v roce 1765 zde byla zřízena prádelna.⁵⁶ V 19. století se město rozrůstalo až za hradby města, podél řeky Bělá se stavěl průmysl a vznikla spousta nových domů, ale historické části byly zachovány.⁵⁷

Bělá pod Bezdězem byla do konce první světové války okresním městem. V prvních deseti letech meziválečného období probíhal ve městě díky průmyslovým závodům poměrně živý společenský, spolkový a kulturní život.⁵⁸

3.2 Sepulkrální památky

Ve městě jsou k vidění hřbitovy dva, a to starý a nový, dnes se ale pohřbívá pouze na nový hřbitov stojící na vrchu nad městem (Obr. 67). Dnes již zrušený starý hřbitov se nalézá v centru města na prostranství za kostelem Povýšení sv. Kříže a je obklopený kamennou zdí, jejíž severní stranu tvoří samotný kostel. Půdorys hřbitova má tvar lichoběžníku a vstupuje se na něj severní branou u věže kostela, u které se také nalézá hrobka Josefa Tiefrunka. Na hřbitov vede ještě další vchod na severovýchodní straně u kněžiště kostela. Náhrobků, jenž jsou vytvořené z pískovce, se zde po zrušení hřbitova zachovalo pouze pár a jsou převážně v dezolátním stavu. Jejich degradaci urychluje vegetace, která pokrývá celý prostor hřbitova. Jedná se o mechy, řasy ale hlavně pnoucí břečťan, který pohlcuje téměř celou sepulkrální architekturu a svými výhonky prorůstá do porušeného materiálu. Také kořeny stromů se podepisují na památkách, jelikož nadzvedávají půdu, čímž narušují jejich statiku. Kostel Povýšení sv. Kříže s celým areálem je vedený jako nemovitá kulturní památka.⁵⁹

⁵⁴ KUČA, K. *Města a městečka v Čechách na Moravě a ve Slezsku. A-G.* 1. díl, s. 76.

⁵⁵ ŠIMÁČEK, Ferdinand. *Paměti města Bělé pod Bezdězem*, s. 25.

⁵⁶ KUČA, K. *Města a městečka v Čechách na Moravě a ve Slezsku. A-G.* I. díl, s. 75.

⁵⁷ KUČA, K. *Města a městečka v Čechách na Moravě a ve Slezsku. A-G.* I. díl, s. 78.

⁵⁸ Zdeněk Hoffman a kol. *Bělá pod Bezdězem*. Bělá pod Bezdězem, 1997, s. 38.

⁵⁹ Pod katalogovým číslem 22831/2-1458, převzato ze stránek Národního památkového ústavu. [cit. 25. 5. 2017]
URL: <<http://pamatkovykatalog.cz/?legalState=133806&action=legalState&presenter=LegalStates Results>>

Starý hřbitov

3.2.1 Hrobka Josefa Tieftrunka

Před vstupem na starý hřbitov stojí empírová hrobka Josefa Tieftrunka (Obr. 4), jenž se stal v letech 1867-1875 osobním lékařem Ferdinanda I. Dobrotivého. Josef se narodil v roce 1814 v Bělé pod Bezdězem, studoval na gymnáziu v Mladé Boleslavi a poté na Karlo-Ferdinandově univerzitě v Praze promoval na lékaře.⁶⁰ Josef dával peníze na dobročinné účely a také podporoval chudé studenty lékařství. Zemřel v roce 1889 v Praze, z které byl přemístěn do Bělé pod Bezdězem⁶¹

Jeho hrobka, jenž je zděná z cihel, má čtvercový půdorys a vyšší podezdívku, do dveří se vstupuje po schodech. Na zdi, které jsou opatřené štukovou výzdobou v podobě pilastrů následuje architráv s nápisem určujícím, komu hrobka patří:

HROBKA Med. Dra JOSEFA TIEFTRUNKA.⁶²

Stavba je zastřešená sedlovou střechou s profilovaným tympanonem. Do štukové omítky jsou vyškrobány obdélníky, které tak vyvolávají dojem kamenného obkladu.

Hrobka prošla v nedávné době opravou, přesto se už začala na podezdívce a patkách pilastrů odlupovat omítka, vytváří se na ní tmavé stopy a také biologický povlak. Vše bude mít za následek vzlinající vlhkost z půdy, která kvůli takřka neustálému stínu nemá šanci vyschnout. U sepulkrálních památek je obvyklým problémem přítomnost vodorozpustných solí, které zadržují vodu, a je tedy pravděpodobné, že se s nimi setkáváme i v tomto případě. Tomu nasvědčují i bílé stopy ve spodních částech, kde došlo nejspíše k vykrystalizování solí. Následkem těchto potíží dochází k opadávání omítky. Problém s vlhkostí mají jistě i schody, jelikož jsou pokryté tmavou krustou a roste na nich mech.

3.2.2 Hrobka Jan Štrobacha a Kateřina Štrobachové

Nejzachovalejší hrobka na Bělském hřbitově patří Janu Štrobachovovi, který je zde pochován i se svou manželkou Kateřinou (Obr. 5). Hrob se zajímavým náhrobkem má zachovalé hrobové pískovcové ohraničení bez krycí desky. Také samotný náhrobek stojící na nízkém soklu je pískovcový a má kvádrový tvar, jenž má ve spodní části okosené patky a vytváří tak

⁶⁰ BENEŠ, Luděk. *Osobnosti Mladoboleslavska*. Mladá Boleslav, 2009, s. 221.

⁶¹ NAVRÁTIL, Michal. *Almanach českých lékařů*. Praha, 1913, s. 331.

⁶² Přepis textu.

mohutný rám pro černou tabuli se jmény umrlych, který je ze švédské žuly.⁶³ Po rámu se pnou větve jabloně, přičemž z horní části podstavce mezi korunami stromů vystupuje horní polovina těla anděla se skloněnou hlavou a sepjatými rukami. Náhrobek je v poměrně dobrém stavu a nemá velké defekty, až na některé estetické vady jako jsou polámané prsty či chybějící kus nosu a korozi způsobenou nejspíše dešťovou vodou a větrem, projevující se na křídlech anděla. Značnou potíž ovšem přináší biologické napadení, které se týká všech hrobů na místním hřbitově.

3.2.3 Náhrobek neznámého

Pískovcový hrob stojí vedle hrobu Jana Štrobacha a je zadní stranou zasazen do zdi (Obr. 6). Kompozice náhrobku se skládá ze soklu, kvádrového podstavce s horním okosením, na nějž na levé straně navazuje menší krychlový podstavec s obeliskem a na straně pravé zahalená žena, která truchlí. Jedná se o plačku, pro níž je mimo truchlení typický oděv pokrývající celé tělo včetně hlavy.⁶⁴ Žena opírající se bokem o obelisk, má levou ruku položenou na hrudi znázorňující smutek, pravá ruka, která bývala podél těla, jí chybí. Obelisk je zakončen půl elipsou, kde je dekorován nízkým reliéfem kříže a ve zbylé části palmovou ratolestí. Přední část tvoří dva stupně a zaoblená krycí deska s reliéfem kříže.

Nápisová deska, která bývala umístěna na menším podstavci se nezachovala, a tak nelze určit, komu hrob patřil. Náhrobek má jako většina náhrobků na tomto hřbitově problém se statikou. Střed náhrobku v oblasti draperie šatu plačky a spodní oblasti obelisku, pod palmovou ratolestí je zničený, může se jednat o následek degradace kamene ve spojení stékající vody ze stromů, což zřejmě zapříčinilo i ulomení ruky plačky.

I zde se setkáváme s biologickým napadením, který je ve formě souvislého zeleného povlaku a na podstavci se vyskytuje hustý mech a lišejníku.

3.2.4 Náhrobek rodiny Sommrových

Další náhrobek patří rodině Sommrovým (Obr. 7). Na vyšším podstavci s okoseným vrškem stojí truchlící anděl, který se opírá rukou o nízký pilíř s velkým soklem a drobnou hlavicí, pod níž se nachází velká fotografie v oválném rámci. V druhé ruce drží anděl věnec, jednou nohou

⁶³ Švédská žula je typická sytě černým zbarvením, podle čehož jde dobře rozpoznat oproti jiným žulám.

⁶⁴ PRAHL, R. a kol. *Umění náhrobku v českých zemích let 1780-1830*, s. 150.

je nakročený dopředu, druhou nohu skrývá poničená draperie, která stejně jako půl obličeje a křídla ztratila původní kamennou krustu. Podstavec má olámané hrany a mramorová deska s písmem, která je do podstavce vložena, je velice znečištěná, takže se dá stěží přečíst příjmení rodiny. Celé dílo je opět zasažené biologický napadením.

3.2.5 Hrobka Františka Kutiny

Velice poničená hrobka s pískovcovým náhrobkem se nachází při jižní hřbitovní zdi a je oplocená železným plotem se srdcovitým dekorem (Obr. 8). Ze zadní stěny náhrobku se dochovaly tři sloupy s kvádrovými hlavicemi, bohatě profilovaná římsa a půlobloukový tympanon. Bohužel kvůli celkové degradaci je náhrobek esteticky znehodnocen, a tak můžeme jen odhadovat, jaká byla výzdoba hlavic sloupů a tympanonu. Mezi sloupy jsou umístěné dvě obdélníkové desky z bílého mramoru s českým nápisem na levé desce a špatně čitelným německým nápisem na desce pravé. Levá deska upoutá hlavně ozdobným písmem jména, přičemž je zde zachován pouze text, kde je psáno:

Zde v Pánu odpočívá přítel
chudých dítek
školní
František
Kutina⁶⁵

Celý náhrobek je v rozkladném procesu, kdy dochází k úbytku materiálu. Po zadní straně i bocích se pne břečťan.

⁶⁵ Přepis textu z náhrobku.

4 DOLNÍ BOUSOV

4.1 Historie

Město se nachází 15 km jihovýchodním směrem od Mnichova Hradiště a přibližně stejně tak vzdálené je východně od Mladé Boleslavi. Okolo roku 1330 vznikl Dolní Bousov a v jeho okolí i několik dalších malých vsí, které nechal vystavět muž označovaný jako Busso de Bussov.⁶⁶ Jeho zásluhou byla v Bousově postavená fara, jenž byla později pravděpodobně za husitských válek zničena.⁶⁷

Po majiteli Busso de Bussov, jehož jméno lze přeložit jako Bohuš z Bousova, vlastnil ves od roku 1374 Těma z Koldic a o jedenáct let později Jan z Michalovic, který zde ale nepobýval. Na začátku 15. století připadl Bousov Aleši Škopkovi z Dubé. Do roku 1423 se na tvrzi ve vsi zdržoval Kuneš z Kozojed, který tak nejspíš Bousov spravoval. Koncem 15. století připadá ves pod panství hradu Kost, které vlastní rod z Hasenburka, jejichž majetek byl v roce 1497 prodán Janovi ze Šelnberka.⁶⁸ Když získal panství Oldřich Felix z Lobkovic, podařilo se mu v roce 1600 přesvědčit Rudolfa II, aby Bousovu udělil privilegium na pečeť a znak.⁶⁹

Za třicetileté války bylo panství několikrát napadnuto Švédy, a to naposledy v letech 1646-1648, kdy spousta domů shořela, část obyvatelstva odešla a obec byla zchudlá.⁷⁰ V druhé polovině 17. století se musela obec vzpamatovávat, obnovovaly se domy a na panství vznikly za hraběte Černína nové stavby. U Sobotky to byl letohrádek Humprecht a v Dolním Bousově od Francesca Carrati rybářská chalupa.⁷¹

V roce 1759 byl kostel sv. Kateřiny upraven do barokní podoby. Dalším stavebním činem byla v 1. polovině 19. století radnice na náměstí v klasicistním stylu. V letech 1883-1905 byla ve městě utvořena železniční křižovatka. V Dolním Bousově také vznikl cukrovar, který byl umístěn na severní stranu města.⁷² Ten však v roce 1890 postihl požár a celá budova shořela, ale již v roce 1893 ho koupil Karel Frič s Karlem Záběhlickým a Františkem Pourem a vytvořili cukrovar nový s názvem Frič a spol.⁷³ Po dlouhou dobu se obyvatelé Bousova

⁶⁶ BENEŠ, Luděk – BÍLEK, Karol – DANÍČKOVÁ, Sylva. *Dolní Bousov. Moje město, krajina, historie a současnost*. Dolní Bousov, 2000, s. 36.

⁶⁷ KUČA, K. *Města a městečka v Čechách na Moravě a ve Slezsku*. A-G. 1. díl, s. 687

⁶⁸ BENEŠ, L. – BÍLEK, K. – DANÍČKOVÁ, S. *Dolní Bousov. Moje město, krajina, historie a současnost*, s. 46.

⁶⁹ Tamtéž, s. 48.

⁷⁰ Tamtéž, s. 52.

⁷¹ Tamtéž, s. 53.

⁷² KUČA, K. *Města a městečka v Čechách na Moravě a ve Slezsku*. A-G. I. díl, s. 687.

⁷³ BENEŠ, L. – BÍLEK, K. – DANÍČKOVÁ, S. *Dolní Bousov. Moje město, krajina, historie a současnost*, s. 60.

snažili o postavení nové školy, ale kvůli finanční tísní to nebylo možné. Škola byla nakonec postavená v roce 1894.⁷⁴

4.2 Sepulkrální památky

Hřbitov, nacházející se u vlakové trati severně od centra obce, má půdorys tvaru písmene L, přičemž obě jeho ramena jsou vystavěna ve svahu (Obr. 68). Do prvního ramene se vstupuje hlavní branou ze strany východní, další vchod na hřbitov je na straně jižní, v druhém rameni. Tato část hřbitova je osázena stromy. Prostranství je zastoupeno nejen pískovcovými náhrobky figurální i nefigurální kompozice, ale i žulovými náhrobky z 2. poloviny 19. a 20. století. V druhém rameni se objevují ve větší míře hroby strojové výroby.

4.2.1 Hrobka rodina Doškářových

Velká rodinná hrobka, ohraničená železným plotem s pískovcovými nízkými pilíři se nachází při jižní hřbitovní zdi v prvním rameni (Obr. 9). Prostor v oplocení je vyplněn pískovcovou dlažbou, krycí deska hrobky s reliéfem kříže je žulová. Náhrobní stěna obdélníkového tvaru nese ozdobný rámec a v ní černou desku se jmény pohřbených, po stranách tohoto rámce se objevuje květinový motiv. Na obdélníkový tvar s vrchní římsou navazuje podstavec s křížem, skládající se z části stlačeného oblouku a kvádrů, který je zdoben palmovou větví s mašlí. Kříž, v jehož středu se nalézá reliéf hlavy Krista je obklopen věncem. K náhrobku přiléhají po stranách nové nápisové černé desky se jmény. Celá hrobka se až na drobnou korozi na pilířích, zdá být ve výborném stavu.

4.2.2 Hrobka rodiny Jandovy a Itzovy

V celku rozměrná terasová hrobka nacházející se na začátku druhého ramene hřbitova má na čelní straně kvůli svahu tři žulové schody, po kterých lze dojít až ke krycí desce ze stejného materiálu (Obr. 10). Vertikální náhrobek sestává ze sochy genia a vysokého podstavce. Genius je vyobrazován jako věčně mladý, nikterak nezasažen zubem pozemského času.⁷⁵

⁷⁴ BENEŠ, L. – BÍLEK, K. – DANÍČKOVÁ, S. *Dolní Bousov. Moje město, krajina, historie a současnost*, s. 65-66.

⁷⁵ PRAHL, R. *Umění náhrobku v letech 1780-1830 v českých zemích*, s. 139.

V jeho nárožích jsou sloupky s korintskými hlavicemi, na které navazují oblouky. Do předního oblouku je vložena černá deska s nápisem:

RODINA JANDOVA A ITZOVA⁷⁶

Tato deska je v pravém dolním rohu signována Prskavcem z Mladé Boleslavi. Na podstavci, který je zakončen římsou je vztyčená figura genia s mírně pozvednutýma rukama, v nichž v jedné drží věnec.

Na náhrobku jsou pozůstatky bílé barvy, na postavě genia a křídlech, kde se barva odlupuje, nejvíce je vidět původní barevná vrstva. Krom opadávající se barvy, ubývá i pískovcové hmoty, jelikož barva sebou strhává i vrchní kamennou krustu, která chrání celý materiál. Po ztrátě krusty je kámen náchylnější na povětrnostní podmínky, čímž dochází k celkové degradaci povrchu.

4.2.3 Hrobka Františka Pospíšila

Specifická pískovcová hrobka pojatá v přírodním duchu patří lesnímu správci Františku Pospíšilovi a jeho manželce Kateřině (Obr. 11). Hrob bez krycí desky má vepředu nahrubo opracované schody umístěné mezi dvěma balvany, vytvářející dojem přírodního schodiště. Na pravém balvanu je k nalezení tabulka se signaturou:

A. ZELENKA K. VINOHRADY U FLORY⁷⁷.

Na hladké náhrobní desce je reliéf sedícího zarmouceného loveckého psa, který má položenou tlapu na vrstvě položeného oblečení. Pravou hranu desky lemují až nahoru jehličnatý strom. V levé horní části je vysekán nápis:

FRANTIŠEK POSPÍŠIL

LESNÍ SPRÁVCE

26. VI. 1842 + 22. VII. 1922

KATEŘINA POSPÍŠILOVÁ⁷⁸

⁷⁶ Přepis textu z náhrobku.

⁷⁷ Přepis textu z náhrobku.

⁷⁸ Přepis textu z náhrobku.

Zbývá část nápisu je již nečitelná. Téměř celou hrobku pokrývají pnoucí se keře, rostliny a mechy, a dotváří tak celkový lesní charakter hrobu. Vegetaci je nutné udržovat v únosné míře, aby brzo nepohltila celý hrob a nemohla tak narušit jeho strukturu.

4.2.4 Hrobka Rodiny Bártovy

Hřbitovní zeď na západní straně prvního ramene hřbitova lehce převyšuje drobný vertikální náhrobek, ke kterému náleží hrobka se dvěma samostatnými krycími deskami, z nichž levá krycí deska je z pískovce a pravá z bílého mramoru (Obr. 12). Na obou dvou se nachází stejný nízký reliéf kříže, a obě mají v každém rohu železná oka pro manipulaci. Podstavec je ztvárněn jako členitá skála, z které vyrůstá ořezaný holý kmen stromu, na jehož vršku visí věnec s dlouhou mašlí, která se dotýká knihy u kořenů stromu. V knize je vysekaný text, avšak již nečitelný. Do skály je vložena mramorová deska s nápisem:

RODINA BÁRTOVA.⁷⁹

Kromě smytého písma knihy a pár lokálních tmavých depozitů, je náhrobek ve výborném stavu. Na krycích deskách se objevuje tmavý film.⁸⁰

4.2.5 Náhrobek Damiána Šimůnka

Uprostřed první části hřbitova se nachází náhrobek Damiána Šimůnka, který se stal roku 1833 po studiu v Litoměřicích knězem (Obr. 13). Šimůnek působil jako farář v Dolním Bousově a Sobotce a od roku 1864 na faře v Choustníku. V roce 1889 přijel zpátky do Dolního Bousova, kde se věnoval mimo jiné ochotnickému divadlu, výuce a půjčování knih.⁸¹

Náhrobek z tmavé šedočerné broušené žuly přiléhá k pískovcové krycí desce s nízkým reliéfem kříže, na podstavec navazuje střední náhrobní část se dvěma pilastry, frontonem s lomenou stříškou a vrchním podstavcem, jemuž dominuje kříž. Mezi pilastry je povrch kamene leštěný, čímž bylo dosaženo tmavší barvy, aby bylo možné vytvořit okrasný rámeček pro písmo:

P. Damian Šimůnek

⁷⁹ Přepis textu z náhrobku.

⁸⁰ Povrchová vrstva nečistot.

⁸¹ BENEŠ, L. – BÍLEK, K. – DANÍČKOVÁ, S. *Dolní Bousov. Moje město, krajina, historie a současnost*, s. 126-127.

bisk.not. far. v Choustníku

maj. zlat. zásl. kříže s kor.

nar. V Haraticích 19/2 1810

zes.v Dol. Bousově 9/8 1895

Lehké odpočinutí ti dej mu o Pane!⁸²

Stejným způsobem je vybroušen ornament ve frontonu, kde jsou dvě překřížené palmové ratolesti, přes které je umístěn věnec. Použitý materiál není moc obvyklý pro tento druh náhrobku na Mladoboleslavsku, na zdejších hřibově se ale v podobné podobě objevuje ještě dvakrát. Díky houževnatosti tohoto kamene se samotný náhrobek, ale i písmo velice dobře zachovaly. Co se bohužel nedochovalo, je malý medailonový reliéf nacházející se nad písmem.

5 KNĚŽMOST

5.1 Historie

Obec se nachází přibližně 10 km jihovýchodním směrem od Mnichova Hradiště. Již v raném středověku představoval Kněžmost dopravní spojnici mezi východními Čechami a Pojizeřím, a dále také Lužicí a od této cesty pochází i samotný název obce, kdy přes říčku a bažiny vedl dřevěný knížecí most, který dal rovněž jméno i říčce Kněžmostka.⁸³ Osada, jenž u mostu vznikla, byla teprve až v roce 1318 poprvé písemně zaznamenána, a to v deskách zemských v souvislosti se jménem Beneš z Michalovic, kterému náležela oblast Pojizeří a Mladoboleslavsko.⁸⁴

Ve 14. století měl ve vsi své sídlo Ješek Tupec z Kněžmostu, jemuž patřila pravděpodobně pouze část a v roce 1380 už Kněžmost náleží Ctiborovi Valečovskému, jehož rodina držela panství Valečov i s hradem. Ten byl za Vaňka z Kněžmostu z rodu Valečů přestavěn. Odhaduje se, že za Vaňka dostal Kněžmost statut malého města, proběhla jeho přestavba a

⁸² Přepis textu z náhrobku – *maj. zlat. zásl. kříže s kor.* znamená: majitel zlatého záslužného kříže s korunou; Toto vyznamenání bývalo udělováno v době Františka Josefa I. za prospěšné záslužné činy.

Převzato z: <http://www.vhu.cz/exhibit/rakousky-zlaty-zasluzny-kriz-s-korunou/> [cit. 28. 5. 2017]

⁸³ URBANOVÁ, Petra a kol. *700 let obce Kněžmost*. Kněžmost, 2016, s. 50.

⁸⁴ Tamtéž, s. 51.

získal i znak. V roce 1468 vtrhlo do města vojsko křižáků, které ho značně zpustošilo.⁸⁵ Jiří z Hrádku, jenž byl syn Vaňkova švagra Samuela, hrad panství prodal a majitelé se často měnili. Od roku 1524 drželi panství Vančurové z Řehnic.⁸⁶

Obyvatelé se v 16. století snažili z Kněžmostu učinit město, které by bylo nad okolními vsi, a tak si opatřili první pečetidla, po kterých se dnes zachovaly pouze otisky, a na přelomu 16. a 17. století vystavěli radnici, na které krom jiného docházelo i ke školní výuce.⁸⁷ Roku 1654 si město koupil Ferdinand Arnošt z Valdštejna.⁸⁸

Z roku 1724 pochází nejstarší dokument Kněžmostu, kterým je Manuál městský, do nějž se zapisovaly majetkové, kupní a pamětní záznamy.

Ve 30-40. letech probíhala za starosty Jana Koutníka stavba kostela sv. Františka Serafinského, u nějž došlo 3. září roku 1843 k vysvěcení.⁸⁹ Ve stejné době probíhala i stavba hřbitova, jejíž základní kámen položil nejstarší občan, Václav Knobloch a pole, které bylo zrušeno a na jehož místě vznikl hřbitov poskytl Jiří Horák. O tři roky později byl 6. září Antonínem Markem hřbitov vysvěcen.⁹⁰ K dalším důležitým stavbám vystavěných v 19. století patří radnice v empírovém stylu z roku 1827 a několik empírových domů.⁹¹ V roce 1863 byl před kostel umístěn kříž a roku 1864 nechal starosta Josef Hartman starší umístit na náměstí sochu sv. Jana Nepomuckého, která byla později přestěhovaná před vchod hřbitova. Za Hartmana se rovněž začala v roce 1868 stavět fara.⁹²

Druhá polovina 19. století se nesla v duchu rozvoje města, jehož nejdůležitější událostí bylo zahájení provozu železniční trati 25. srpna 1883.⁹³

5.2 Sepulkrální památky

Městský hřbitov dlouhého obdélníkového tvaru je vystavěn na jihovýchodní straně města kus od náměstí a je oplocen cihlovou zdí (Obr. 69). Hroby je osazen hřbitov podél středové cesty, na levé straně je pouze volný travnatý prostor. Náhrobky jsou zde spíše drobnějšího charakteru, jednoduché hroby jsou nejčastěji pískovcové, figurálních náhrobků je zde jen pár.

⁸⁵ URBANOVÁ, P. a kol. *700 let obce Kněžmost*, s. 53.

⁸⁶ Tamtéž, s. 54.

⁸⁷ Tamtéž, s. 56.

⁸⁸ Tamtéž, s. 58.

⁸⁹ Tamtéž, s. 71.

⁹⁰ Tamtéž, s. 71.

⁹¹ Tamtéž, s. 72.

⁹² Tamtéž, s. 73.

⁹³ Tamtéž, s. 74.

V pravém rohu se nachází oddělená část hřbitova pro rodinu Hartmanů a Zímů, která je chráněna po dvou stranách hřbitovní zdi a po zbylých dvou nízkou železnou mříží ukrytou za velkými keři. Podél hřbitovní zdi je rozmístěno pět hrobek, z nichž krajní je zdobená figurální kompozicí.

Rodinné pohřebiště Hartmanů

5.2.1 Hrobka Boženky a Františky Hartmanových

Tento figurální secesní náhrobek (Obr. 14) z počátku 20. století upoutá krom zvolené kompozice i materiálem, jelikož není zpracován z kamene, ale ze směsi, která se dusá do formy⁹⁴. Socha muže v životní velikosti stojícího v uvolněné pozici, oděné v rouchu se jednou rukou opírá o pilíř, na kterém leží kniha a druhou rukou se přidržuje dlouhé berle. Jak je již psáno na hlavici pilíře:

POUTNÍK U CÍLE⁹⁵

představuje muž poutníka, který došel na konec své cesty. Pod hlavicí jsou jména zemřelých, na soklové části jsou pak velkým písmem označeni majitelé hrobky:

RODINA HARTMANOVÁ.⁹⁶

Hrob překrývá pískovcová deska, která trpí biologickým napadením, a to zejména lišejníky a mechy. Samotný náhrobek má také místy biologické stopy, ale v daleko menší míře. Materiál se místy drolí, tak je tomu v případě berle, kde vyčnívá železná armatura a dále také pod hlavicí pilíře.

5.2.2 Náhrobek Josefa Hartmana

Hned vedle sochy stojí nenápadný prostý malý náhrobek dalšího člena rodiny Hartmanů (Obr. 15). Základem náhrobku je žulový broušený sloup s patkou, hladkým dřikem s náznakem hlavice přecházející do výrazného abakusu, podpírající hlavní prvek náhrobku, kterým je žulová urna. Pod abakusem je umístěný oválný rámeček s fotkou. Náhrobek je ve výborném stavu.

⁹⁴ Takovéto soše se pak říká výdusek.

⁹⁵ Přepis textu z náhrobku.

⁹⁶ Přepis textu z náhrobku.

5.2.3 Hrobka Marie a Josefa Hartmanových

Další hrobka v této řadě patří Marii a jejímu manželovi Josefovi (Obr. 16), jenž byl v letech 1902-1906 místním starostou.⁹⁷ Náhrobek je taktéž jednoduchého tvaru. Obelisk z hladké tmavé leštěné žuly, je podpírán kvádrovým podstavcem ze stejného kamene s vrchním okosením. Ve středu obelisku jsou vysekána jména Marie a Josefa Hartmanových s daty narození a úmrtí, pod nimiž, jsou připevněné v oválných rámečcích jejich fotografie. Horní část obelisku je opatřena obvyklým vybroušeným motivem kříže v kombinaci s palmovými ratolestmi.

5.2.4 Hrobka rodiny Kratochvílů, Pattků a Zímů

V rohu pohřebiště stojí pískovcová hrobka bez krycí desky s typickým náhrobkem završeným křížem s bronzovou soškou ukřižovaného Ježíše Krista (Obr. 17). Středová část je opticky členěna bílými mramorovými deskami s půlkruhovým završením, které tak působí jak dvě okna, na nichž jsou dominantní zvláště jména manželů Pattkových a data úmrtí 1885 a 1883.

Okna zdobí v horní části reliéf se stejným motivem kříže s palmovou ratolestí jako u předchozího náhrobku. Na podstavci je k spatření reliéf ukazující živnost rodiny, jedná se o zemědělský pluh. Na strany a podstavec náhrobku byly dodatečně umístěny kvádry z černé žuly pro nápisy dalších pohřbených, jimiž jsou Kratochvílovi a Zímovi. Povrch pískovce až na malé úlomky a tmavé stopy je v dobré stavu, ale nápisové desky z mramoru jsou poněkud znečištěné. Bronzová soška Krista, by potřebovala znovu ukotvit, jelikož se vychyluje z kříže.

5.2.5 Hrobka manželů Marie a Aloise Zímů

Poslední hrobka je nejmladšího data, což se projevuje i na jejím specifickém vzhledu (Obr. 18). Z bílé mramorové stěny vystupuje do popředí žulový tmavě šedý asymetrický kříž, stojící na břevnu ze stejného materiálu. Břevno je opatřeno velkým, ale strohým nápisem:

RODINA ZÍMOVA.⁹⁸

Pod ramenem kříže jsou dvě bronzové plakety s portréty manželů Marie a Aloise, pod nimi je z bronzových písmen sestaven nápis:

⁹⁷ URBANOVÁ, P. a kol. *700 let obce Kněžmost*, s. 87.

⁹⁸ Přepis textu z náhrobku.

MARIE ZÍMOVA

ALOIS ZÍMA

ROZ.

HARTMANOVÁ

ARCHITEKT A STAVITEL

CHOŤ STAVITELEL

3. II. 188-25. VI. 1934

31. I. 1873-29. IV. 1960⁹⁹

K náhrobku patří nápisová deska upevněná na hřbitovní zdi, která je rovněž z tmavé žuly. Na desce, která je signovaná autorem Prskavcem je kromě dalších jmen zmíněno i jméno Monika Zíмова, s rodným příjmením Prskavcová. Můžeme soudit, že díky těmto rodinným vazbám mohla být hrobka zhotovena Prskavcem, čemuž odpovídá i její vzhled. Celá hrobka je ve výborném stavu.

5.2.6 Náhrobek manželů Koutníkových

Přibližně v polovině hřbitova je k nalezení pískovcový náhrobek starosty Jana Koutníka a jeho manželky Kateřiny (Obr. 19). Mezi lety 1825-1848, kdy byl Jan starostou probíhala stavba kostela, hřbitova i radnice. Dále také jako starosta nechal zřídit cihelnou a koupil hasičské nástroje, načež ho za tyto úkony císař František I. obdaroval stříbrným křížem.¹⁰⁰

Náhrobek tvoří postava žehnajícího Krista stojícího na vysokém kvádrovém podstavci zakončeným profilací. Postava má zvednutou levou ruku, kterou žehná, pravou ruku má položenou na prsou. V oválném rámci je vytesaný text:

Zde odpočívají v

Pánu zesnulí manželové

JAN KOUTNÍK

bývalý představený, stár roku 75 roků

Kateřina chotí jeho v stáří 60 let

⁹⁹ Přepis textu z náhrobku.

¹⁰⁰URBANOVÁ, P. a kol. *700 let obce Kněžmost*, s. 71.

Kynuls Pane všehomíra,
A otec se k tobě bral.
Neklamná jest naše víra,
Že se s námi zas shledal.
Až nám zde svíce zhasne,
S nimi dej nám nebe spasné.¹⁰¹

Zpod rámce vyčnívají konce dvou symbolů, jimiž je kříž, jako symbol křesťanství a kotva, která zpodobňuje naději¹⁰²

Na profilované části podstavce je reliéf rozevřené knihy, která symbolizuje učenost.

Na několika místech je povrch olámán, a objevuje se zde častá závada, kterou bývají poničené prsty. Některá písmena epitafu se drolí, ale nejedná se o nic vážného. Po celém náhrobku jsou patrné restaurátorské zásahy, doplnění chybějícího materiálu. Tam, kde chyběly větší kusy materiálu jako například rohy a hrany podstavce jsou zhotovené tzv. „filuňky“. ¹⁰³ Drobné chybějící části jsou vyplněny okrovým tmelem.

6 KOSMONOSY

6.1 Historie

Obec Kosmonosy je vystavěná ve svahu v těsné blízkosti Mladé Boleslavi, s níž se pojí svým vznikem, kdy obec obdrželi v roce 1186 johanité od mladoboleslavského knížete Hrdoně.¹⁰⁴ V polovině 14. století byl v Kosmonosech postaven farní kostel sv. Martina.¹⁰⁵ V této době ves spadala pod panství Zvířetic, ale koncem 15. století se stal novým držitelem Jan Tovačovský z Cimburka a Kosmonosy tak podléhaly Mladé Boleslavi¹⁰⁶

¹⁰¹ Přepis textu z náhrobku.

¹⁰² HALL, J. *Slovník námětů a symbolů ve výtvarném umění*. Praha- Litomyšl, 2008.

¹⁰³ Kamenné náhrady, upravené do požadovaného tvaru.

¹⁰⁴ KUČA, K. *Města a městečka v Čechách na Moravě a ve Slezsku K-M*. III. díl, s. 74.

¹⁰⁵ Tamtéž, s. 75.

¹⁰⁶ Autor neuveden. *Dějiny obcí okresu Mladoboleslavského a Benátského*. Mladá Boleslav, 1926, s. 55.

V polovině 16. století získal panství Adam Krajíř z Krajku, který zde dal vystavět tvrz, která byla později přeměněna na renesanční zámek. Za Jiřího z Lobkovic v roce 1595 bylo z Mladé Boleslavi uskutečněno královské město a Kosmonosy byly sloučeny k Mladé Boleslavi.¹⁰⁷ V 17. století získávají panství Černínové z Chudenic, kteří představují Kosmonosy v barokním duchu. Za jejich vlastnictví tak mimo jiného mezi lety 1671 – 1673 vznikl kostel Nalezení sv. Kříže s piaristickou kolejí a u nově vystavěného kostela sv. Martina byla postavena zvonice a též známá loreta. V 2. polovině 18. století se město velmi rozrostlo a vznikla spousta nových domů¹⁰⁸

Panství patřilo od roku 1740 Zikmundu Gustavovi Hrzánovi a poté v roce 1760 Martincům, ale již o tři roky později se stal novým majitelem Josef de Bolzo¹⁰⁹ Za něj vznikly v Josefově Dole a Kosmonosech továrny na výrobu kartounů, které s celým panstvím brzo připadli rodu Mirbachů, jenž je vlastnili až do přelomu 19. a 20. století¹¹⁰ V roce 1869 byla v bývalé piaristické koleji, založena psychiatrická léčebna, která se rozrostla o nové budovy. Prvních deset let 20. století se v Kosmonosech neslo v duchu rodinné výstavby. Tato tendence dosáhla svého vrcholu během 20. a 30. let. Kosmonosy byly díky výraznému rozvoji v roce 1913 povýšeny na město. K tomu výrazně přispěla i strojírna nacházející se na západní straně silnice vedoucí do Mladé Boleslavi.¹¹¹

Celkový vývoj Kosmonos lze od 2. poloviny 19. století dělit do dvou fází. První fáze je zastoupena dělnickou výstavbou v Tesařské ulici a v nově vznikající čtvrti při Boleslavské ulici. Druhou fází reprezentuje převážně rodinná a vilová výstavba nacházející jižně od místního zámku nebo dále ve čtvrti severovýchodně od psychiatrické léčebny. Při výstavbě některých vil byli využiti i významní čeští architekti, a to Jiří Kroha a František Barták. Z důvodu urbanistického vývoje v Mladé Boleslavi související s rozvojem automobilky Škoda, byly během 2. poloviny 20. století Kosmonosy dvakrát přímou součástí Mladé Boleslavi. V Kosmonosech poté vznikala i novější panelová výstavba a byly zde stavěny i řadové rodinné domky.¹¹²

¹⁰⁷ KUČA, K. *Města a městečka v Čechách na Moravě a ve Slezsku K-M*. III. díl, s. 76.

¹⁰⁸ Tamtéž, s. 76.

¹⁰⁹ Tamtéž, s. 74.

¹¹⁰ Autor neuveden. *Dějiny obcí okresu Mladoboleslavského a Benátského*, s. 58.

¹¹¹ KUČA, K. *Města a městečka v Čechách na Moravě a ve Slezsku K – M*. III. díl, s. 78.

¹¹² Tamtéž, s. 78.

6.2 Sepulkrální památky

Na kopci na severním okraji města se nachází hřbitov ve tvaru dlouhého obdélníku, který má tři části (Obr. 70). Na hřbitov vedou tři vstupy a všechny ze strany západní z ulice Hradištská. Hřbitovní zeď, obklopující prostor hřbitova a zároveň i jednotlivé části, je kamenná. V první části se nachází z celého hřbitova nejhodnotnější památky, které jsou z 19. a 20. století. V druhé části je několik hrobů a urnový háj, třetí část je prázdná. Hřbitov pokrývají převážně terasové a žulové náhrobky. Poblíž hřbitova se nachází psychiatrická léčebna, jejíž zaměstnanci byli pohřbíváni na tento hřbitov, což je i případ hned prvního hrobu.

6.2.1 Hrobka rodiny Ullrichovy

Při vstupu na hřbitov je po pravé straně k spatření náhrobek lékaře Karla Ullricha (Obr. 20), který jak se na náhrobku uvádí, byl vrchním ředitelem Kosmonoského ústavu. Z vysokého štíhlého podstavce s větším soklem a profilovanou hlavicí se tyčí postava Ježíše Krista, který rozpaženými rukama káže. Epitaf je vytesaný na tmavé žulové desce vložené do podstavce, nese část z evangelia sv. Jana, píše se zde:

Já jsem vzkříšení i život,

kdo věří

ve mne, byť pak i

umřel, živ bude

Ev. sv. Jana, kap II. verš 25

MUDr KAREL

ULLRICH

vrch. ředitel ústavu v Kosmonosech

*1.6. 1851 + 8.2.1914 ¹¹³

Ze stejného materiálu jsou i nápisové desky umístěné na hřbitovní zdi po stranách podstavce. Ze světlejší šedé žuly je zhotovená žulová krycí deska hrobky. V pravém horním rohu

¹¹³ Přepis textu z náhrobku.

podstavce je vysekáno příjmení Maurman. Jedná se o kamenickou firmu z Mladé Boleslavi, akademického sochaře, Huga Maurmanna.¹¹⁴Jeho firma je autorem v Mladé Boleslavi spousty sepulkrálních památek na Starém hřbitově, ale některých i nacházejících se na hřbitově židovském. Po Hugovi Maurmannovi se ujal firmy v roce 1923 jeho synovec Karel Maurmann, který vystudoval vyšší průmyslovou stavební školu v Praze a Akademii.¹¹⁵

Náhrobek má několik defektů. V obličeji je povrch degradován natolik, že došlo k úbytku originální hmoty nosu, úst a tváří, čímž Kristus ztratil výraz, stejný problém je i v místech pod rukama a v oblasti nohou. Ruce jsou mechanicky poškozené, jedná se zejména o ztrátu prstů, po kterých zůstaly viditelné železné armatury, které dříve sloužily k ukotvení prstů. Pískovcový povrch je biologicky napaden hlavně ve střední části těla.

6.2.2 Manželé Bobkovi

Další náhrobek s vertikální kompozicí se nachází poblíž jižní hřbitovní zdi (Obr. 21). Z vysokého podstavce vystupuje sféra, na které stojí postava genia s rukama složenýma na prsou a křídly rozpjatými do výše. Podstavec je štíhlého charakteru s bílou nápisovou deskou uschovanou pod skleněnou tabulkou, text je sekaný a vymalovaný červenou barvou. Vrchní římsa je pojata nápisem:

ZDE V PÁNU ODPOČÍVÁ¹¹⁶

Dále se na nápisové desce píše:

ANTONÍN BOBEK,

rolník,

narozen 14. dubna 1806,

zemřel 17. prosince 1895

MARIE BOBKOVÁ

maj. hosp. usedlosti,

zemřela 7. února 1909¹¹⁷

¹¹⁴ VLČEK, P. a kol. *Encyklopedie architektů, stavitelů, zedníků a kameníků v Čechách*. Praha, 2004, s. 415.

¹¹⁵ Tamtéž, s. 415.

¹¹⁶ Přepis textu z náhrobku.

Písmo se čte hůře, jelikož se pod skleněnou tabulkou nachází nečistoty. Socha trpí korozí a s ní následným úbytkem materiálu zejména v oblasti draperie, kde jednotlivé záhyby šatu upadávají a v oblasti obličeje, kde geniovi chybí ústa, část nosu a brada. Potíže by v budoucnu mohly nastat s křídly, jelikož jsou vidět mezery místě přichycení křídel, což značí, že se křídla mohou odlomit. Taktéž se zde povrch drolí. Bylo by dobré zajistit pevnost přichycení, aby křídla neupadly jako v případě křídel stejného genia v Loukovci. Náhrobek je signován Antonínem Bobkem.

6.2.3 Jan a Karolína Domalipovi

Drobný náhrobek nacházející se u zdi (Obr. 22), která rozděluje první a druhou část hřbitova, je v novogotickém duchu. Na mohutný dvoustupňový podstavec navazuje tělo náhrobku s ozdobnými prvky připomínající gotické opěráky a stříšky, v jehož vrcholu vystupuje osmiboký kužel, který byl dříve osazený nejspíš křížem nebo drobnou sochou. Ve středu náhrobku je bílá deska s nápisem zemřelých. Náhrobek má mechanická poškození a tmavé depozity.

6.2.4 Marie Pospíšilová

Přibližně uprostřed třetí části se nalézá skromný malý náhrobek bez vymezení vlastního hrobového místa (Obr. 23). Na kamenné podezdívce stojí pískovcová stéla, na jejímž levém boku vyrůstají dva kmeny vrby, které se mírně proplétají. Ve vrchní části náhrobku se větve ohýbají a překrývají celý vršek stély. Písmo zesnulé je ryté a kromě jména je nečitelné, kruhový rámeček v horní polovině umístěný nalevo je již prázdný, fotografie se nedochovala. Pískovcový materiál začíná v oblasti písma postupně zvětrávat, větve vrby jsou pokryté biologickým filmem, který se zde usazuje z opadávajících stromů.

6.2.5 Hrobka Fridrichových

Tato empírová sepulkrální stavba patřící rodině Fridrichů (Obr. 24) je umístěná při východní zdi hřbitova a svým ztvárněním je podobná hrobce lékaře Josefa Tieftrunka nacházející se v Bělé pod Bezdězem. Kromě stejné formy, kterou tvoří čtvercový půdorys, zdi zděné z cihel,

¹¹⁷ Přepis textu z náhrobku

architráv a sedlová střecha s tympanonem, si můžeme povšimnout shodných prvků, jako je štuková omítka s vyškrábanými obdélníky místo obkladu, hladké pilastry a nápis na architrávu. Rozdílné je pojetí vstupu do hrobky, zatímco v Bělé pod Bezdězem jsou dveře usazené v jednoduchém ostění, zde je vstup utvořen dvojicí pilastrů s obloukem. Hrobka má sedlovou střechu, jejíž štít tvoří tympanon, pod ním je architráv s nápisem:

RODINA FRIDRICOVA¹¹⁸

Omítka má bílou barvu, ale portál a tympanon jsou zbarveny okrově. Hrobka je ve špatném stavu. Nejhůře jsou na tom části pod hranou střechy, jelikož štuk tvořící profilaci štítu je už téměř zcela opadaný. Taktéž korunní římsa utrpěla značná poškození. Na vině bude pravděpodobně vlhkost prostupující ze střechy, jelikož je tympanon neustále ve stínu, nikdy pořádně nevysychá, a tím dochází k opadávání štku. Zasaženy jsou i hlavice pilastrů, zde voda ztéká z okapů, vlivem toho se omítka odlupuje. K odlupování dochází také v dolní části hrobky, zde se jedná o zasažení vlhkostí, která vzlíná z půdy.

6.2.6 Rodina Petříčková

Poslední zmiňovaný náhrobek Kosmonoského hřbitova je značně odlišný (Obr. 25). Má podobu pařezu, ze kterého se tyčí kříž pokrytý suký, a ačkoliv vypadá jako dřevěný, není tomu tak, jelikož materiál tvoří světlá hmota, kolorovaná hnědou barvou. Může se tedy jednat o zvláštní druh betonu či o románský cement, který je vhodný do exteriéru. Do pařezu je vložena bílá oválná deska, kterou zdobí malovaný kříž a větve jehličnanu. Na nápisu se uvádí:

Zde v pánu odpočívají

Dcera Alžběta nar.

sestra její Barbora

Mnoha vyschne voda

ve svém toku

Ale nikdy slza

v našem oku¹¹⁹

¹¹⁸ Přepis textu z náhrobku.

Podle zvoleného motivu, bude hrobka nejspíše patřit rodině lesníka. Toto nezvyklé dílo je dobře zachovalé.

7 LOUKOVEC

7.1 Historie

Dnešní obec Loukovec má dvě části Loukovec a Hubálov. Obec se v minulosti nazývala Malý Loukov a sousední ves, vzdálená dva kilometry, nesla název Velký Loukov, pojmenování vzniklo z vyskytujících se okolních luk. První zmínka pochází z roku 1215, kdy ves vlastnil řád křižovníků.¹²⁰

Střed vsi tvořila původně dřevěná, později kamenná tvrz, okolo které se rozprostíraly ostatní objekty. Mezi lety 1225-1402 vlastnil Loukovec i Loukov a okolní vsi Vřeslav řečený Literát a jeho potomci.¹²¹ V těchto letech zde již stával kostel.¹²² Majitelé tvrze se často střídali, mezi další známější patřil Václav Litevský ze Svinař, jenž roku 1504 opravil tvrz. Okolo roku 1541 Loukovec a další okolní obce vlastnil Aleš Berka z Dubé. V roce 1600 byla tvrz přestavěna na zámek a Berkové ji vlastnili až do roku 1640. Následně byl zámek vlastněn pány z Bredova, kteří ho barokně přestavěli.¹²³

Od roku 1721 vlastnila zdejší obce manželka Františka Josefa z Valdštejna, kterému patřil zámek v Mnichově Hradišti. Františkova žena Marie Markéta Černínová z Chudenic, nechávala opravovat a stavět kostely po celém panství.¹²⁴ I v Loukovci nechala postavit roce 1726 farní kostel Povýšení sv. Kříže, který nahradil ten původní. Už v roce 1738 kostel vyhořel, a tak byl Františkem Josefem z Valdštejna barokně přestavěn.¹²⁵

Od Valdštejnů koupil v roce 1820 Loukovec a Loukov Alain Gabriel z rodu Rohanů, kromě těchto dvou obcí koupil například i Albrechtice a Sychrov, které nechal přestavět. Další z rodu Rohanů Kamil Josef Idesbald Rohan nechal zřídit v Loukově cukrovar a zasloužil se zde o rozvoj zemědělství a lesnictví.¹²⁶ Za Prusko – Rakouské války byly spáleny mosty v Loukově, Chocnějovicích a v Mohelnici nad Jizerou. Pruské vojsko 28.června 1866 vpadlo

¹¹⁹ Přepis textu z náhrobku.

¹²⁰ PRŮŠKOVÁ, Helena. *Loukovec v historii*. Loukovec, 2015, s. 5.

¹²¹ Tamtéž, s. 6.

¹²² Tamtéž, s. 17.

¹²³ Tamtéž, s. 6.

¹²⁴ Tamtéž, s. 7.

¹²⁵ Tamtéž, s. 17.

¹²⁶ Tamtéž, s. 7.

do obce a přenocovalo na faře.¹²⁷ Zámek byl za Rohanů opravován, v roce 1910 prošel venkovní úpravou, ale o dva roky později připadl majetek Alainu Benjamínu Rohanovi, který v opravách již nepokračoval.¹²⁸

7.2 Sepulkrální památky

Místní hřbitov se rozkládá na prostoru okolo kostela Povýšení svatého Kříže, který je spolu s areálem hřbitova zapsán v seznamu kulturních nemovitých památek (Obr. 26, Obr. 71).¹²⁹ Na hřbitov lze vstoupit dvěma bránami ze strany západní. Hlavní bránu, nacházející se na pravé straně, zdobí sochy sv. Vojtěcha a sv. Prokopa. Sepulkrální památky jsou převážně moderní, z původních náhrobků se zachovalo náhrobků jen pár. Po levé straně vchodu kostela je umístěna vedle sebe trojice náhrobků patřící patrně jedné rodině.

7.2.1 Náhrobek Josefa Adama

Na nízkém hranolovém podstavci stojí socha truchlícího anděla se skloněnou hlavou opírající se loktem o hladký sloup, který nemá hlavičku ani není nějak ozdoben (Obr. 27). Druhou rukou anděl přidržuje věnec přehozený přes vršek sloupu. Překřížené nohy překrývá zvrásněný šat. Náhrobek je pokryt zeleným filmem, povrch materiálu je narušen drobnou korozí.

7.2.2 Náhrobek Žofie Sedláčkové

Prostřední náhrobek je stejné kompozice jako známe již z Kosmonos (Obr. 28). Dílo, které nepochybně pochází taktéž od Antonína Bobka, je praktický shodné. V tomto případě na rozdíl od kosmonoského díla, zde pozdějším zásahem chybí křídla, která byla buď mechanicky zneškodněna či degradovaná. Díky tomu můžeme spatřit, jak se taková křídla kotví k soše. Na výběžky se nasadí křídla s trny, které se zasadí do děr a pomocí tmelu se zafixují. Písmo vysekané na bílé mramorové tabuli má užší linku, kromě údajů o zemřelé, je zde psáno:

¹²⁷ PRŮŠKOVÁ, H. *Loukovec v historii*, s. 14.

¹²⁸ Tamtéž, s. 7.

¹²⁹ Pod katalogovým číslem: 1000149357, převzato ze stránek Národního památkového ústavu [cit. 11. 5. 2017] URL: <<http://element=12150310&action=element&presenter=ElementsResults>>

7.2.3 Náhrobek rodina Sedláčkových

Poslední náhrobek z celé trojice je svou podobou odlišný (Obr. 29), neboť nemá figurální kompozici a na zhotovení byl použit místo pískovce bílý mramor. Základem je kvádrový podstavec s vrchním okosením, na které navazuje náhrobní deska zakončená půlkruhem s ozdobným výstupkem, na kterém mohl dříve stát kříž. Horní část desky zdobí dvě girlandy. Písmo je pod nánosem nečistot, lišejníků a mechů nečitelné.

8 MLADÁ BOLESLAV

8.1 Historie

Mladá Boleslav byla vystavěná na ostrožně nad soutokem řeky Jizery a Klenice pravděpodobně již v 2. polovině 10. století za Boleslava II., který jej nechal vystavět se svým otcem Boleslavem I., který měl sídlo ve Staré Boleslavi.¹³¹ Na hrad, který byl chráněn hradbami, se vcházelo ze severní strany ostrožny a jeho ochranu vytvářely také prudké strany ostrožny. Sídlo s kostelem sv. Víta bylo původně dřevěné a první zmínky se objevují v roce 1130.¹³² Na hradě se vyvinula románská zástavba s kostely, ty ale nejsou písemně doloženy. Roku 1262 se stal správcem Mladé Boleslavi Jaroslav Z Hruštic z rodu Markvarticů, jejichž rod pobýval od roku 1281 na hradě Michalovice, který byl vystavěn naproti mladoboleslavskému sídlu na opačném břehu řeky Jizery.¹³³

Roku 1334 vydal Jan Ješek z Michalovic listinu, kterou nechal přestěhovat ves z podhradí na vrch Hrobie.¹³⁴ Roku 1421 stejně jako ostatní města a vsi na Mladoboleslavsku napadli husité, kteří zde zůstali do roku 1436, kdy město získali zpátky páni z Michalovic.¹³⁵ V roce 1468 vymírají po meči páni z Michalovic, ale majetek získává sestra posledního mužského člena rodu, Jindřicha Kruhlaty, která se jmenovala Magdaléna. Ta si vzala Jana z Cimburka a Tovačova a spolu vlastnili Mladou Boleslav. V roce 1475 se Jan podruhé oženil za Johanu z Krajku, jejíž rod pak vlastnil město. V této době se v městě rozvíjela Jednota Bratrská, která

¹³⁰ Přepis textu z náhrobku

¹³¹ HERČÍK, Karel. *Čtení o Mladé Boleslavi*. Mladá Boleslav, 2004, s. 5.

¹³² HERČÍK, K. *Čtení o Mladé Boleslavi*, s. 6.

¹³³ KUČA, K. *Města a městečka v Čechách na Moravě a ve Slezsku. Ml-Pan. IV díl. Praha, 2000, s. 42.*

¹³⁴ HERČÍK, K. *Čtení o Mladé Boleslavi*, s. 7.

¹³⁵ KUČA, K. *Města a městečka v Čechách na Moravě a ve Slezsku. Ml-Pan. IV. díl, s. 32.*

se uchýlila do zchátralého kláštera, který byl brzo opraven. Vedle něj umístili školu, špitál a vznikl zde sbor a také tiskárna, kterou zřídil Mikuláš Klaudián v roce 1518. V roce 1554 byla dokončena stavba pro velký sbor¹³⁶, jejímž architektem byl Matteo Borgorelli, který se zasloužil o přestavby sídla na zámek a také o vznik radnice.¹³⁷

Rok 1600 je pro město velice důležitý, jelikož pod vládou Lobkoviců udělil císař Rudolf II. městu privilegium, díky kterému se stala Boleslav královským městem.¹³⁸ V první polovině 17. století město postihla třicetiletá válka, zvláště když tudy prošlo roku 1631 uherské císařské vojsko. Závěr 17. století byl pro město rovněž tragický, jelikož vznikl velký požár, který zničil velkou část města.¹³⁹

V 18. století se město rozrůstalo málo, přestavba potkala pouze klášter, kostel minoritů a kostel sv. Jana Křtitele, který byl přeměn na barokní. Až v 2. polovině 18. století vznikaly nové domy a s nimi nové části města.¹⁴⁰ V roce 1859 vypukl v Židovské části města požár, který tuto část značně poškodil, a také při něm shořela poslední městská brána, která nesla název Bělská. Následkem toho došlo k různým přestavbám a změnám, které se výrazněji dotkly i Staroměstského náměstí, jelikož si majitelé svých domů na náměstí nechali zazdít podloubí.¹⁴¹

Se změnami vznikaly na Mladoboleslavsku první továrny, v Kosmonosech se první objevila už roku 1763 tkalcovna, roku 1819 byla postavená kartounka Köclein a Singer, jenž zaměstnávala 600 lidí na výrobu bavlněné látky a započala rychlý rozvoj textilního průmyslu.¹⁴² V roce 1854 se firma zaměřila hlavně na výrobu šatovek a kašmírových šál. Do konce 19. století okolo města vyrostla mýdlárna, cukrovar, pivovar, strojírna a slévárna Antonína Dobrého. V roce 1895 si v Boleslavi otevřeli svou firmu Laurin a Klement, jenž se zpočátku soustředili na výrobu jízdní kol, poté motocyklů, až roku 1905 přešli na výrobu automobilů.¹⁴³ Během první republiky nastal v Mladé Boleslavi čilý stavební ruch, při kterém byly vystavěny nové čtvrti rodinných domků a i mnoho veřejných budov, jako například průmyslová škola, obchodní akademie nebo budova krajského soudu s věznicí. Nová městská zástavba příhodně doplnila místní infrastrukturu. Působilo zde i několik velmi dobrých

¹³⁶ HERČÍK, K. *Čtení o Mladé Boleslavi*, s. 10.

¹³⁷ Tamtéž, s. 11.

¹³⁸ Tamtéž, s. 12.

¹³⁹ KUČA, K. *Města a městečka v Čechách na Moravě a ve Slezsku. Ml-Pan. IV. díl*, s. 45.

¹⁴⁰ Tamtéž, s. 46.

¹⁴¹ Tamtéž, s. 46.

¹⁴² HERČÍK, K. *Čtení o Mladé Boleslavi*, s. 17.

¹⁴³ Tamtéž, s. 18.

architektů. Za všechny můžeme jmenovat Jiřího Krohu, Františka Jandu nebo Josef Pícek. V roce 1912 a 1927 v Mladé Boleslavi konal Národohospodářský ústav pro severovýchodní Čechy výstavu, jejíž stopy jsou ve městě k vidění dodnes. První výstava přinesla městu nový park s několika sochařskými díly, fontánu a hudební pavilon.¹⁴⁴

Mladá Boleslav - Debř

Debř, která se rozkládá na severní straně Mladé Boleslavi okolo řeky Jizery, náleží k městu jako její okrajová část. Ves se vyvíjela u brodu, přes který se dalo přejít a pokračovat cestou až k Bělé pod Bezdězem a přímo k hradu Bezdězu. O místu v souvislosti s malým kostelem Sv. Barbory pochází zmínky z roku 1363.¹⁴⁵ Tento gotický farní kostelík byl vystavěn bez věže, místo ní však vznikla samostatná zvonice při pravé straně stavby. Dnešní osmiboká zděná zvonice byla vytvořena v 18. století.¹⁴⁶ Za husitských válek v Debři zanikla fara, a protože už nebyla obnovená, využívalo se fary v Michalovicích.¹⁴⁷

V Debři dlouho neexistovala žádná škola, a tak byly děti odkázány na školu v Kosmonosech, ale kvůli vzdálenosti tam nedocházely.¹⁴⁸ K výuce v Debři došlo až roku 1848 v malém domě, který ves pronajímala.¹⁴⁹

8.2 Sepulkrální památky

Hřbitov s obdélníkovým půdorysem se nachází na jižní straně Debře a je oplocený cihlovou zdí, přičemž východní strana je tvořena cihlovými sloupky s kovovým plotem (Obr. 72). Na této čelní straně se nachází branka pro vstup. Hřbitovem prochází středová cesta, kolem které jsou nepravidelně rozmístěné hroby. Nejvíce sepulkrálních památek na zdejších hřbitově je zhotoveno ze žuly a pochází z počátku 20. století, zbylé náhrobky jsou převážně pískovcové a jejich vznik spadá do 19. století. V zadní části se nachází při východní zdi urnový háj a při severní zdi kolumbárium. Prostor hřbitova prochází úpravami, při nichž jsou káceny nevyhovující stromy.

¹⁴⁴ HERČÍK, K. *Čtení o Mladé Boleslavi*, s. 30-31.

¹⁴⁵ Autor neuveden. *Dějiny obcí okresu Mladoboleslavského a Benátského*, s. 62.

¹⁴⁶ BAREŠ, František. *Soupis památek historických a uměleckých v království českém: Od pravěku do počátku 20. století*. Praha, 1905, 39-41.

¹⁴⁷ Autor neuveden. *Dějiny obcí okresu Mladoboleslavského a Benátského*, s. 64.

¹⁴⁸ VANĚK, Václav. *Okres mladoboleslavský*. 2.vyd. Brno, 2013, s. 140.

¹⁴⁹ Tamtéž, s. 141.

8.2.1 Náhrobek Josefa Kottery

Postava truchlícího genia je umístěná na jemně zdobený podstavec (Obr. 30). Velká pískovcová socha je vytvořena v poloze, kdy pravá noha je opřena vysoko o skálu, na ni položená ruka podepírá hlavu. Levou rukou drží věnec. Hrobové místo vymezuje terasové ohraničení, které však už nemá krycí desku. Podstavec nese bílou mramorovou desku, na níž je rozpadlé písmo. Povrch celé sochy je zvětralý. Nejvíce jsou zasažena křídla, neboť se do nich opírá vítr od severu, čím dochází k oprýskávání pískovcového materiálu, což znehodnocuje celé dílo.

8.2.2 Náhrobek Aloise Boháče

Pískovcový náhrobek ve tvaru obelisku je sestaven z několika dílů (Obr. 31). Podstavec nesoucí bílou mramorovou desku s nápisem zesnulého je v horní části zdoben volutami a palmovou ratolestí s věncem. Nad touto výzdobou je kruhový rámeček pro fotografii, která se však nedochovala. Obelisk má ve špici reliéf kříže překrytý květinami. Hladký povrch pískovce je jak na straně čelní, tak i na straně zadní, narušen kombinací povětrnostních vlivů jako je vítr, voda a slunce. Na podstavci na levé straně ubývá pojivový tmel materiálu, a tím pádem se pískovec drolí.

8.2.3 Náhrobek Vincence Dominika Procházky

Náhrobek patří, jak se píše na nápisové desce, biskupskému vikáři a děkanovi sloužícímu v Kosmonosech (Obr. 32). Podstavec, zdobený novogotickými prvky vyzdvihuje sochu Krista, jenž vzpřímeně stojí a drží v levé ruce jablko s křížem, pravou ruku má pokrčenou vzhůru. Ačkoliv část ruky s dlaní chybí, je z této pozice zřejmé, že se jedná o žehnající gesto. V horní části podstavce se nalézá ozdobný rámeček, v němž dominují pentle s letopočtem 1877. Vložená mramorová deska do podstavce poskytuje velkou plochu pro dnes již málo čitelný text. Náhrobek je signován F. Wurzelem z Prahy.

Hlavní problémem u stavu náhrobku, je ulomená ruka Krista, která ubírá estetické hodnotě díla. Dalšími defekty jsou olámané prvky na podstavci. Mech se vyskytuje na celém povrchu těla, rukou a tváří. Po celém náhrobku se pne břechťan, který je nebezpečný svými šlahouny, které zavrtává do kamene. Dalším potíží jsou tmavé depozity, které stékají i na podstavec.

Mladá Boleslav, hřbitov u kostela sv. Havla

8.3 Sepulkrální památky

Hřbitov rozprostírající se kolem goticko-renesančního kostela sv. Havla byl založen roku 1539 a je orientován východním směrem od náměstí (Obr. 73).¹⁵⁰ V blízkosti samotného kostela se nachází několik pískovcových náhrobků převážně z 18. století, jež jsou dle ohledání v dosti dezolátním stavu. Z figurálních děl zbyly prakticky pouze torza, rovněž sepulkrální architektura, trpí velkým úbytkem materiálu.

8.3.1 Náhrobek V. K. Nováka

Novogotický pískovcový náhrobek je situován poblíž kněžiště kostela a jeho autorem je Josef Malínský (Obr. 33). Ten zažíval největší slávu koncem 18. a začátkem 19. století, kdy konkuroval pražským dílnám a přinášel novodobé umělecké tendence. Zároveň však některé díla vykazují prvky tradice, jelikož se snažil vyhovět zákazníkům nižších vrstev. Malínského díla jsou vytvořena v různých uměleckých stylech, přičemž se jako první zasazuje o vznik novogotických náhrobků.¹⁵¹ O mnoho pozoruhodnější, než-li Malínského sochařské kompozice je jeho reliéfní produkce, kdy se zasadil o největší rozmach reliéfního umění náhrobku na přelomu 18. a 19. století.¹⁵²

Náhrobek Nováka pochází pravděpodobně již z roku 1815, což znamená, že patří k prvotním novogotickým architektonickým dílům v Čechách.¹⁵³ Na soklovou část navazuje stéla, jenž je završená tzv. oslím hřbetem, který je vyzdoben kružbami. Téměř celá stéla je pojednána neměckým textem, přičemž spodní část zdobí drobný relief, zobrazující truchlící ženu pod vrbou, která plače nad hrobem.¹⁵⁴ Bohužel dnes je relief obtížně rozpoznatelný, jelikož je jeho povrch téměř celý smytý. Výzdobu dopňují na bočních stranách reliéfy žen zpodobňující Víru a Naději¹⁵⁵

¹⁵⁰ POCHE, Emanuel. *Umělecké památky Čech K – O*. 2. svazek. Praha, 1978, s. 421.

¹⁵¹ PRAHL, R. a kol. *Umění náhrobku v českých zemích let 1780-1830*, s. 65.

¹⁵² Tamtéž, s. 77.

¹⁵³ Tamtéž, s. 82.

¹⁵⁴ Tamtéž, s. 78.

¹⁵⁵ Tamtéž, s. 78.

Celý povrch materiálu je smytý, což je zapříčeno stekající dešťovou vodou a rovněž působením větru, přesto můžeme náhobek zařadit mezi nejzachovalejší sepulkrální architekturu celého hřbitova.

Mladá Boleslav - Starý hřbitov

8.4 Sepulkrální památky

Městský hřbitov, který byl postaven mezi lety 1874-1877 nahradil hřbitov při kostele sv. Havla (Obr. 73).¹⁵⁶ Areál s kostelem jsou předmětem památkové ochrany¹⁵⁷

Hřbitov lichoběžníkového tvaru je obehnan kamennou omítanou zdí a na dvě poloviny jej dělí středová rovněž omítaná zeď. Druhé části dominuje Bičíkova kaple postavená v pseudorománském slohu, která stojí na hlavní ose hřbitova, spojující severovýchodní a jihozápadní vchod. Kaple je vystavěná na křížovém půdorysu, přičemž portály kaple se nachází ve směru hlavní cesty. Ze sedlových střech překrývající ramena kříže vystupuje na osmibokém tamburu kopule. Okna mají půlkruhové završení, přičemž jsou na bočních stranách zdvojená. Kaple je opatřena bílou omítkou, do níž jsou vyškrábány obdélníky nahrazující obložení.

Sepulkrální památky zdejšího hřbitova jsou velmi rozmanité, počínaje drobnými jednoduchými náhrobky, konče okázalými rodinnými hrobkami. Dalo by se říct, že nejhonosnější hrobky se nachází při středové zdi a podél hlavní cesty a menší po krajích hřbitova, což ovšem neznamená, že by tak tomu bylo vždy anebo, že by tyto drobné památky nebyly umělecky hodnotné. Z materiálů tady našla velkou oblibu strojově zpracovaná tmavá žula, která je opakovaně použita jako obklad. Je ovšem využívána i na celé hrobky. Zajímavé jsou velké hrobky vytvořené celé z pískovce nacházející se u středové zdi.

¹⁵⁶ KUČA, K. *Města a městečka v Čechách na Moravě a ve Slezsku*. ML – Pan. IV. díl, s. 37.

¹⁵⁷ Pod katalogovým číslem 1000145230, převzato ze stránek Národního památkového ústavu [cit. 4. 6. 2017]. URL<<http://pamatkovykatalog.cz/?element=2154418&sequence=7&mode=fulltext®ion=element&presenter=ElementsResults>>

8.4.1 Náhrobek Františka Hrušky

Při vstupu na hřbitov se po levé straně při hřbitovní zdi naskýtá pohled na novoklasicistní vertikální náhrobek skladatele, sbormistra, varhaníka a reformátora duchovní hudby Františka Hrušky z Hořic (Obr. 34), který absolvoval varhaní školu v Praze. Následně se stal varhaníkem kostela sv. Mikuláše na Malé straně a houslistou orchestru Prozatímního divadla a brzy na to se stal kapelníkem Švandovy divadelní společnosti. Po pobytu ve Dvoře Králové nad Labem, kde řídil pěvecký kůr, odešel do Mladé Boleslavi, zde byl pedagogem hudební výchovy a vedl pěvecký sbor.¹⁵⁸

Vyšší podstavec s vykrojenými rohy podpírá hladký sloup, s prstencovou patkou a se zkráceným dříkem. Nad patkou je sloup dekorován girlandami. Na čelní straně podstavce je v ozdobném rámečku psáno:

FRANTIŠEK

HRUŠKA

proslulý reformátor hudby

církevní skladatel

ředitel kůru čestný člen a

ředitel

BOLESLAVA

Narozen dne 31. března 1847

zemřel dne 2. srpna 1889¹⁵⁹

Až na pár drobností je náhrobek v dobrém stavu, jedině, co by potřebovalo opravit je písmo.

8.4.2 Hrobka rodiny Bartoňovy

Malá hrobka nacházející se taktéž u vstupu na hřbitov jako náhrobek předešlý, je vymezen železným plotem a nemá krycí desku (Obr. 35). Základními prvky náhrobku jsou dva pilastry

¹⁵⁸ BENEŠ, L. *Osobnosti Mladoboleslavska*, s. 73.

¹⁵⁹ Přepis textu z náhrobku.

s korintskými hlavicemi umístěné na římsu, architráv a obloukový tympanon završený křížem. Mezi pilastry je vložena černá deska se jménem rodiny. Tento klasicistní náhrobek je, ačkoliv to tak nevypadá zhotovený z bílého mramoru, bohužel ukrytý pod černým filmem. Spodní díl náhrobku není viditelný, neboť je porostlý břečťanem.

8.4.3 Hrobka Rodiny Pavlousků

Hrobka je situovaná ve stejné řadě při hřbitovní zdi jako náhrobek Františka Hrušky a obklopuje ji železná zdobená mříž (Obr. 36). Kryptu překrývá několik úzkých desek z šedé žuly, jež je po stranách doplňuje výsadba keřů. Hrobce dominuje velmi zdobný pískovcový podstavec s volutami a římsami, jež vyzdvihuje nad horizont hřbitovní zdi sousoší plačky a dvou dětí, z nichž starší je dívka a mladší chlapec. Dívka je v pevném objetí plačky, která se k ní sklání a chlapec sedící u nohou plačky se jí přidržuje. Celková kompozice, výrazy v tvářích a gesta vyvolávají dojem hlubokého žalu.

Původní zdobný nápis na podstavci Rodina Pavlouskova je téměř nečitelný. Pod ním je vložena černá deska s textem:

Opět přijdu a pojmu vás k sobě, abyste kde jsem já i vy byli

Jan 14,3¹⁶⁰

Ze stejného materiálu jsou desky po stranách figurální kompozice osazené na hřbitovní zeď. Na sousoší jsou vidět známky degradace materiálu, neboť se odlupuje černá povrchová krusta, která pokrývá celé sochařské dílo, což se projevuje v obličejí plačky a také v záhybech draperie šatu. Vzhledem k tomu, že se náhrobek nachází u komunikace, může mít na odlupování krusty hlavní podíl výfukové plyny automobilů.

8.4.4 Hrobka manželů Jungwirthových

V blízkosti urnového háje se nalézá hrobka manželů Jungwirthových (Obr. 37). K poměrně velkému hrobovému místu s mramorovou krycí deskou náleží štíhlý náhrobek, rovněž z mramoru. Náhrobní deska se dvěma hranolovými pilastry a spojujícím obloukem, vytváří prostor pro medailon zobrazující Bedřicha Jungwirtha. Vršek náhrobku je utvořen frontonem. Ve zbylém prostoru mezi pilastry jsou vytesána jména manželů. Písmo, které je vymalované

¹⁶⁰ Přepis textu z náhrobku.

černou barvou je na několika místech smyté. Kámen má několik prasklin, a to zvláště v horních partiích, kde je vidět u některých i jejich oprava bílým tmelem.

8.4.5 Rodina Zahradkova

Naproti předchozí hrobce stojí tento náhrobek rodiny Zahradkovi (Obr. 38). Na krychlovém podstavci stojí socha truchlícího anděla, který se levou rukou opírá o nižší pilíř. Výrazným prvkem sochy anděla je její šat. Jemná draperie se projevuje na vlastních šatech, které splývají k nohám, z nichž jedna je opřena o malý schod. Stylizované vlasy dotváří ženskou postavu, která v pravé ruce drží věnec. Sloup je zakončený křížem, který je z pískovce stejně jako celý náhrobek. Z písma na podstavci je čitelné jméno rodiny, zbytek už prakticky k přečtení není. Tato sepulkrální památka se kromě jediného defektu, kterým je zelený povlak, zdá být v pořádku.

8.4.6 Hrobka Laurinů

Tento hrob s jednoduchou moderní formou patří rodině Laurinů (Obr. 39), jejichž známým členem byl automobilový konstruktér Václav narozený ve vsi Kamení. Ta se nachází poblíž Turnova, v kterém se Václav učil na zámečníka a pak odešel do Mladé Boleslavi na řemeslnickou školu. Se spolupracovníkem Krausem v roce 1893 zřídil firmu vyrábějící jízdní kola, ale hned o dva roky později byl pozván zpátky do Ml. Boleslavi Václavem Klementem, u kterého roku 1899 sestrojil první motocykl s názvem Slávia. V dalších letech se Laurin s Klementem soustředili na výrobu automobilů, jejichž hlavním konstruktérem byl právě Laurin, který se v roce 1925 stal technickým ředitelem firmy Škoda.¹⁶¹

Laurinova hrobka nacházející se na začátku řady monumentálních hrobek majetných rodin má třístupňovou krycí desku z bílého mramoru, ke které přilehá z boční strany stupeň z černé leštěné žuly. Zadní náhrobní stěna je terasová a překrývá ji leštěný obklad ze švédské žuly, kterému dominuje bronzová tabule s nápisem:

VÁCLAV LAURIN

SPOLUZAKLADATEL TOVÁRNY LAURIN A KLEMENT

*1865 + 1930

¹⁶¹ BENEŠ, L. *Osobnosti Mladoboleslavská*, s. 120.

SVOU DOVEDNOSTÍ I PŘI SKROMNÝCH PŘOSTŘEDCÍCH

VYTVOŘIL V R. 1898

PRVNÍ PRAKTICKÝ MOTOCYKL VE STŘEDNÍ

EVROPĚ

JENŽ PROSLAVIL

ČESKOU TECHNICKOU PRÁCI I SPORT PO VŠEM SVĚTĚ¹⁶²

Tento epitaf je doplněn reliéfem motocyklu vyobrazeným při spodní hraně tabule. Na straně pravé je zmíněna Laurinova manželka Emilie. Celá hrobka je dobře zachovalá.

8.4.7 Václav a Antonie Klementovi

Velmi reprezentativní hrobka patří automobilovému podnikateli Václavu Klementovi a jeho manželce Antonii (Obr. 40). Václav, který se narodil v roce 1868 ve Velvarech se rozhodl studovat na knihkupce ve Slaném a následně jít za prací do Prahy, kde pobyl jen chvíli. Pak odešel do Mladé Boleslavi, kde převzal knihkupectví Jana Novotného. Jeho velkým zájmem byla jízdní kola, a tak prodával i cyklistické potřeby, když se ale rozhodl kontaktovat firmu na jízdní kola Seidl a Neumann v Ústí nad Labem, jejichž majitelé byli Němci, byl odmítnut, protože mluvil česky. Na tento popud od roku 1895 s Václavem Laurinem provozoval vlastní firmu na motocykly a později i automobily. V roce 1925 připadla firma pod koncern Škoda a V. Klement byl ustanoven generálním ředitelem. Se svou manželkou Antonii měli nadaci na podporu sirotků a chudých studentů.¹⁶³

Jeho hrobka se nachází o několik metrů dále od hrobky Laurinů, a ačkoliv je složena v jiné kompozici, a je mnohonásobně větší, svým provedením ji připomíná. Hlavním společným rysem je kombinace stejného použití černého žulového obkladu. Skladba tohoto náhrobku sestává ze zadní obdélníkové stěny, dvou dvojic hladkých sloupů s rýhami nahrazující patku a hlavici a mohutného kladí s horním výžlabkem. Na stěně jsou mezi sloupy připevněné dvě bronzové tabule se jmény a daty narození a úmrtí, levá náleží Václavovi a pravá Antonii. Na tabulích je použit stejný druh písma, jako lze nalézt u bronzové tabule epitafu Laurina.

¹⁶² Přepis textu z náhrobku.

¹⁶³ BENEŠ, L. *Osobnosti Mladoboleslavska*, s. 90-91.

Hrobová plocha, v jejímž středu je krycí deska rovněž z tmavé žuly, je po stranách sevřena mezi masivní kamenný plot, jejíž základ tvoří hladké sloupky.

8.4.8 Společná hrobka rodiny Dlabačů, Cievárků a Bukovských

Ve stejné řadě jako předešlé dvě stojí i tato honosná pískovcová v klasicistním stylu (Obr. 41). Podobně ztvárněných sepulkrálních památek v této řadě můžeme nalézt několik. Tento hrob má v přední části dva schody a nízkou pískovcovou zídku při vstupu zdobenou dvěma půloblouky. Zadní náhrobní stěna lze rozdělit na tři díly, jejímž centru stojí socha dívky vzhlížející k nebi. Dívka stojí v nice završené konchou ve tvaru mušle, která je orámovaná dvojicí korintských sloupů zakončené rozeklaným frontonem, v jehož středu je hlava anděla a nad ním kříž.

Na bočních stranách klečí na soklové části dvojice andělů se skloněnou hlavou, kteří v rukách drží nástroje Kristova umučení.¹⁶⁴ Na soklové části je několik desek z bílého mramoru se jmény umrlých. Celkový stav hrobky je vcelku dobrý, pouze jsou v místě srážkových stínů tmavé stopy.

8.4.9 Hrobka rodiny Hakenovy a Benešovy

Další okázalá pískovcová hrobka patří rodině Hakenů a Benešů (Obr. 42). Ta je zde chráněna nízkou mříží se srdčítým motivem, hrobovou kryptu zakrývá černá deska z leštěného kamene s nízkým reliéfem kříže. Velkou hrobku reprezentuje náhrobní stěna symbolizující vstup římského chrámu. Stěna sestává ze tří polí, z nichž krajní pole představují okna a střední pole dveře. Mezi okny, do kterých jsou vloženy černé desky se jmény pochovaných členů rodiny, jsou hladké pilastry. Plochy pod okny jsou vyplněny kazetami. Celé stěně vévodí korunní římsa, pod kterou je pás květinových medailonů. Ústředním prvkem celé hrobky je socha genia s jednou zvednutou rukou a druhou rukou podél těla držící palmovou ratolest.

Před náhrobkem jsou po krajích umístěny kanelované sloupky sloužící jako podpěra luceren. Pravý sloupek má ulomenou hlavici a celkově spolu s levým sloupkem je ve špatném stavu, geniovi také chybí část dlaně.

¹⁶⁴ Anděl drží hřeby a důtky; pravý anděl drží trnovou korunu a kopí.

Na náhrobní stěně a zejména pak na soše můžeme vidět černé stopy. Povrch pískovce je místy narušen drobnou korozí, lokálně se zde objevuje i biologické napadení, a to nejvíce ve spodní části, která je ve stálém stínu.

8.4.10 Hrobka rodiny Merhautových

Moderně pojatý terasový hrobka z počátku 20. století má krycí desku z černé leštěné žuly (Obr. 43). Tento kámen tvoří i náhrobní stěnu, která nese velký bronzový reliéf zobrazující čtyři postavy. Na pravé straně stojí žena, celá zahalená v oděvu s jednou rukou položenou na prsou a s druhou nataženou kynoucí k postavám na levé straně. Zde stojí anděl a před ním dvě malé děti natahující ruce k matce. Pod reliéfem jsou na samostatné obdélníkové desce výrazná zvláště jména zemřelých. Výjev pravděpodobně ukazuje matčinu bolestnou ztrátu svých dětí.

8.4.11 Náhrobek rodina Macounů

Přibližně v polovině západní zdi hřbitova je k spatření vertikální náhrobek z pískovce s křesťanským námětem (Obr. 44). Na podstavci se dvěma stupni, nápisovou deskou a římsou, která podstavec zakončuje je osazená nika s výjevem trůnicí Panny Marie s malým Ježíškem na klíně. Takovéto ztvárnění Panny Marie neboli Královny nebes držící děťátko je užíváno nejčastěji, málokdy je na trůně vyobrazovaná Marie samostatně. První zpodobnění tohoto motivu se na západě objevuje na mozaikách v Ravenně.¹⁶⁵

Analogii námětu náhrobku můžeme hledat v blízké Staré Boleslavi, kde se nachází významné dílo Palladium, jemuž je připisovaná ochranná moc. Tento zlacený reliéf Madony s Ježíkem pochází pravděpodobně z doby kolem roku 1500, podle legend však vznikl mnohem dříve z popudu sv. Ludmily, která ho společně se sv. Václavem uctívala. Další legenda vypráví o přinesení Palladia Cyrilem a Metodějem.¹⁶⁶

Nika, obklopující výjev, vytváří baldachýn, jenž se skládá z tordovaných sloupů s korintskou hlavicí a oblouku zdobeného hrotitými malými kvádry a drobnými volutami, přičemž ho zakončuje florální volutová dekorace. Celý náhrobek byl v minulosti patrně polychromovaný, jelikož se na něm nachází zbytky bílé barvy.

¹⁶⁵ HALL, James. *Slovník námětů a symbolů ve výtvarném umění*. Praha – Litomyšl, 2008, s. 329.

¹⁶⁶ HALL, J. *Slovník námětů a symbolů ve výtvarném umění*, s. 319.

Na povrchu kamene se vyskytují výkvěty solí, a to zejména ve spodní části podstavce a draperii reliéfu, projevující se bílými stopami. Místy jsou patrné i černé nečistoty, což může znamenat, že se jedná o černé krusty. Dále se zde lokálně projevuje biologické napadení.

8.4.12 Hrobka rodiny Limanovy

Nezvykle pojatá hrobka se nachází při středové hřbitovní zdi na jižní straně (Obr. 45). Hrobové místo je zakryté deskou z šedé žuly a ohraničené dvěma čtvercovými křídly, se zaoblenými rohy. Jedna stojí na místě obvyklé zadní náhrobní straně, druhé křídlo je ale situováno do přední strany hrobu, navíc mimo osu hrobu. Takové pojetí přední strany je velmi netypické. Přední náhrobek nese čtvercovou tabuli s reliéfem tesařského nářadí, které se vzájemně překrývá. Na zadním náhrobku není nic psáno kromě označení:

RODINA LIMANOVA¹⁶⁷

Je obtížné určit, kdy hrobka vznikla, jelikož nenese žádné datační údaje, ale pravděpodobně se jedná o období mezi lety 1940 -1960.

8.4.13 Hrobka rodina Semerádů

Honosná hrobka z černého leštěného kamene má dvou stupňovou přední část, na níž jsou tělesa ve tvaru koule tvořící sloupek zábradlí (Obr. 46). Zadní náhrobní část je složená ze tří bloků, z nichž prostřední převyšuje zbylé dva bloky a je zakončen obloukovým výstupkem s křížem. Na tomto výstupku je umístěn bronzový reliéf makovic. Poněkud větší reliéf se nachází o kousek níž, na samotném těle náhrobku a představuje zahalenou figuru dívající se k zemi s rozevlátým šatem. I v tomto případě se jedná o oblíbený motiv plačky, která jednou rukou drží palmovou ratolest a druhou rozsypává květiny. Na bocích jsou dvě bronzové dvojice bust zobrazující zesnulé, čímž je hrobka jedinečná. Náhrobek trpí biologickým napadením, takže je písmo na středním bloku špatně čitelné.

8.4.14 Hrobka rodina Račkových

Moderní jednoduše pojatá rodinná hrobka (Obr. 47) stojí na jihovýchodní straně hřbitova a její náhrobek je složený z terasových hranolů, který vytváří čtvercový rám, jehož střed

¹⁶⁷ Přepis z náhrobku.

protíná černá deska. Ta je podepřená terasovým stupněm a nahoře mírně přesahuje přes rám. Ústředním prvkem celého náhrobku je rytý obrazec na černé desce, který zřejmě zobrazuje povolání rodiny. V horní části je zobrazené velké ozubené kolo, přes které je položené nářadí. Pod obrazcem jsou jména zemřelých. Stav náhrobku je dobrý.

8.4.15 Náhrobek Františka Paříka

Figurální náhrobek mladoboleslavského děkana Františka Paříka (Obr. 48). Má rozměrný trojdílný podstavec nesoucí nápis:

p. FRANTIŠEK

PAŘÍK

děkan mladoboleslavský a

biskupský vikář

nar. 28. ledna 1818

zem. dne 20. března 1880

Působil 38 let ve zdejší

správě duchovní¹⁶⁸

Jméno a příjmení je v epitafu zvýrazněno velkým patkovým písmem, příjmení je ještě v pozadí dekorované.

Na podstavci stojí socha Krista pastýře, který drží v levé ruce hůl, pravou rukou ukazuje na beránka, jenž mu leží u nohou. Takové vyobrazení Ježíše Krista, který je ochráncem svého stáda ovcí se objevuje již ve 3. století v Římě.¹⁶⁹

8.4.16 Náhrobek Františka Havlíka

Tento náhrobek se svým motivem podobá náhrobku v Kosmonosech, je ale mnohem větší a jeho základ tvoří pravidelný obelisk s hladkým povrchem (Obr. 49). Z levé strany se tyčí kamenný strom, jehož větve prorůstající skrz kruhové okno, který se nachází pod hrotem

¹⁶⁸ Přepis textu z náhrobku.

¹⁶⁹ ROYT, Jan. *Slovník biblické ikonografie*. Praha, 2006, s. 128.

obelisku. Větve se dále ohýbají a pnou se po náhrobku dolů, až místy zasahují do těla náhrobku, kde přechází v jemný reliéf. Písmo, které se zde dochovalo lze s menšími obtížemi přečíst, dobře čitelné je pouze

František

Havlík

* 2. 12. 1871

+ 10. 7. 1926¹⁷⁰

Dílo bude patrně od stejného autora, jako náhrobek v Kosmonosech, avšak tohle je zachovalejší. Přestože jsou zde patrné drobné známky poškození a utváří se zde biologický povlak, náhrobek je v ucházejícím stavu.

Mladá Boleslav - Židovský hřbitov

8.5 Sepulkrální památky

Hřbitov stojí ve svahu na jižním okraji Mladé Boleslavi nad údolím potoka Klenice a řadí se mezi nejrozlehlejší židovské hřbitovy u nás (Obr. 75). Jeho výstavba proběhla na počátku 17. století na prostoru vedle hřbitova stojícího u kostela sv. Víta. Ten byl bohužel při stavbě císařské silnice ve 20. letech 19. století zničen a židovský hřbitov se posunul výše do svahu, na dnešní místo. Známou historickou osobností, která je zde pohřbená, je Jakub Baševi, který byl ve službách habsburských císařů a Albrechta z Valdštejna, jako finanční poradce a zemřel v Mladé Boleslavi v roce 1634.¹⁷¹

Na hřbitov nepravidelného půdorysu se vchází bránou ze severozápadní strany z ulice Pražské a odtud následuje cesta do strmého svahu, ve kterém je možné spatřit nejstarší náhrobní stély. Oproti tomu hrobky a stély z 19. a 20. století se nachází na rovině nad svahem. V této novější části hřbitova lemují východní zeď velké reprezentativní hrobky pocházející z počátku 20. století.

¹⁷⁰ Přepis textu z náhrobku.

¹⁷¹ HERČÍK, K. *Čtení o Mladé Boleslavi*, s. 94.

V této části je také umístěná osmiboká obřadní síň (Obr. 50), který byla vystavěná mezi lety 1888-1889.¹⁷² Do stavby vedou dva portály s obloukovým završením, nad kterými je psán hebrejský text. Po stranách obřadní síně jsou vytvořena falešná okna. Střecha je završená lucernou s cibulovou bání. Za obřadní síní se nachází márnice.

8.5.1 Náhrobek Olgy Rožd'alovicové

Při východní zdi stojí menší žulový náhrobek posazený na pískovcový sokl (Obr. 51). Náhrobek se skládá z kvádrového podstavce a náhrobní stély ukončené prstencem s hvězdami.

Velice dobře čitelné písmo:

OLGA
ROŽĐALOVICOVÁ
zemřela 28. února 1909
u věku 38 let¹⁷³

Po němž je i nápis v hebrejštině. Na podstavci je psáno:

Tuto v zemi uložena
něžná matka vzorná žena¹⁷⁴

V pravém dolním rohu je i jméno autora náhrobku Maurmanna. Na náhrobku je použita kombinovaná technika broušení a leštění, kterou známe již z Dolního Bousova. Jednoduchý ráz náhrobku doplňuje florální motiv pod prstencem. Kvůli použitému materiálu je náhrobek velice zachovalý.

8.5.2 Hrobka Veit Beer a Anna Goldberg

V kontrastu s předchozím náhrobkem je tento, stojící vedle něj, výrazně vyšší a mohutnější, k tomu je náhrobek proveden z pískovce (Obr. 52). Hlavním rysem jsou prvky řecké řádové

¹⁷² KUČA, K. *Města a městečka v Čechách na Moravě a ve Slezsku MI - Pan*. IV. díl. Praha, 2000, s. 41.

¹⁷³ Přepsaný text z náhrobku.

¹⁷⁴ Přepsaný text z náhrobku.

architektury dórského slohu. Dva sloupy tyčící se z podstavců, mají kanelovaný dřík s dórskou hlavicí spojený architrávem s triglyfy. Vršek zakončuje sedlová střecha se štítem, mezi sloupy se nalézají tři schody vedoucí ke zdi pojatou bosáží, uprostřed zdi je ostění dveří a v ní černá deska z černé žuly s textem v němčině a se jmény:

Veit Beer und Anna

Goldberg¹⁷⁵

Pod německým písmem se nachází epitaf v hebrejštině. Ve spodní části náhrobku po obou stranách tuto kompozici rozšiřují kamenné ozdobné bloky s volutovým ornamentem. Hrobové místo je vymezeno železnou mříží.

8.5.3 Hrobka Heinricha Enocha Eisenhmila

Největší hrobka z celého hřbitova se nachází při východní hřbitovní zdi (Obr. 53). Tato monumentální hřbitovní památka má prvky klasické řecké architektury ve zjednodušené podobě. Prostor hrobu, který je bez krycí desky, obepíná nízká zídka z hladkého černého kamene s o trochu vyššími kvádry představující bránu. Samotná náhrobní stěna se skládá ze stupně, který podpírá čtyři masivní hladké sloupy a kladí, který tyto sloupy překrývá. Kromě sloupů, které jsou z červené leštěné žuly je celá hrobka z žuly černé. Mezi sloupy je rám s ornamentem znázorňující dveře, uvnitř kterých je německý epitaf:

HEINRICH ENOCH EISENSCHIMEL

GEBOREN AM 23. DEZEMBER 1830 GESTORBEN AM 7. MARZ 1913

DEIN NAME STRAHLT DEIN TUGENDREICHES LEBEN WIEDER

DU LEBST IN UNS DRUM UNVERGESSLICH FORT¹⁷⁶

ANTONIE EISENSCHIMEL

GEBOREN AM 19. FEBER 1864 GESTORBEN AM 15. DEZEMBER 1915

DORTHIN WO UNSERE ELTERN WEILEN

¹⁷⁵ Přepis textu z náhrobku.

¹⁷⁶ Přepis textu z náhrobku – překlad: Narodil se 23. prosince 1830 zemřel 7. března 1913 její jméno vyznačuje ctnostný život, navždy žije v nás.

DORTHIN WO ALLE WUNDEN HEILEN
WO GOTT JEDEN MIT GLEICHER LIEBE LIEBT
DORTHIN WO ES NUR HEILGEN FRIEDEN GIBT
SO JUNG NOCH MIT ROSIGEN WANGEN
BIST IN DEN HIMMEL UNS WORANGEGANGEN¹⁷⁷

SCHWESTER PAULA

ANNA EISENSCHIMEL

GEBOREN AM 4. FEBER 1832 GESTORBEN AM 31 AUGUST 1918

AUS DEM QUELL DEINES LIEBREICHEN LEBENS
STRÖMT EWIGLICH TREU DANKBARES GEDENKEN¹⁷⁸

8.5.4 Hrobka Carla Schuberta

Ve stejné řadě se opodál nachází náhrobek z černé leštěné žuly, který může připomínat oltář (Obr. 54). Ze zadní náhrobní stěny do popředí vystupuje oltářní stůl, na nějž navazují dva hladké sloupy, které podpírají robustní překlady s cimbuřím. Náhrobek je zvláštní svými vysekanými nápisy, objevuje se zde totiž němčina, čeština, ale i angličtina, která je použita při dolním okraji překladu:

HE WAS A MAN TAKE HIM FOR ALL IN ALL¹⁷⁹

Ve středu díla mezi sloupy se nachází jména zemřelých s jejich údaji, text u Carla je psán německy, ale u Luisi česky:

CARL SCHUBERT

MÜHLENBESITZER

GEB. 18 19/5 54 – GEST. 19 5/6 16

¹⁷⁷ Přepis textu z náhrobku – překlad: Narodena 19. února 1864 zemřela 15. prosince 1915, tam kde naši rodiče pobývají, tam kde se všechny rány hojí, kde Bůh každý stejně miluje, tam pokud jen svatý pokoj daruje, tak mladá s růžovými tvářemi, je na obloze předcházená.

¹⁷⁸ Přepis textu z náhrobku – překlad: narozena 4. února 1832 zemřela 31. srpna 1918 od pramene tvůj bohatý život toků, věrní věčný pamatují.

¹⁷⁹ Přepis textu z náhrobku.

LUISA SCHUBERTOVÁ
DLOUHOLETÁ PŘESEDKYNĚ
MÍST. DÁMSKÉHO SPOLKU
8. 10. 1866 – 4. 8. 1926¹⁸⁰

Ve spodní části oltáře je psán epitaf:

TA NAŠE MATI MĚLA ÚSMĚV V OČÍCH
TAK DOJEMNÝ PLN TKLIVÉ RESIGNACE
JAK SVIT JENŽ TLUMEN THUJE ZELENÍ
PO NÁHROBNÍM SE KMITÁ KAMENÍ
A POD NÍ KLAM A BOLEST TLÍ UŽ
SLADCE
MACHAR „ZDE BY MĚLI KVĚST RŮŽE“¹⁸¹

Josef Svatopluk Machar se do dějin českých zapsal jako básník a prozaik, ale rovněž také jako publicista nebo politik. Roku 1895 se podílel na vzniku manifestu České moderny. Ve své tvorbě odrazil principy tzv. kritického realizmu.¹⁸² Výše psaný epitaf pochází z jeho básnické sbírky *„Zde by měli kvést růže.“*

Při bocích náhrobku jsou hranolové žulové stojany na lucerny. Náhrobek, který je signovaný Maurmannem, je v dobrém stavu, jen ho pokrývá biologický povlak.

¹⁸⁰ Přepis textu z náhrobku.

¹⁸¹ Přepis textu z náhrobku.

¹⁸² OPELÍK, Jiří, a kol. Lexikon české literatury: osobnosti, díla, instituce. 3/1. M-O. Praha, 2010, s. 50.

8.5.5 5. Irenka Fišerová

Podél cesty se nachází menší hrob s terasovým ohraničením (Obr. 55). Náhrobek je zajímavý materiálovou kombinací. Rám náhrobku z leštěné švédské žuly tvoří pilíře s patkami a kvádrovými hlavicemi, které jsou spojeny vysokým překladem lichoběžníkového tvaru. Jádro náhrobku tvoří hrubě opracovaný pískovec s reliéfem hlavy dívky, jenž je z bílého mramoru. Pod ním je vytesané jméno dívky:

IRENKA FIŠEROVÁ

1.IX.1914 – 12.VIII. 1920¹⁸³

Mezi překladem a pískovcovým jádrem je vytvořen průhled.

9 MNICHOVO HRADIŠTĚ

9.1 Historie

Město se rozprostírá 20 km severně od Mladé Boleslavi u řeky Jizery a jeho vznik souvisí s historií obce Klášter Hradiště nad Jizerou. Zde kolem roku 1150 založili Markvartici na pahorku nad Jizerou cisterciácký klášter a mniši, kteří sem přišli, postavili v polovině 13. století o pár kilometrů dál od kláštera, vedle vsi Rybitví s kostelem Nanebevzetí Panny Marie, osadu, jež dali jméno Hradiště.¹⁸⁴ Město bylo poprvé zaznamenáno v roce 1279, když jím projížděla královna Kunhuta. V nově vzniklém městě byl zbudován kostel sv. Jakuba Většího s farou, která byla označována jako fara Hradiště mnichové a ve středu města bylo utvořeno čtvercové náměstí s radnicí.¹⁸⁵

V roce 1420 byl klášter v Hradišti nad Jizerou vypleněn husity, kteří zřejmě napadli i Mnichovo Hradiště. Majiteli panství se v roce 1556 stali Jiří Labouňský z Labouně pro klášterskou část a Jindřich Žibřid z Velechova pro hradišťskou část.¹⁸⁶ Kolem roku 1580 se ujal hradišťského dílu Kryštof Budovec z Budova, jehož synovec Václav dal vystavět na kraji města zámek v renesančním slohu.¹⁸⁷ Po Václavu, vlastnil Hradiště pět let Albrecht z Valdštejna, od kterého město koupil v roce 1627 švagr Maxmilián z Valdštejna, jehož příbuzní si panství mezi sebou nadlouho předávali. Když bylo Hradiště v roce 1643 při

¹⁸³ Přepis textu z náhrobku.

¹⁸⁴ PROCHÁZKOVÁ, Lenka. Mnichovo Hradiště a okolí. Praha, 2006, s. 7.

¹⁸⁵ KUČA, K. Města a městečka v Čechách na Moravě a ve Slezsku. Ml - Pan. IV. díl, s. 82.

¹⁸⁶ Tamtéž, s. 82.

¹⁸⁷ PROCHÁZKOVÁ, L. Mnichovo Hradiště a okolí, s. 8.

třicetileté válce napadnuto Švédy, velká část města shořela. Na konci 17. století byla vytvořena nová čtvrť, která dostala název Nové město.¹⁸⁸

V této době shořel hrad Zvířetice, který měl funkci hlavního sídla Valdštejnů pro zdejší panství, a tak se sídlem stal zámek v Mnichově Hradišti. Pravděpodobně se ale s přesídlením stejně počítalo, protože se zde v roce 1687 začal stavět kapucínský klášter, ke kterému roku 1690 přibyla výstavba kostela sv. Tří králů. Na přelomu 17. a 18. století zasáhly stavební plány, jejichž autorem byl Marcantonio Canevalle, rovněž i zámek, který byl zvětšen. Po něm se ujal na začátku 18. století stavby Reimondi, který mimo jiné vytvořil nové děkanství u městského kostela.¹⁸⁹

Už na konci 18. století následkem Josefských reforem byl klášter zrušený a s ním byl i uzavřen kostel Nanebevzetí Panny Marie v Rybitví a rovněž zanikl i hřbitov okolo kostela. Změny nastaly i v Klášteře Hradiště, kde byl na místě bývalého kláštera vystavěn pivovar, který definitivně pohřbil historickou stavbu.¹⁹⁰ V 60. letech 19. století se v Mnichově Hradišti, začaly rodit firmy, které přijímaly zaměstnance, kteří vyměnili zemědělství za průmysl. V roce 1865 vznikla ve městě železniční trať, což pomohlo rozvíjícímu se průmyslu.¹⁹¹ V 19. století vznikla v židovském ghettu synagoga a také chudobinec. Za městem se nacházel židovský hřbitov.¹⁹² Ten byl v roce 1983 odstraněn a místo něho byl vybudován park¹⁹³

Zrušený hřbitov u kostela sv. Jakuba Většího

9.2 Sepulkrální památky

Severně od náměstí se nachází na lichoběžníkovém prostranství, které je obehnané kamennou zdí, kostel sv. Jakuba Většího. Původní gotický kostel sv. Jakuba Většího byl pravděpodobně založen na konci 13. století. Kostel byl posléze v 1. polovině 18. století barokně přestavěn. Jedná se o kostel jednodílný, který disponuje obdélným půdorysem a pravoúhlým presbytářem. Sakristie je umístěna na severní straně. Kostel je také opatřen věží orientovanou západně¹⁹⁴ (Obr. 76).

¹⁸⁸ Tamtéž, s. 8.

¹⁸⁹ KUČA, K. Města a městečka v Čechách na Moravě a ve Slezsku. Ml - Pan. IV. díl. Praha, 2000, s. 83.

¹⁹⁰ Tamtéž, s. 83.

¹⁹¹ PROCHÁZKOVÁ, L. Mnichovo Hradiště a okolí, s. 13.

¹⁹² Tamtéž, s. 18.

¹⁹³ KUČA, K. Města a městečka v Čechách na Moravě a ve Slezsku. Ml - Pan. IV. díl, s. 81.

¹⁹⁴ Tamtéž, s. 79.

9.2.1 Náhrobek Vincence Valdštejna z Vartenberka

Empírový Náhrobek situovaný na východní straně za kněžištěm kostela patří Vincenci Valdštejnovi (Obr. 56). Vincenc se narodil v roce 1731 a v letech 1775-1797 vlastnil Mnichovo Hradiště a Bělou pod Bezdězem. Z jeho popudu byly v roce 1784 umístěny do kaple sv. Anny v Mnichově Hradišti ostatky Albrechta z Valdštejna. Smrt zasáhla Vincence v roce 1797 v Praze.¹⁹⁵

Hrobka dlouhého obdélníkové půdorysu pokrývá pískovcová dlažba, s tím na levé straně hrobovou komoru překrývá pískovcová deska s železnými oky. V centru hrobky je umístěn figurální náhrobek, který obklopuje kovaný plot. Kompozice náhrobku je složená ze tří žulových stupňů osazené kvádrou tumbou, při jejichž pravé straně sedí pískovcová socha zarmoucené ženy se zahalenou hlavou, kterou podpírá rukou, jenž má opřenou o tumbu.

Socha představuje truchlící plačku, která je však kolem roku 1800 nevídaným motivem.¹⁹⁶ Vzhledem k tváři, která je protáhlejší, než bývá běžné a k zpracování draperie šatu a pozice opírající se ženy, je dílo přisuzováno Ignáci Michalu Platzerovi.¹⁹⁷ Jeho otec Ignác František Platzer byl známým sochařem 18. století, a tak se syn Ignác Michal od něj učil sochařskému umění.¹⁹⁸ Figurální tvorba Ignáce Michala nás přesvědčuje o sochařově záměru zaznamenat destruktivní vliv času, kdy postavy ztvárňuje v různých pózách dívající se na náhrobky. Někdy je také zachycuje, jak čtou, píšou nebo gestem poukazují na urnu.¹⁹⁹ Platzerova sochařská tvorba zaujme vztahem figury k pozorovateli, neboť většinu jeho postav podpírá pouze nízký podstavec, a tak je kontakt bližší.²⁰⁰

Kompozice náhrobku je doplněna na přední straně tumby latinským textem na červené rozpraskané mramorové desce, jejichž písmena se kvůli prasklinám místy špatně odhadují. Na boční straně je další rovněž rozpraskaná nápisová deska, která je na tom hůře, neboť se v dolní pravé části velký kus ulomil²⁰¹. Naštěstí se tento díl zachoval a je opřený o náhrobek, takže bude možné ho zpátky přilepit a zachovat tak autentičnost nápisu. Na náhrobku jsou vidět restaurátorské zákroky, rozpoznatelné nejvíce na obličejí a ruce plačky. V místě kolena

¹⁹⁵ BENEŠ, Luděk. Osobnosti Mladoboleslavska, s. 231.

¹⁹⁶ PRAHL, Roman a kol. Umění náhrobku v českých zemích let 1780 – 1830, s. 46.

¹⁹⁸ Tamtéž, s. 43.

¹⁹⁹ Tamtéž, s. 47.

²⁰⁰ PRAHL, R. a kol. Umění náhrobku v českých zemích let 1780 – 1830, s. 47.

²⁰¹ Přepisy textů nápisových desek jsou zaznamenány v PRAHL, Roman a kol. Umění náhrobku v českých zemích let 1780 – 1830. Praha, 2004, s. 51.

postavy chybí část materiálu a jsou zde patrné pozůstatky restaurátorské vysprávky. Na stupních náhrobku roste mech a lišejník.

Městský hřbitov

9.3 Sepulkrální památky

Městský hřbitov je situován v blízkosti centra města, přesněji na jeho jihovýchodní straně a pohřbívá se na něj od roku 1827.²⁰² Do areálu se vchází branou od centra města, tedy ze strany severovýchodní. Půdorys je obdélného podlouhlého tvaru a je možno jej rozdělit do čtyř částí (Obr. 77). První část je umělecky nejhodnotnější, neboť se skládá z několika rodinných hrobek z přelomu 19. a 20. století. Rovněž se zde nachází i několik soch. Této části vévodí novorománská kaple ve tvaru rotundy s půlkruhově zakončenou apsidou, obdélníkovou předsíní se sedlovou střechou a lucernou. Hranu střechy zdobí obloučkový vlys. Ve druhé části jsou hrobky spíše z 20. století, ale i zde se objevují hrobky starší. Třetí část je tvořena hlavně zelení, jsou zde stromy, keře a volný travnatý prostor. Náhrobku je zde málo. Poslední část tvoří urnový háj.

9.3.1 Hrob rodiny Ptáčníka

Nejrozměrnější hrobka na zdejším hřbitově patří rodině Ptáčníka (Obr. 57). Přední část hrobky tvoří žulová krycí kamenná deska s nízkým reliéfem kříže. Hrobku ohraničuje plot tvořený drobnějšími pískovcovými pilíři s nízkou patkou a půlválcovou hlavicí, prostor mezi pilíři vyplňuje železná mříž se spirálovým motivem.

Zadní část hrobu představuje pískovcová náhrobní stěna, která svou podobou připomíná portál, jejímž dominujícím prvkem je mohutný oblouk, který je vyskládán pravidelnými kvádry. Oblouk zdobí profilovaný podstavec s girlandami vynášející kamennou kouli znázorňující sféru, která je šikmo půlená reliéfem ztvárňující znamení zvěrokruhu. Zbylé části sféry jsou posety reliéfy hvězd symbolizující kosmos. Na mohutnosti celé náhrobní stěny přidávají na stranách umístěné hladké pilastry završené válcovými hlavicemi s reliéfy makovic. Ve spodní části se nachází římsa s předsazeným středem, na níž stojí hojně zdobný sarkofág. Přes něj jsou položeny květiny s pentlí, která z části zakrývá tabulku s římskými

202 PROCHÁZKOVÁ, L. Mnichovo Hradiště a okolí, s. 18.

číslicemi, zaznamenávající letopočet. Pod římsou je umístěná bílá kamenná deska se špatně čitelným nápisem:

RODINA PTÁČNÍKA²⁰³

Zadní část hrobu nemá velké poškození, kromě tmavých stop, které jsou u materiálu jako je pískovec obvyklé. Bohužel pilíře tvořící plot trpí korozí, která narušuje jejich povrch.

9.3.2 Hrob rodiny Dandovy

Druhá rozměrnější hrobka patří rodině Dandově a je složena z několika jednoduchých prvků připomínající antický chrám (Obr. 58). Ke třem stupňům tvořící přední část náleží náhrobek sestávající z dvou kanelovaných pilastrů z černé žuly, které stojí na mohutných podstavcích ve tvaru kvádrů. Pilastry překrývá nízký tympanon, pod kterým je šikmo psán nápis psacím písmem:

Rodina Dandova²⁰⁴

Náhrobek má několik větších prasklin ve středové části, kromě nich je ale celá hrobka v pořádku.

9.3.3 Náhrobek rodina Spurných

Náhrobek lze rozdělit na dva díly (Obr. 59). Spodní díl ztvárňuje navršené kamení do pravidelného tvaru menší mohyly, do jejíhož středu je vložena bílá nápisová deska. Z navršeného kamení volně přechází díl druhý, kterým je latinský kříž, jehož povrch je zpracován do podoby dřevěných kůlů. Na kříži je šikmo přichycena lodní kotva s lany. Celou kompozici zkrášlují drobné lístky a květy. Písmo na nápisové desce je patkové a kombinuje majuskulní písmo pro jména a minuskulní písmo pro ostatní text:

Zde v pánu odpočívají

ALOISE SPURNÁ

²⁰³ Přepis textu z náhrobku.

²⁰⁴ Přepis z náhrobku.

zemř. 1889 v stáří 26 roků

a její syn

JINDŘICH

zemř. 1891 ve stáří 4 roků

a její dcera JULIE

zemř. ve stáří 19 roků

Ten život stálý boj a mír jen bezděk

smil jen krátký boj a pokoj na věky

Pokoj Vám! ²⁰⁵

Nad nápisovou deskou se nacházely dva drobné portréty umístěné v oválných rámečcích, dochoval se však pouze jeden, který je navíc poničený, takže nelze poznat, o koho se jedná. Až na tuto maličkost nemá náhrobek jiné defekty.

9.3.4 Náhrobek Barbory Wolfové

Ze soklové části, která je tvořena jedním schodem, se tyčí obdélníková deska s křížem (Obr. 60). Uprostřed kříže se nachází kruhová výdut'. V té je ztvárněna skloněná hlava Krista s trnovou korunou. Ramena kříže obepíná kruhový prstenec. Okolo výdutě je do kruhu psáno:

KRISTU VĚČNÁ PRAVDA²⁰⁶

Pod křížem se nachází rámeček, v němž je text psaný tučným písmem:

ZDE ODPOČÍVÁ V PÁNU BARBORA WOLFOVÁ²⁰⁷

Nápis má ještě jeden řádek textu, bohužel v tomto místě je kámen mírně narušený, a tak není písmo k přečtení. Náhrobek je ztvárněn v duchu secesním.

²⁰⁵ Přepis textu z náhrobku.

²⁰⁶ Přepis textu z náhrobku.

²⁰⁷ Přepis textu z náhrobku.

Stopy koroze kamene můžeme nalézt také v soklové části. Toto narušení kamene mohlo být způsobeno biologickým napadením jako je například mech. V horní části náhrobku se nachází drobné narušení povrchu, které mohlo být způsobeno nárazovým větrem. Náhrobek je navíc poměrně znečištěn.

9.3.5 Hrobka Františka a Antonie Altmanových

Náhrobek patří k jednomu z mála figurálních náhrobků na místním hřbitově (Obr. 61). Na podstavci složené z větší spodní soklové části a zaoblené horní části stojí postava muže. Tato socha ztvárňuje Krista dívajícího se rovně před sebe. Jeho pravá ruka je ohnuta v lokti vzhůru se dvěma zdviženými prsty k žehnajícímu gestu. Levou rukou si Kristus na břicho přidržuje plášť, ve kterém je oděn. Pravou nohou je nakročenou dopředu, levou nohu ukryvá volně svěšená draperie.

Náhrobek utrpěl několik poškození. Jedná se o drobné vady, jako jsou olámané hrany na podstavci, ale i o vážné závady ve formě úbytku materiálu. Největší úbytek je v oblasti kolen, kde chybí poměrně velká část draperie. Nad kolena jsou také praskliny, které by mohly v budoucnu přinést působením povětrnostních podmínek komplikace. Rovněž malé nedostatky nese bílá kamenná deska na podstavci. Ta je znečištěna modrými stopami zřejmě po vytékajícím lepidlu, jímž je deska přichycena. Na desce je psáno:

Zde v pánu odpočívá

FRANTIŠEK

ALTMAN

† 13/11 1905, stár 72 let

ANTONIE

ALTMANOVÁ

ODPOČÍVEJ V POKOJI ²⁰⁸

Vzhledem k poškozením, které socha má, by mělo dojít co nejdříve k její opravě. Pokud se tak nestane, bude docházet k čím dál větší degradaci kamene, která bude mít za následek velké úbytky materiálu.

²⁰⁸ Přepis textu z náhrobku.

9.3.6 Hrobka rodiny Nejedlých

Tato mohutná terasová hrobka patří rodině Nejedlých (Obr. 62). Její přední část je tvořena třemi stupni, na nich leží krycí deska ve tvaru jehlanu. Zadní stěna je sestavena ze tří celků, z nichž centrální je tvořen dvěma broušenými sloupy z červeného mramoru stojící vedle sebe na jehlancovém bloku. V této části jsou dva obdélníkové průhledy. Přiléhající boční stěny jsou utvořeny deskami, které jsou zešíkmené. Každí díl je završen jehlancový útvarem, z nichž ve středním díle jsou vyryté ornamenty korintských hlavic a řeckého kříže. Všechny tři části jsou popsány jmény zesnulých. Před bočními stěnami jsou prosklené jehlancové lucerny na svíčky. Na hrobce se nachází tmavé stopy, kromě těchto stop je náhrobek v pořádku.

9.3.7 Hrobka rodiny Peturových a Pušových

Tato pískovcová hrobka je zapuštěna svou zadní částí do severozápadní hřbitovní zdi (Obr. 63). Přední část má dva stupně s krycí zaoblenou deskou, na které je reliéf kříže. Architekturu náhrobku tvoří nika s tvarem stlačeného oblouku, jež je zakončena jednoduchou římsou. Strany niky jsou zdobeny pilastry s korintskými hlavicemi a samotný oblouk je lemován stylizovanými lístky. Nika, kde se uvnitř nachází klečící truchlící anděl z bílého mramoru, je završena jednoduchou římsou.

Hrobka je kompletně poničená, a tak dochází k úbytku materiálu, a to zvláště v horní části, kde chybí podstatně velký kus římsy. Podstatným problémem je vnitřek niky, jelikož zde opadává vytvořená povrchová krusta a je zde několik prasklin, což může mít v budoucnu značné dopady na celý náhrobek, jelikož voda zatékající do prasklin může napáchat velké škody a v konečném důsledku může niku rozlomit. Ostatní části náhrobku jsou také poničené, ale jedná se převážně o estetické vady, jako jsou olámané hrany, poničené hlavice pilastrů či různé stopy nečistot.

Náhrobek by měl neprodleně projít celkovou opravou, jinak bude neustále chátrat a jeho oprava bude mnohem náročnější.

9.3.8 Rodina Hendrichova a Švermova

Dominantní hrobka nacházející se ve stejné řadě jako hrobka předchozí, patří rodině Hendrichů a Švermů a je celá postavená z pískovce (Obr. 64). Tato pseudogotická sepulkrální architektura, je spravována jako nemovitá kulturní památka.²⁰⁹

Hrobka od Ing. Jana Hendricha byla postavena v roce 1870.²¹⁰ Centrální část s obdélníkovým půdorysem má zdivo z pravidelně opracovaných kvádrů, sedlovou střechu s krytinou z pískovcových desek a před ní na čelní straně stupňovitý štít završeným křížem. Do hrobky se vstupuje z přední strany sedlovým portálem, nad kterým se nachází okno s lomeným obloukem. K centrální části přiléhají přístavky se sedlovou střechou, po jejichž stranách jsou konzole, do štítu jsou vetknutá kruhová okna. Krom lehkého znečištění je hrobka ve výborném stavu.

²⁰⁹ Pod katalogovým číslem: 1350493759, převzato ze stránek Národního památkového ústavu [cit.28.5.2017]
URL: <<http://pamatkovykatalog.cz?element=13729207&action=element&presenter=ElementsResults>>

²¹⁰ převzato ze stránek Národního památkového ústavu [cit.28.5.2017]

URL: <<http://pamatkovykatalog.cz?element=13729207&action=element&presenter=ElementsResults>>

10 ZÁVĚR

Bakalářská práce se věnuje zdokumentování hodnotných sepulkrálních památek vybraných měst a obcí na Mladoboleslavsku v letech 1800–1946, přičemž se podstatná část práce soustředí přímo na hřbitovy v Mladé Boleslavi. Dále je zde popsáno vybrané sepulkrální umění z měst Bělá pod Bezdězem, Benátky nad Jizerou, Dolní Bousov, Kosmonosy a Mnichovo Hradiště a také z obcí Kněžmost a Loukovec. Z mladoboleslavského okresu byly vytipovány právě tyto města a obce pro své zajímavé a nezaměnitelné umělecko-historicky cenné sepulkrálie.

Samotnému popisu náhrobků předcházela praktická část práce, kterou tvořil nezbytný průzkum v terénu probíhající na podzim roku 2016. Při terénním výzkumu byla vybrána většina popisovaných památek a posléze na jaře roku 2017 došlo k dalšímu doplnění zbývajících částí sepulkrálií. Při průzkumu byl dbán důraz na zjištění současného stavu dané památky a následnou fotografickou dokumentaci.

Poté, co byla u jednotlivých lokalit stručně nastíněna historie a charakterizovány jednotlivé hřbitovy, mohlo být přistoupeno ke stěžejní části práce, a to vlastnímu popisu hrobek a náhrobků. U těchto památek se kromě již zmíněného vlastního vzhledu a stavu řešilo rovněž také určení autorství nebo ikonografické hledisko.

Největší množství popisovaných hřbitovních památek pochází z rozmezí 2. poloviny 19. století až 1. poloviny 20. století, avšak ani náhrobky vzniklé před rokem 1850 v textu práce nebyly opomenuty. V bakalářské práci je zmíněn i náhrobek Ignáce Michala Platzera z Mnichova Hradiště z konce 18. století a náhrobek Josefa Malínského z Mladé Boleslavi, pocházející z počátku 19. století.

V dané oblasti je sepulkrální umění 19. a části 20. století ztvárněno v dobových uměleckých tendencích, a to zvláště pak v historismu a secesi.

V oblasti Mladoboleslavska byl jako nejběžnější materiál pro tvorbu náhrobků volen pískovec a také i žula. Dále jsou zde zastoupeny terasové hrobky a náhrobky z bílého mramoru. Oproti tomu bronzové nebo litinové prvky na náhrobcích se v této oblasti vyskytují minimálně, a to nejčastěji v podobě křížů nebo menších figurálních motivů.

Z pískovce jsou zhotovené hlavně figurální náměty, přičemž nejoblíbenějším motivem je kompozice s plačkou, která je vypodobněna jako truchlící nad hrobem. Druhým nejčastějším tématem na náhrobcích bývá ztvárnění genia, který je v některých případech nahrazen

truchlícím andělem. Mezi další oblíbené náměty patří například kázající Kristus. Kromě figurální tvorby se z pískovce vyráběly menší náhrobky v podobě kříže, obelisku a stély nebo naopak velmi rozměrné hrobky s prvky římské architektury nacházející se například v Mnichově Hradišti nebo Mladé Boleslavi.

Žula našla velké využití u mohutných reprezentativních hrobek nacházející se na Starém hřbitově v Mladé Boleslavi, které jsou z 1. poloviny 20. století, z nichž asi největší patří automobilovému podnikateli Václavu Klementovi a jeho manželce Antonii. Z rozličných druhů žul se v této oblasti vyráběly honosné hrobky, které jsou zhotoveny převážně z žuly švédské, a to kvůli její černé barvě. Na Mladoboleslavsku takovéto hrobky vzniklé na konci 19. a počátku 20. století vyráběla rodinná firma Maeurmannů a firma Prskavce. Mramor se užívá zpravidla pro sochařskou tvorbu nebo pro krycí desky hrobů.

V případě dekorování náhrobků se téměř vždy lze setkat s florální výzdobou, jež je vyobrazena ve formě samotných květin, květinových věnců a girland, anebo s křesťanskou symbolikou v podobě křížů, kotev a palmových ratolestí. Mnohdy se však spolu tyto zmíněné dekorace kombinují.

U každé památky je potřeba posoudit aktuální fyzický stav a případně je rovněž účelné zhodnotit rozsah možného poškození. Velmi běžně se u sepulkrálních památek vyskytuje biologické napadení. Dalšími problémy jsou různé druhy koroze, způsobené například větrem, vodou nebo znečištěným ovzduším.

Při péči o sepulkrální památky je důležitý stav zachovalosti celého hřbitova. Starý hřbitov v Mladé Boleslavi a hřbitov v Mnichově Hradišti jsou z tohoto hlediska udržovány nejlépe. Ostatní popisované hřbitovy jsou poměrně v dobrém stavu. Výjimku zastupuje situace na zrušeném hřbitově v Bělé pod Bezdězem, která je poměrně nevyhovující. Zničené náhrobky mizí pod neustále se rozrůstající a bující vegetací pokrývající i okolní hřbitovní zeď, která se postupně rozpadá. Velký problém představují i kořeny stromů rostoucími pod jednotlivými hroby, neboť nadzvedávají půdu a náhrobky pak ztrácejí stabilitu.

Se stavem sepulkrálního umění souvisí i otázka památkové ochrany. Na Mladoboleslavsku je na seznamu chráněných objektů sepulkrálních památek málo a z hlediska památkové ochrany je lze pomyslně dělit na tři druhy. První se týká takových hřbitovů, které se rozprostírají okolo památkově chráněných kostelů. V rámci kostela se ochrana vztahuje i na celý jeho obklopující areál. Příkladem nám může posloužit hřbitov v Benátkách nad Jizerou s kostelem Nanebevzetí Panny Marie. Do druhého druhu patří samostatné hřbitovy, přičemž se zpravidla

jedná o hřbitovy židovské. Poslední skupinou jsou jednotlivě chráněné hrobky, což se v bakalářské práci bezprostředně dotýká pouze hrobky rodiny Hendrichovy a Švermovi v Mníchově Hradišti.

Valná většina sepulkrálního umění bohužel do seznamu chráněných památek zapsaná není, ačkoliv by si to některá díla jistě svým uměleckým vzezřením zasloužila. Nesporně velkými uměleckými kvalitami disponují hrobky, které by bylo vhodné zařadit do seznamu nemovitých památek, nacházející se u středové zdi na Starém hřbitově v Mladé Boleslavi. Z těchto hrobek můžeme například zmínit hrobku rodiny Hakenů a Benešů anebo hrobku rodiny Cicvárků.

Popisované památky v bakalářské práci zachycují pouze výběr hřbitovního umění v oblasti Mladoboleslavska a jistě bylo vhodné důkladně prozkoumat vícero sepulkrálních památek, které by poskytly další informace k tomuto tématu.

11 RESUME

This bachelor thesis deals with documentation of valuable sepulchral monuments of selected towns and municipalities in Mladá Boleslav region in 1800 - 1946, with a large part of the work concentrating directly on the cemeteries in Mladá Boleslav. Next, selected cemetery monuments from Bělá pod Bezdězem, Benátky nad Jizerou, Dolní Bousov, Kněžmost, Kosmonosy and Mnichovo Hradiště are described in the thesis as well as Loukovec. From the Mladá Boleslav district, these villages were selected for their cultural and historical significance.

The tombstone's description was preceded by the practical part of the work, which was formed by the necessary exploration in the field in the autumn of 2016 when most of the monuments were selected and then in the spring of 2017 when the remaining part was added. The exploration focused on finding the current state and then on the subsequent photographic documentation.

After the individual sites were briefly outlined and the individual cemeteries were characterized, the main part of the work could be done, which is the description of the tombs and tombstones, in which authorship and iconography were also dealt with outside the appearance and condition.

The largest number of cemetery monuments comes from the second half of the 19th century and the first half of the 20th century, however, it does not mean that tombstones before 1850 were omitted in the paper. The work also mentions the tombstones of Ignác Michal Platzer from Mnichovo Hradiště dating back to the late 18th century and Josef Malinský from Mladá Boleslav, from the beginning of the 19th century.

The sepulchral art of the 19th and 20th centuries in this area is depicted in contemporary artistic tendencies, particularly historicism, art nouveau and modernism.

The most common material for the creation of gravestones in the area of Mladá Boleslav was sandstone and granite. There are also terraced tombs and tombstones made of white marble. On the other hand, the bronze or cast-iron elements on the tombstones appear rarely, and in the form of crosses or smaller figurative motifs only.

Figural motifs are made of sandstone mainly, the most popular motif is a composition with a professional mourning woman that mourns over the grave. The second most common theme

on tombstones is the rendering of the genius, which is replaced by a grieving angel in some cases. The preaching of Christ is another popular theme included. In addition to figural creation, smaller tombstones were made of sandstone in the form of a cross, an obelisk and a stele or, on the contrary, very large tombs with elements of Roman architecture located in, for example, Mnichovo Hradiště or Mladá Boleslav.

Granite has found great use at the mighty representative tombs, which are from the first half of the 20th century, located in the Old cemetery in Mladá Boleslav, from which perhaps the largest belongs to the automobile businessman Václav Klement and his wife Antonia. From the various types of granite, magnificent tombs were made mainly from Swedish granite in this area because of its black color. In Mladá Boleslav region, such tombs, built at the end of the 19th and the beginning of the 20th century, were made by the family company Maeurmann and Prskavec company. Marble is usually used for sculptural work or for cover plates.

If the tombstones are decorated, they are almost always floral decorations in the form of flowers themselves, floral wreaths and garlands, or Christian symbols in the form of crosses, anchors and palm branches. These decorations are combined together.

For each monument, it is necessary to assess the physical state and, if necessary, to find the extent of the problems. A biological attack is very common to appear. Others issues are different of types of corrosion with is cause of wint,water and exhaustgases.When looking after the sepulchral monuments, the state of the whole graveyard is also to be considered.

The Old cemetery in Mladá Boleslav and the cemetery in Mnichovo Hradiště are kept in the best condition, the other cemeteries are in a good condition. On the contrary, the situation at the abolished cemetery in Bělá pod Bezdězem is relatively bad. The already destroyed gravestones disappear under the influence of the growing vegetation, which even covers the cemetery wall, which decomposes. The roots growing beneath the graves raise the soil and the tombstones lose their stability then.

The state of sepulchral art is related to heritage protection. There is only little on the list of protected buildings of sepulchral monuments in the Mladá Boleslav region, and it can be imaginatively divided into three species in terms of heritage conservation. The first concerns cemeteries that extend around monumentally protected churches, where the entire area is protected together with the church. As an example, there is the cemetery in Benátky nad Jizerou with the Church of the Assumption of the Virgin Mary. The second includes separate

cemeteries, usually Jewish cemeteries. The last group is individually sheltered tombs, which in the bachelor thesis only applies to the tomb of the family of Hendrich and Šverm in Mnichovo Hradiště.

Unfortunately, the vast majority of sepulchral art is not listed on the list of protected monuments, although some works deserve it. Tombs that should be included on the list of immovable monuments are located at the central wall of the Old Cemetery in Mladá Boleslav. These have undoubtedly great artistic qualities. For example, the tomb of the Haken and Beneš family (fig.) or the tomb of the Cicvárk family.

The cemetery art described in the thesis is a selection from the Mladá Boleslav region only, and it would be certainly appropriate to thoroughly explore more sepulchral monuments to provide further information on this topic.

12 SEZNAM POUŽITÉ LITERATURY

- ARIÈS, Philippe. *Dějiny smrti: Doba ležících*. 1. vydání. Praha, 2000. ISBN 80-7203-286-0.
- BAREŠ, František. *Soupis památek historických a uměleckých v království českém: Od pravěku do počátku 20.století*. Praha, 1905
- BENEŠ, Luděk. *Osobnosti Mladoboleslavska*. Mladá Boleslav, 2009. ISBN 978-80-254-6774-9.
- BENEŠ, Luděk – BÍLEK, Karol – DANÍČKOVÁ, Sylva. *Dolní Bousov. Moje město, krajina, historie a současnost*. Dolní Bousov, 2000. ISBN 80-238-5840-8.
- DAVIES, Douglas James. *Stručné dějiny smrti*. Praha, 2007. ISBN 80-7207-628-4.
- ĎOUBAL, Jakub. *Kamenné památky Kutné Hory: Restaurování a péče o sochařská díla*. Pardubice, 2015. ISBN 978-80-7395-905-0.
- HALL, James. *Slovník námětů a symbolů ve výtvarném umění*. Praha- Litomyšl, 2008. ISBN 978-80-7185-902-4.
- HERČÍK, Karel. *Čtení o Mladé Boleslavi*. Mladá Boleslav, 2004. ISBN 80-239-4321-9.
- HNOJIL, Adam. *Pomníková tvorba sochaře Josefa Maxe (1804 -1855)*. In Umění LIII, 2005, č. 4. s. 347-365.
- CHLÍBEC, Jan. *Poznámky k figurálnímu sepulkrálnímu sochařství jagellonské doby*. In Prix, Dalibor, Roháček, Jiří (ed.). *Epigraphica & sepulcralia I*. Praha, 2005. ISBN 80-86890-03-1.
- KUČA, Karel. *Města a městečka v Čechách na Moravě a ve Slezsku. A-G. I. díl*. Praha, 1996. ISBN 80-85983-13-3.
- KUČA, Karel. *Města a městečka v Čechách na Moravě a ve Slezsku. K-M. III.díl*. Praha, 1998. ISBN 80-85-983-15-X.
- KUČA, Karel. *Města a městečka v Čechách na Moravě a ve Slezsku Ml - Pan IV.díl*. Praha, 2000. ISBN 80-85-983-X-16-8.
- LENDEROVÁ, Milena. „První česká matka po smrti upálena“ aneb pohřeb paní Augusty Braunerové. In LORENZOVÁ, Helena - PETRASOVÁ, Taťána (ed.). *Fenomén smrti v české kultuře 19. století*. Praha, 2001, s. 238-244. ISBN 80-85917-79-3.
- NAVRÁTIL, Michal. *Almanach českých lékařů*. Praha, 1913.

- NAVRÁTILOVÁ, Alexandra. *Narození a smrt v české lidové kultuře*. 1. vydání. Praha, 2004. ISBN 80-7021-397-3.
- OPELÍK, Jiří, a kol. *Lexikon české literatury: osobnosti, díla, instituce*. 3/1. M-O. Praha, 2010. ISBN 80-200-0708-3
- PETRASOVÁ, Taťána. Utopie a pragmatismus osvícenské architektury: klasicistní hrobky a hřbitovy. In LORENZOVÁ, Helena - PETRASOVÁ, Taťána (ed.). *Fenomén smrti v české kultuře 19. století*. Praha, 2001, ISBN 80-85917-79-3.
- POCHE, Emanuel a kol. *Umělecké památky Čech K-O*. 2. sv. Praha, 1977.
- PRAHL, ROMAN, a kol. *Umění náhrobku v českých zemích let 1780-1830*. Praha, 2004. ISBN 8-200-1188-9.
- PRAHL, Roman. *Žal, melancholie a sepulkrální sochařství v Čechách kolem roku 1800*. In PROCHÁZKOVÁ, Lenka. *Mnichovo Hradiště a okolí*. Praha, 2006. ISBN 978-80-7432-686-8.
- PRŮŠKOVÁ, Helena. *Loukovec v historii*. Loukovec, 2015. ISBN neuvedeno
- ROYT, Jan. *Slovník biblické ikonografie*. Praha, 2006. ISBN 80-246-0963-0.
- ŠIMÁČEK, Ferdinand. *Paměti města Bělé pod Bezdězem*. 2. vydání. Bělá pod Bezdězem, 2000.
- TEPLÝ, Bohumil. *Konzervování a restaurování kamene*. Hořice, 1997. ISBN 80-238-0893-1.
- TICHÝ, Petr, *Benátky nad Jizerou v kresbách Karla Vika*. Benátky nad Jizerou, 1949
- URBANOVÁ, Petra a kol. *700 let obce Kněžmost*. Kněžmost, 2016. ISBN 978-80-261-0086-7.
- VANĚK, Václav. *Okres mladoboleslavský*. 2. vyd. Brno, 2013.
- VLČEK, P. a kol. *Encyklopedie architektů, stavitelů, zedníků a kameníků v Čechách*. Praha, 2004. ISBN: 80-200-0969-8.
- Autor neuveden. *Dějiny obcí okresu Mladoboleslavského a Benátského*. Mladá Boleslav, 1926

Elektronické zdroje

Stránky Národního památkového ústavu. Dostupné z URL <http://pamatkovykatalog.cz>

Vojenský historický ústav Praha. Dostupné z URL <http://www.vhu.cz/exhibit/rakousky-zlaty-zasluzny-kriz-s-korunou/>

OBRAZOVÁ PŘÍLOHA

- Obr. 1. Benátky nad Jizerou, náhrobek rodiny Šusterovy
- Obr. 2. Benátky nad Jizerou, hrob Jiřího Vysa
- Obr. 3. Benátky nad Jizerou, hrobka rodiny Jirouškovy, Laudovy a Jarých
- Obr. 4. Bělá pod Bezdězem, hrobka Josefa Tieftrunkta
- Obr. 5. Bělá pod Bezdězem, hrobka Jana Štrobacha a Kateřiny Štrobachové
- Obr. 6. Bělá pod Bezdězem, náhrobek neznámého
- Obr. 7. Bělá pod Bezdězem, náhrobek rodiny Sommrovy
- Obr. 8. Bělá pod Bezdězem, hrobka Františka Kutiny
- Obr. 9. Dolní Bousov, hrobka rodiny Doškářovy
- Obr. 10. Dolní Bousov, hrobka rodiny Jandovy a Itzovy
- Obr. 11. Dolní Bousov, hrobka Františka Pospíšila
- Obr. 12. Dolní Bousov, hrobka rodiny Bartákovy
- Obr. 13. Dolní Bousov, náhrobek Damiána Šimůnka
- Obr. 14. Kněžmost, hrobka Boženky a Františky Hartmanových
- Obr. 15. Kněžmost, náhrobek Josefa Hartmana
- Obr. 16. Kněžmost, náhrobek Marie a Josefa Hartmanových
- Obr. 17. Kněžmost, náhrobek Kratochvílů, Pattků a Zímů
- Obr. 18. Kněžmost, hrobka rodiny Zimovy
- Obr. 19. Kněžmost, náhrobek manželů Koutníkových
- Obr. 20. Kosmonosy, hrobka rodiny Ullrichovy, vpravo: detail poškození ruky
- Obr. 21. Kosmonosy, náhrobek manželů Bobkových
- Obr. 22. Kosmonosy, hrob Jana a Karolíny Domalipových
- Obr. 23. Kosmonosy, náhrobek Marie Pospíšilové
- Obr. 24. Kosmonosy, hrobka Fridrichových
- Obr. 25. Kosmonosy, náhrobek rodiny Petříčkovy
- Obr. 26. Loukovec, celkový pohled
- Obr. 27. Loukovec, hrob Josefa Adama
- Obr. 28. Loukovec, náhrobek Žofie Sedláčkové, vpravo: detail poškození
- Obr. 29. Loukovec, náhrobek rodiny Sedláčkovy
- Obr. 30. Mladá Boleslav – Debř, hrob Josefa Kottery
- Obr. 31. Mladá Boleslav – Debř, náhrobek Aloise Boháče, vpravo: detail poškození
- Obr. 32. Mladá Boleslav – Debř, náhrobek Vincence Dominika Procházky

- Obr. 33. Mladá Boleslav – hřbitov u kostela sv. Havla, náhrobek V. K. Nováka
- Obr. 34. Mladá Boleslav – Starý hřbitov, náhrobek Františka Hrušky
- Obr. 35. Mladá Boleslav – Starý hřbitov, hrobka rodiny Bartoňovy
- Obr. 36. Mladá Boleslav – Starý hřbitov, hrobka rodiny Pavlouskovy, vpravo: detail poškození
- Obr. 37. Mladá Boleslav – Starý hřbitov, hrobka manželů Jungwirthových
- Obr. 38. Mladá Boleslav – Starý hřbitov, náhrobek rodiny Zahradkovy
- Obr. 39. Mladá Boleslav – Starý hřbitov, hrobka rodiny Laurinů
- Obr. 40. Mladá Boleslav – Starý hřbitov, hrobka Václava a Antonie Klementových
- Obr. 41. Mladá Boleslav – Starý hřbitov, hrobka rodiny Dlabačů, Cicvárků a Bukovských
- Obr. 42. Mladá Boleslav – Starý hřbitov, hrobka rodiny Hakenovy a Benešovy
- Obr. 43. Mladá Boleslav – Starý hřbitov, hrobka rodiny Merhautovy
- Obr. 44. Mladá Boleslav – Starý hřbitov, náhrobek rodiny Macounů
- Obr. 45. Mladá Boleslav – Starý hřbitov, hrobka rodiny Limanovy
- Obr. 46. Mladá Boleslav – Starý hřbitov, hrobka rodiny Semerádů
- Obr. 47. Mladá Boleslav – Starý hřbitov, hrobka rodiny Račkovy
- Obr. 48. Mladá Boleslav – Starý hřbitov, náhrobek Františka Paříka
- Obr. 49. Mladá Boleslav – Starý hřbitov, náhrobek Františka Havlíka
- Obr. 50. Mladá Boleslav – židovský hřbitov, obřadní síň
- Obr. 51. Mladá Boleslav – židovský hřbitov, náhrobek Olgy Rožďalovicové
- Obr. 52. Mladá Boleslav – židovský hřbitov, hrobka Veit Beer a Anna Goldberg
- Obr. 53. Mladá Boleslav – židovský hřbitov, hrobka Eisenchmil
- Obr. 54. Mladá Boleslav – židovský hřbitov, náhrobek Schubert
- Obr. 55. Mladá Boleslav – židovský hřbitov, hrob Irenky Fišerové
- Obr. 56. Mnichovo Hradiště, hřbitov u kostela sv. Jakuba, hrobka Vincence Valdštejna z Vartenberka
- Obr. 57. Mnichovo Hradiště, hrobka rodina Ptáčníka
- Obr. 58. Mnichovo Hradiště, hrobka rodina Dandovy
- Obr. 59. Mnichovo Hradiště, náhrobek rodiny Spurných
- Obr. 60. Mnichovo Hradiště, náhrobek Barbory Wolfové
- Obr. 61. Mnichovo Hradiště, hrobka Františka a Antonie Altmanových
- Obr. 62. Mnichovo Hradiště, hrobka rodiny Nejedlých
- Obr. 63. Mnichovo Hradiště, hrobka rodiny Peturových a Pušových
- Obr. 64. Mnichovo Hradiště, hrobka rodiny Hendrichovy a Švermovy

- Obr. 65. Benátky nad Jizerou, Starý hřbitov
Obr. 66. Benátky nad Jizerou, Nový hřbitov
Obr. 67. Bělá pod Bezdězem
Obr. 68. Dolní Bousov
Obr. 69. Kněžmost
Obr. 70. Kosmonosy
Obr. 71. Loukovec
Obr. 72. Mladá Boleslav - Debrň
Obr. 73. Mladá Boleslav – hřbitov u kostela sv. Havla
Obr. 74. Mladá Boleslav – Starý hřbitov
Obr. 75. Mladá Boleslav – židovský hřbitov
Obr. 76. Mnichovo Hradiště – hřbitov u kostela sv. Jakuba
Obr. 77. Mnichovo Hradiště

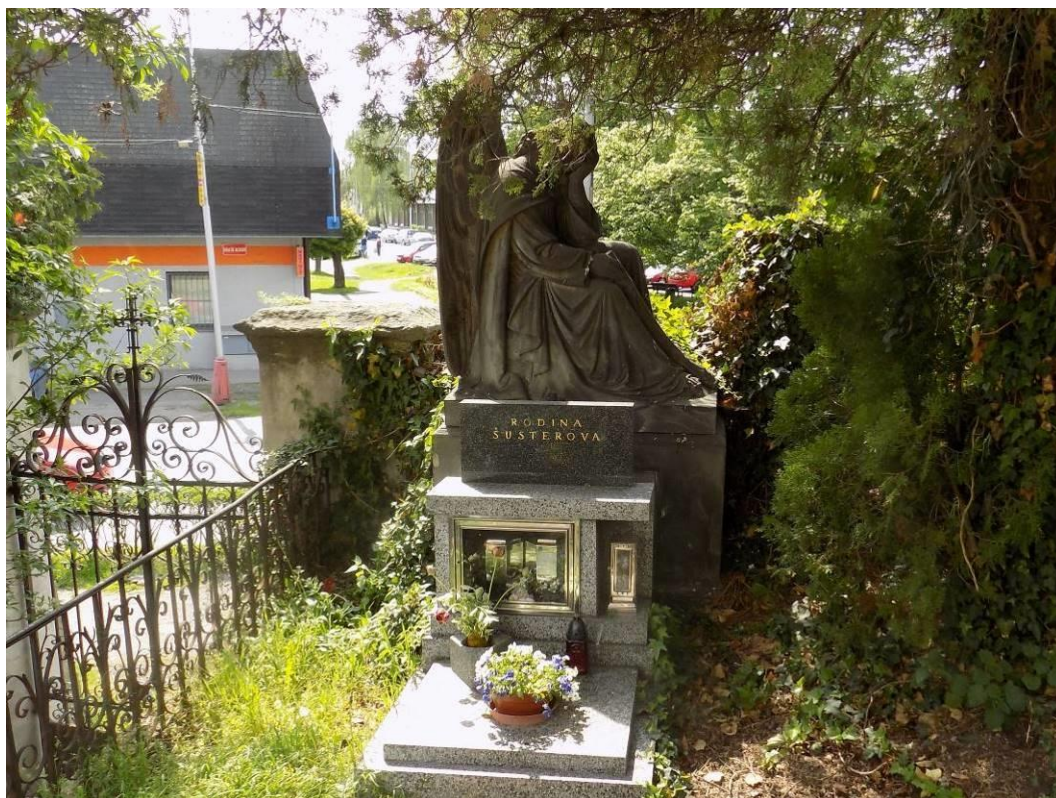

Obr. 1. Benátky nad Jizerou, náhrobek rodiny Šusterovy

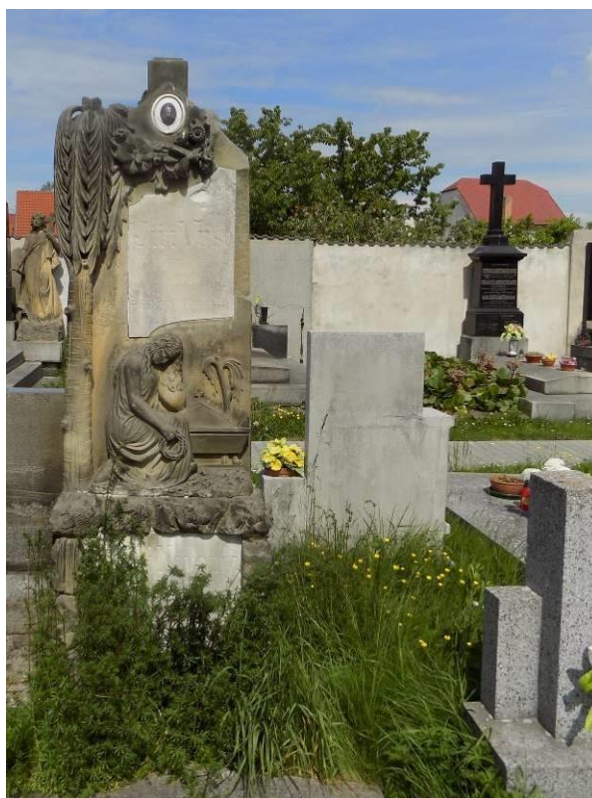

Obr. 2. Benátky nad Jizerou, hrob Jiřího Vysa



Obr. 3. Benátky nad Jizerou, hrobka rodiny Jirouškovy, Laudovy a Jarých



Obr. 4. Bělá pod Bezdězem, hrobka Josefa Tieftrunkta



Obr. 5. Bělá pod Bezdězem, hrobka Jana Štrobacha a Kateřiny Štrobachové



Obr. 6. Bělá pod Bezdězem, náhrobek neznámého



Obr. 7. Bělá pod Bezdězem, náhrobek rodiny Sommrový



Obr. 8. Bělá pod Bezdězem, hrobka Františka Kutiny



Obr. 9. Dolní Bousov, hrobka rodiny Doškářovy



Obr. 10. Dolní Bousov, hrobka rodiny Jandovy a Itzovy

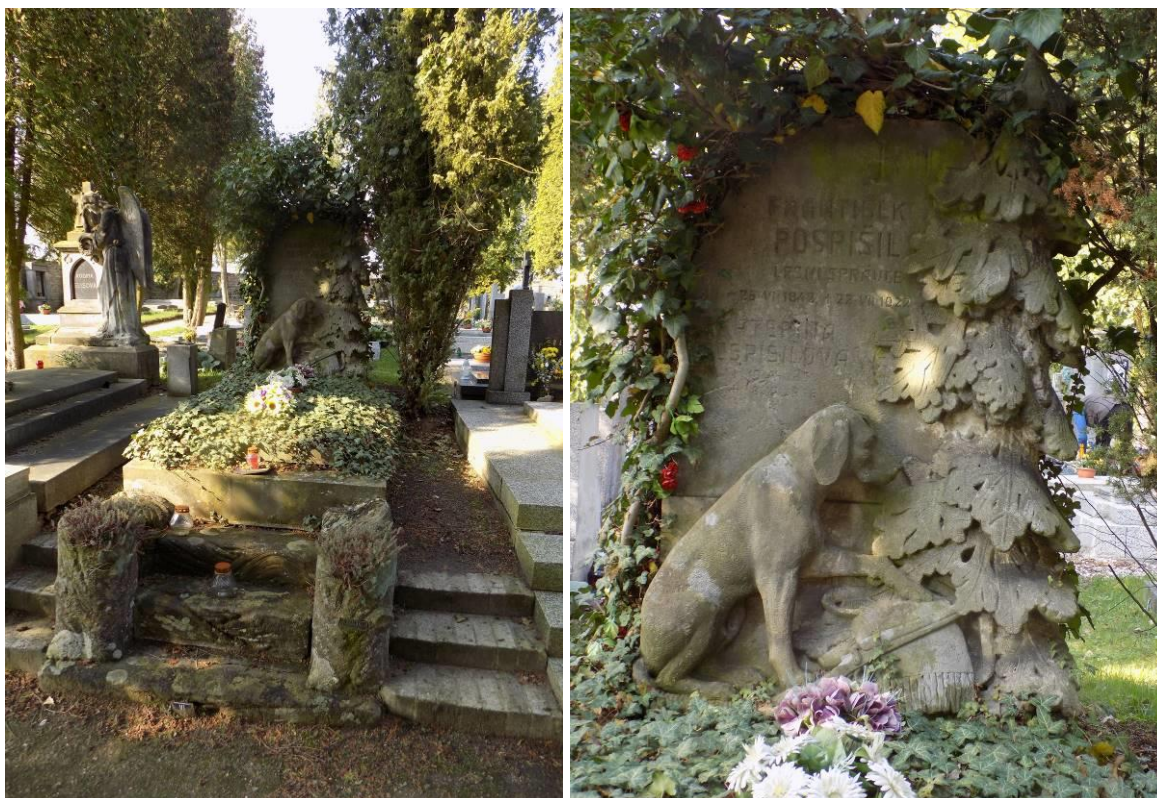

Obr. 11. Dolní Bousov, hrobka Františka Pospíšila



Obr. 12. Dolní Bousov, hrobka rodiny Bartákovy

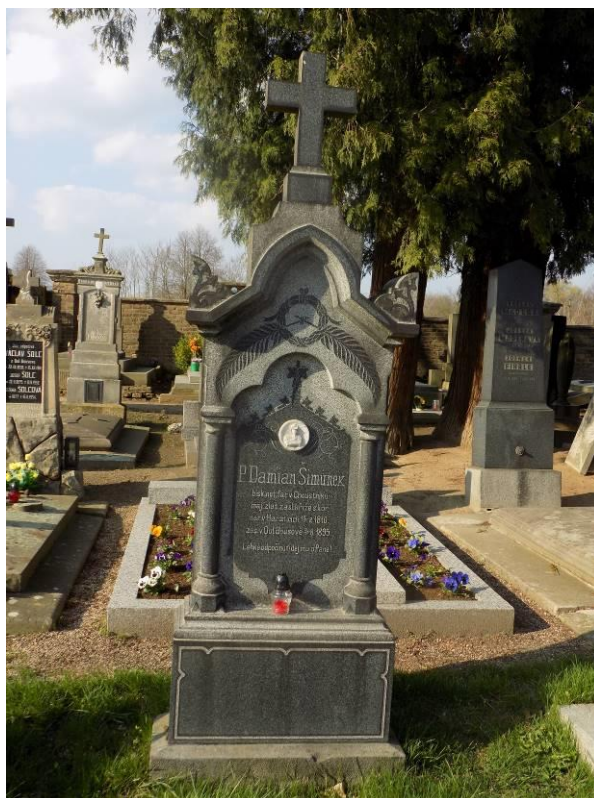

Obr. 13. Dolní Bousov, náhrobek Damiána Šimůnka



Obr. 14. Kněžmost, hrobka Boženy a Františky Hartmanových



Obr. 15. Kněžmost, náhrobek Josefa Hartmana



Obr. 16. Kněžmost, náhrobek Marie a Josefa Hartmanových



Obr. 17. Kněžmost, náhrobek Kratochvílů, Pattků a Zímů



Obr. 18. Kněžmost, hrobka rodiny Zimovy

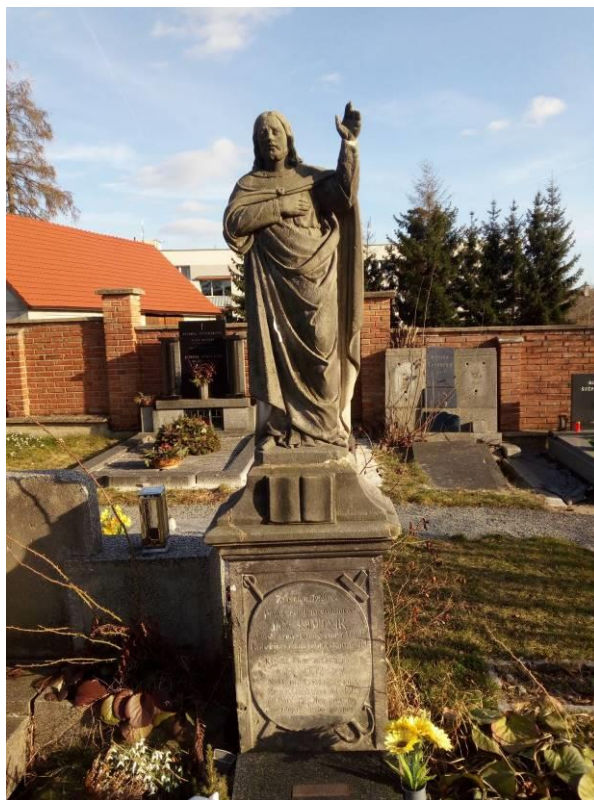

Obr. 19. Kněžmost, náhrobek manželů Koutníkových



Obr. 20. Kosmonosy, hrobka rodiny Ullrichovy, vpravo: detail poškození ruky

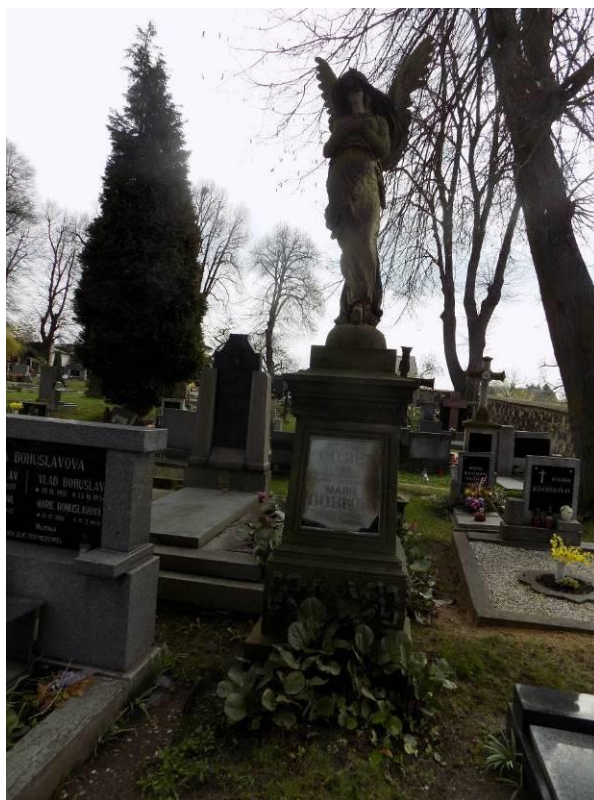

Obr. 21. Kosmonosy, náhrobek manželů Bobkových



Obr. 22. Kosmonosy, hrob Jana a Karolíny Domalipových

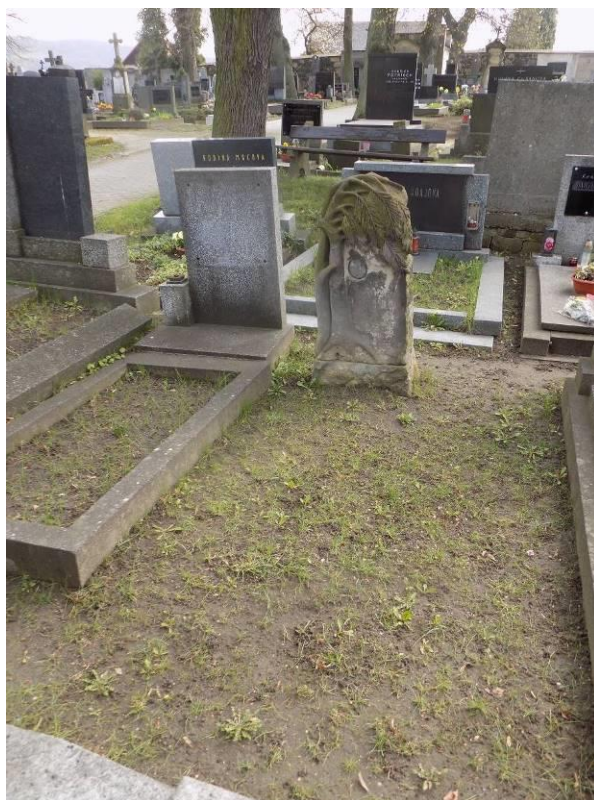

Obr. 23. Kosmonosy, náhrobek Marie Pospíšilové



Obr. 24. Kosmonosy, hrobka Fridrichových

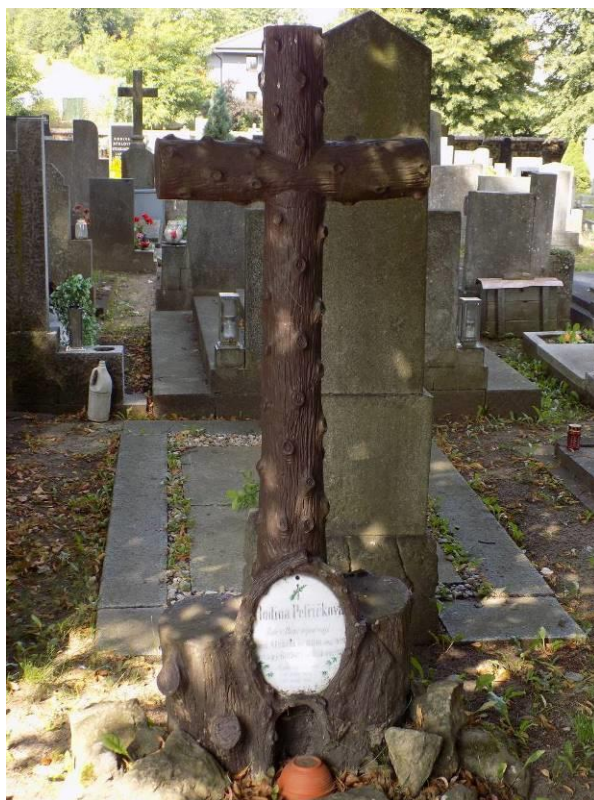

Obr. 25. Kosmonosy, náhrobek rodiny Petříčkovy

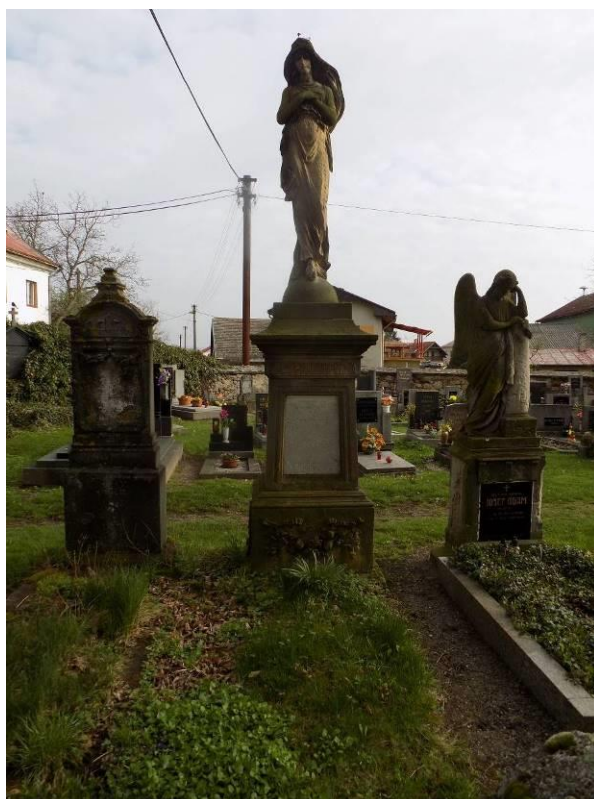

Obr. 26. Loukovec, celkový pohled

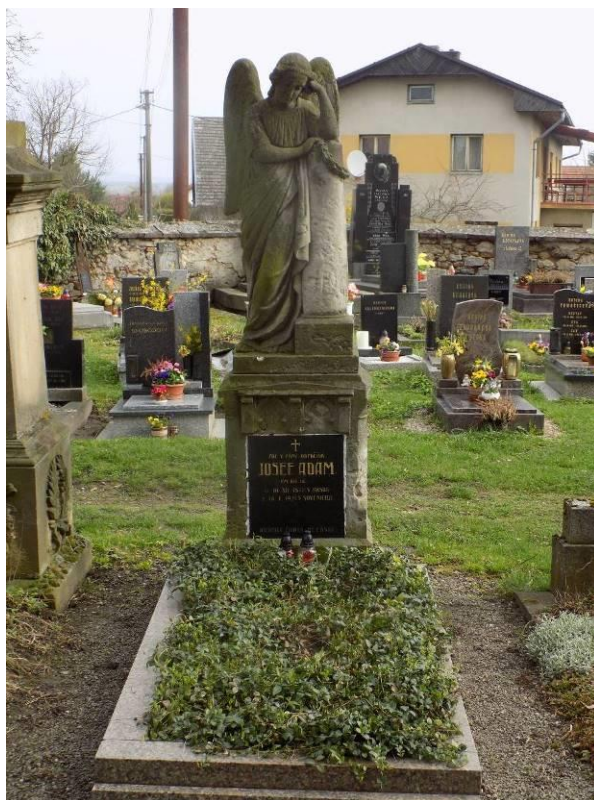

Obr. 27. Loukovec, hrob Josefa Adama



Obr. 28. Loukovec, náhrobek Žofie Sedláčkové, vpravo: detail poškození



Obr. 29. Loukovec, náhrobek rodiny Sedláčkovy

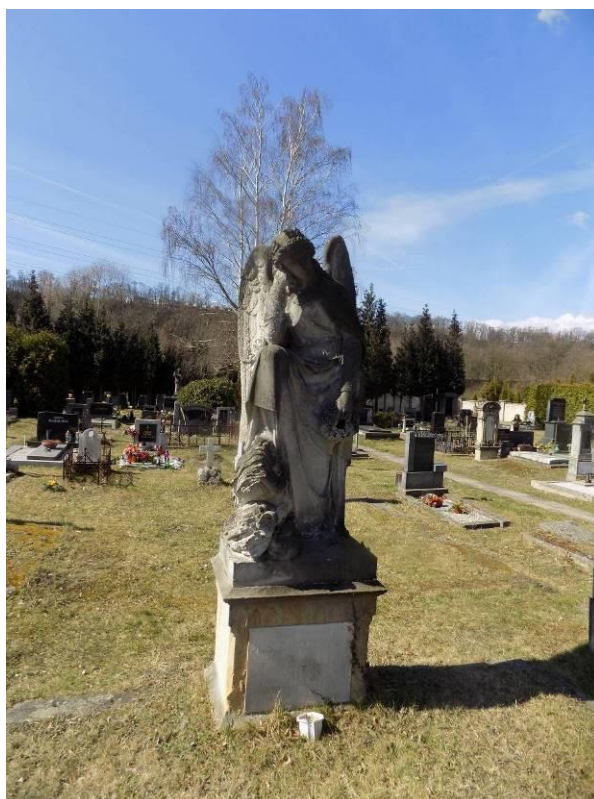

Obr. 30. Mladá Boleslav – Debrř, hrob Josefa Kottery

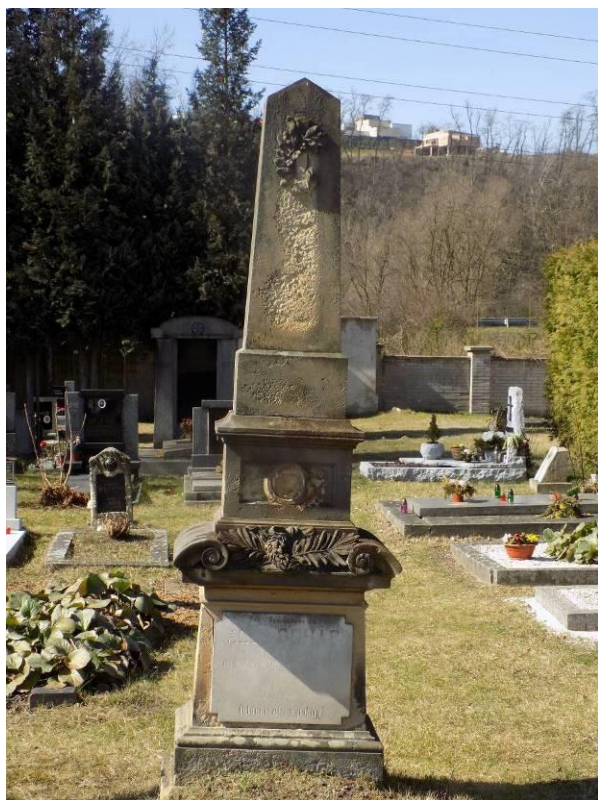

Obr. 31. Mladá Boleslav – Debř, náhrobek Aloise Boháče, vpravo: detail poškození

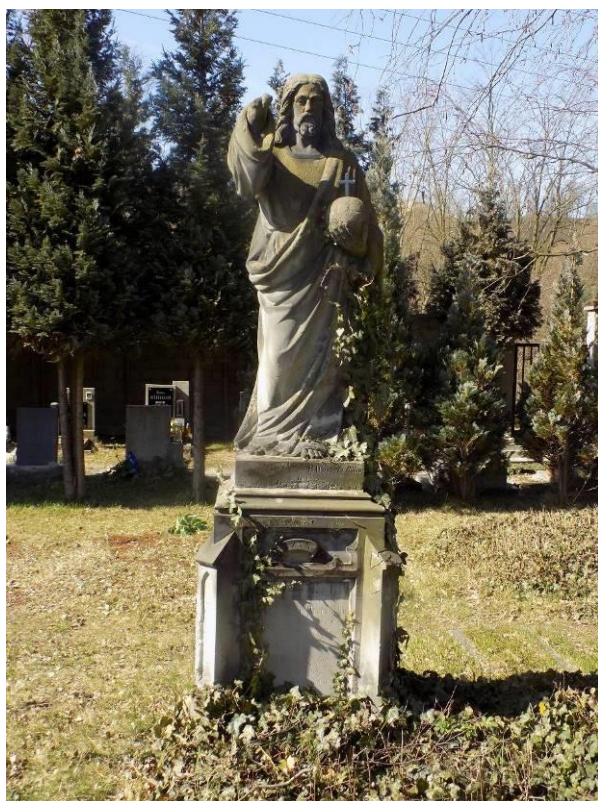

Obr. 32. Mladá Boleslav – Debř, náhrobek Vincence Dominika Procházky



Obr. 33. Mladá Boleslav – hřbitov u kostela sv. Havla, náhrobek V. K. Nováka



Obr. 34. Mladá Boleslav – Starý hřbitov, náhrobek Františka Hrušky

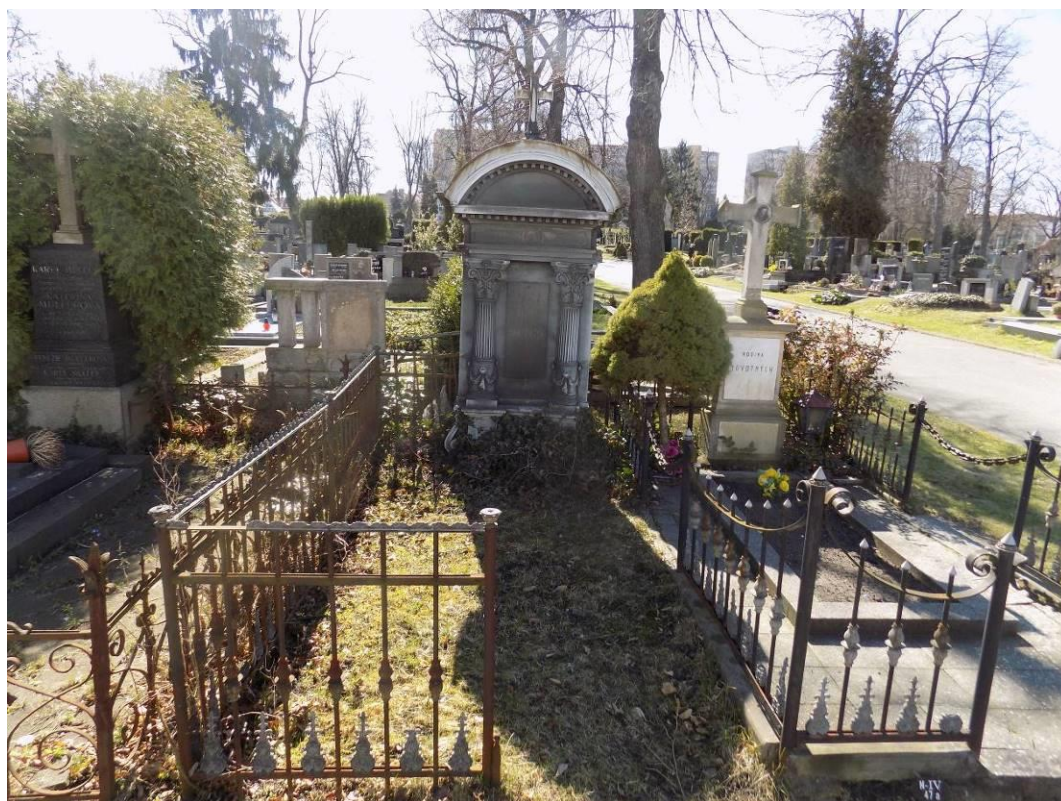

Obr. 35. Mladá Boleslav – Starý hřbitov, hrobka rodiny Bartoňovy



Obr. 36. Mladá Boleslav – Starý hřbitov, hrobka rodiny Pavlouskovy, vpravo: detail poškození

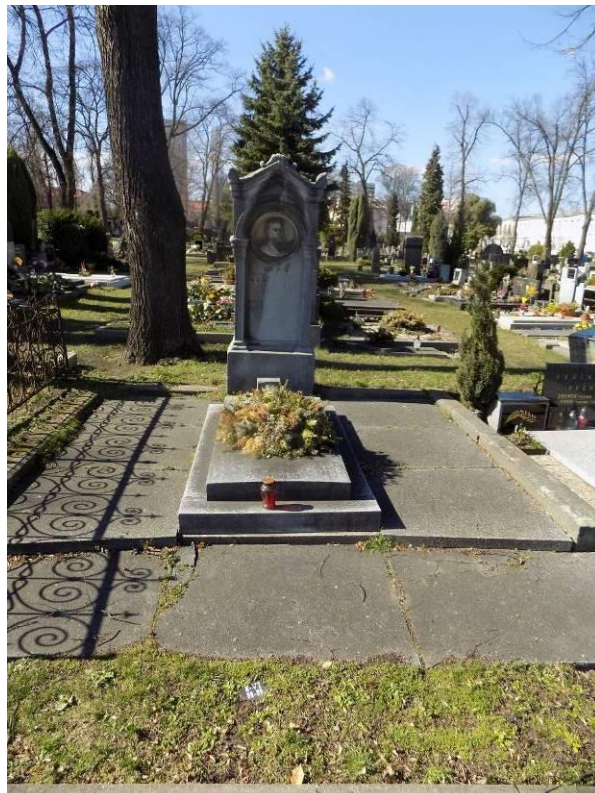

Obr. 37. Mladá Boleslav – Starý hřbitov, hrobka manželů Jungwirthových



Obr. 38. Mladá Boleslav – Starý hřbitov, náhrobek rodiny Zahradkovy



Obr. 39. Mladá Boleslav – Starý hřbitov, hrobka rodiny Laurinů



Obr. 40. Mladá Boleslav – Starý hřbitov, hrobka Václava a Antonie Klementových



Obr. 41. Mladá Boleslav – Starý hřbitov, hrobka rodiny Dlabačů, Cicvárků a Bukovských



Obr. 42. Mladá Boleslav – Starý hřbitov, hrobka rodiny Hakenovy a Benešovy



Obr. 43. Mladá Boleslav – Starý hřbitov, hrobka rodiny Merhautovy



Obr. 44. Mladá Boleslav – Starý hřbitov, náhrobek rodiny Macounů



Obr. 45. Mladá Boleslav – Starý hřbitov, hrobka rodiny Limanovy

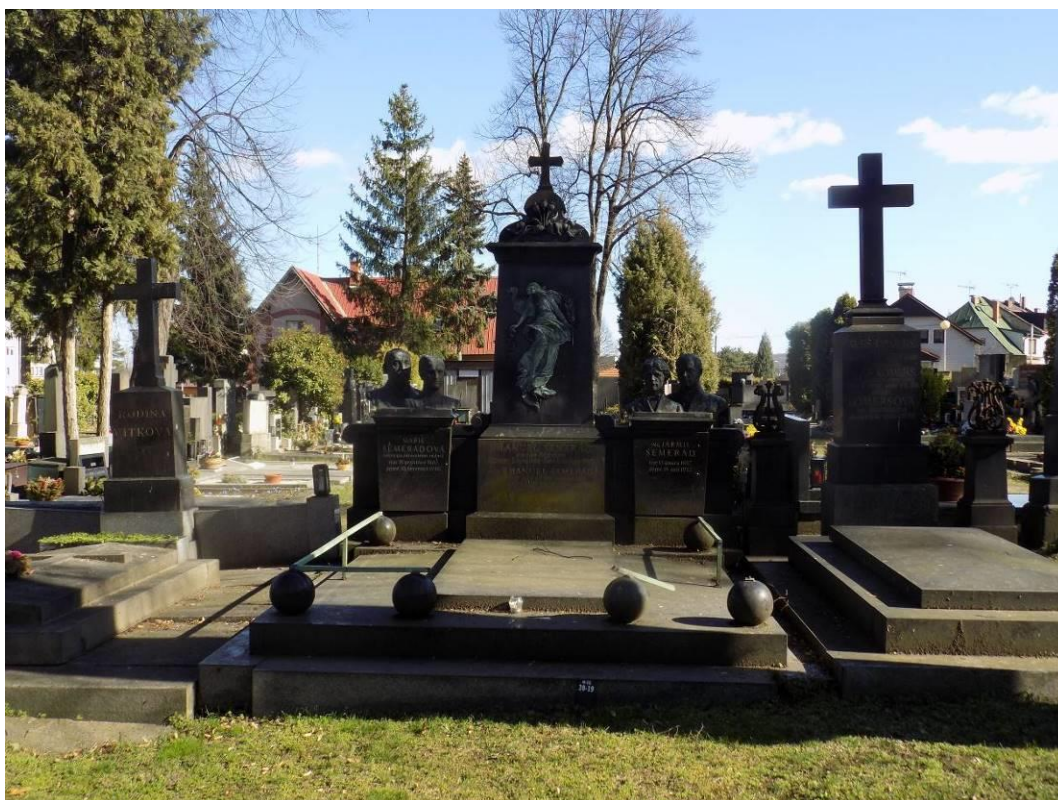

Obr. 46. Mladá Boleslav – Starý hřbitov, hrobka rodiny Semerádů



Obr. 47. Mladá Boleslav – Starý hřbitov, hrobka rodiny Račkovy

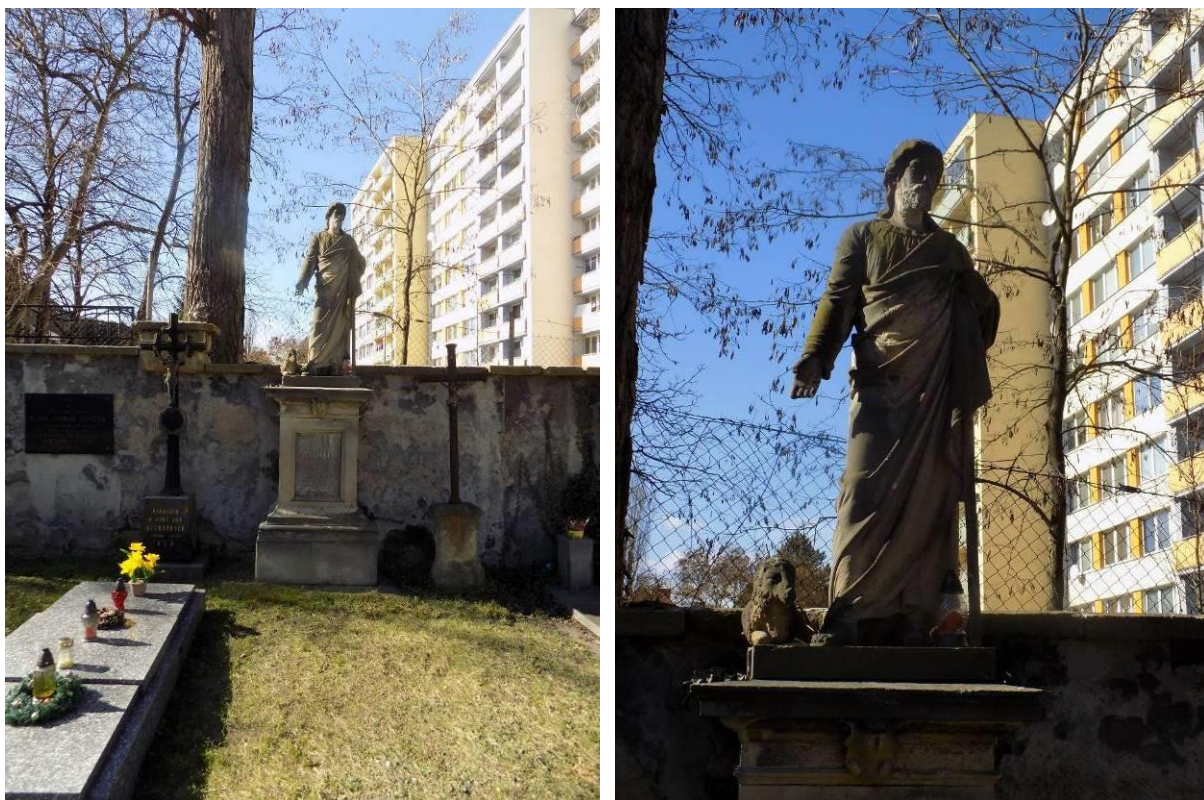

Obr. 48. Mladá Boleslav – Starý hřbitov, náhrobek Františka Paříka

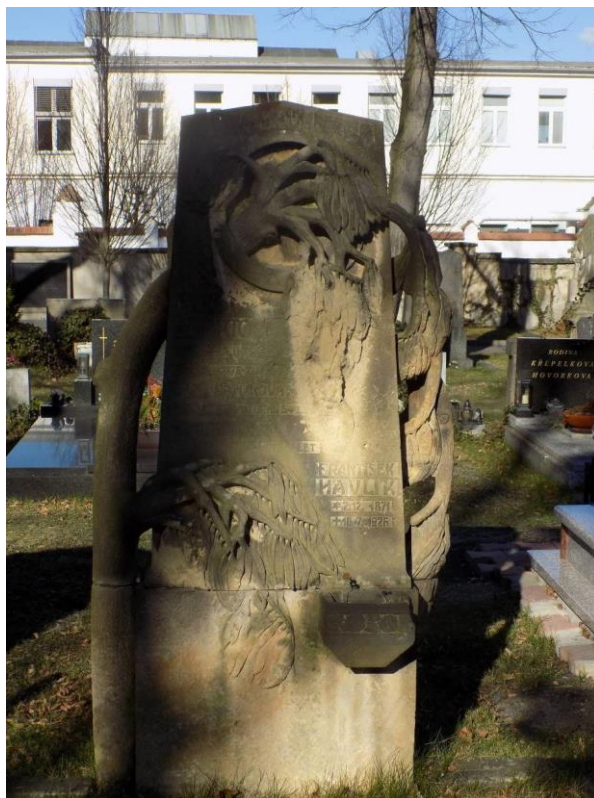

Obr. 49. Mladá Boleslav – Starý hřbitov, náhrobek Františka Havlíka



Obr. 50. Mladá Boleslav – židovský hřbitov, obřadní síň



Obr. 51. Mladá Boleslav – židovský hřbitov, náhrobek Olgy Rožďalovicové



Obr. 52. Mladá Boleslav – židovský hřbitov, hrobka Veit Beer a Anna Goldberg



Obr. 53. Mladá Boleslav – židovský hřbitov, hrobka Eisenchmil



Obr. 54. Mladá Boleslav – židovský hřbitov, náhrobek Schubert



Obr. 55. Mladá Boleslav – židovský hřbitov, hrob Irenky Fišerové



Obr. 56. Mnichovo Hradiště, hřbitov u kostela sv. Jakuba, hrobka Vincence Valdštejna z Vartenberka



Obr. 57. Mníchovo Hradiště, hrobka rodina Ptáčníka



Obr. 58. Mníchovo Hradiště, hrobka rodina Dandovy

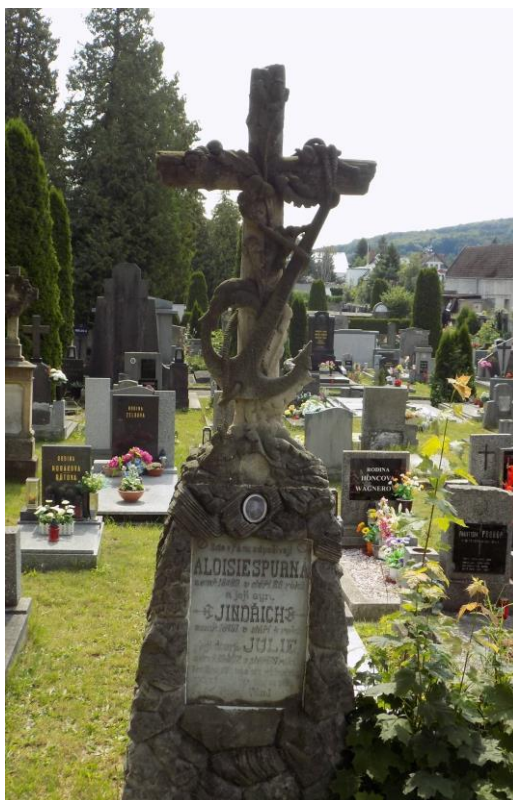

Obr. 59. Mnichovo Hradiště, náhrobek rodiny Spurných

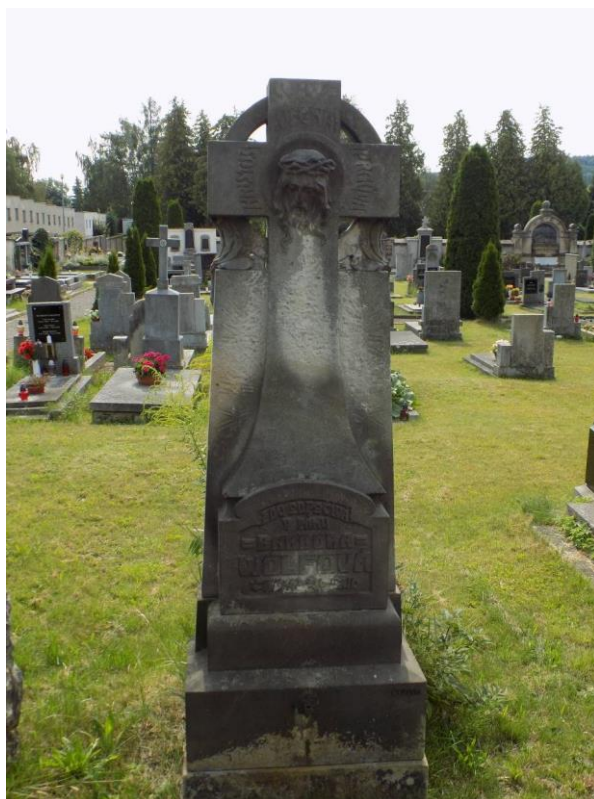

Obr. 60. Mnichovo Hradiště, náhrobek Barbory Wolfové

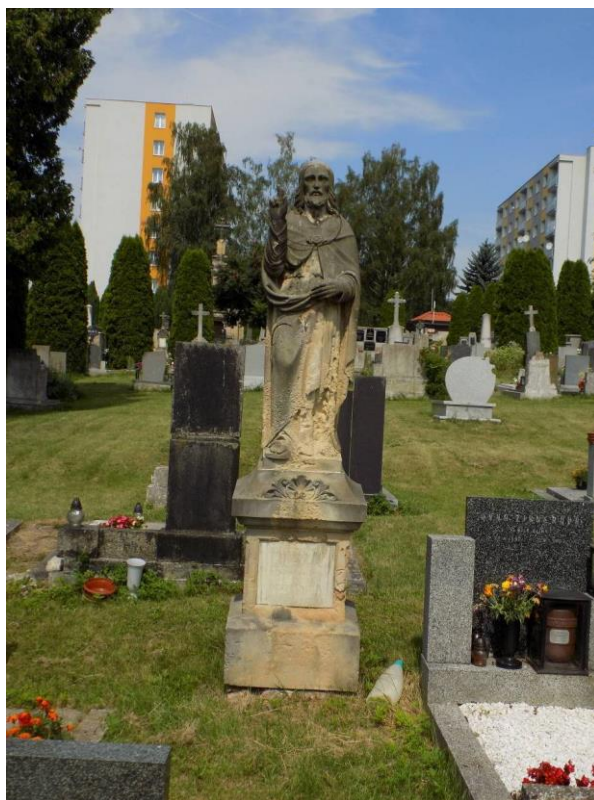

Obr. 61. Mnichovo Hradiště, hrobka Františka a Antonie Altmanových



Obr. 62. Mnichovo Hradiště, hrobka rodiny Nejedlých



Obr. 63. Mnichovo Hradiště, hrobka rodiny Peturových a Pušových



Obr. 64. Mnichovo Hradiště, hrobka rodiny Hendrichovy a Švermovy

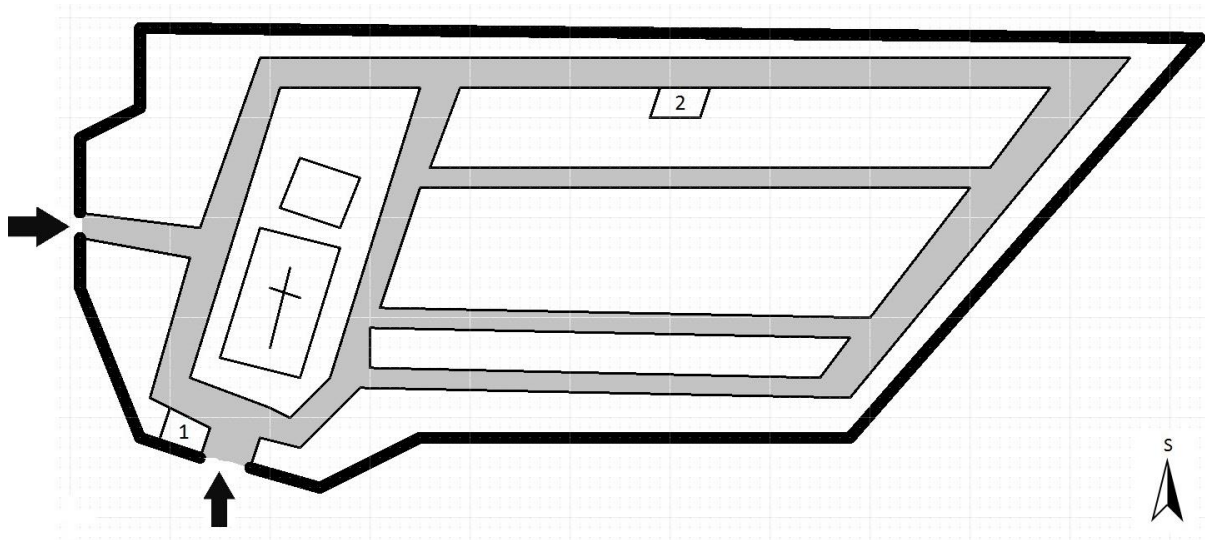

Obr. 65. Benátky nad Jizerou, Starý hřbitov

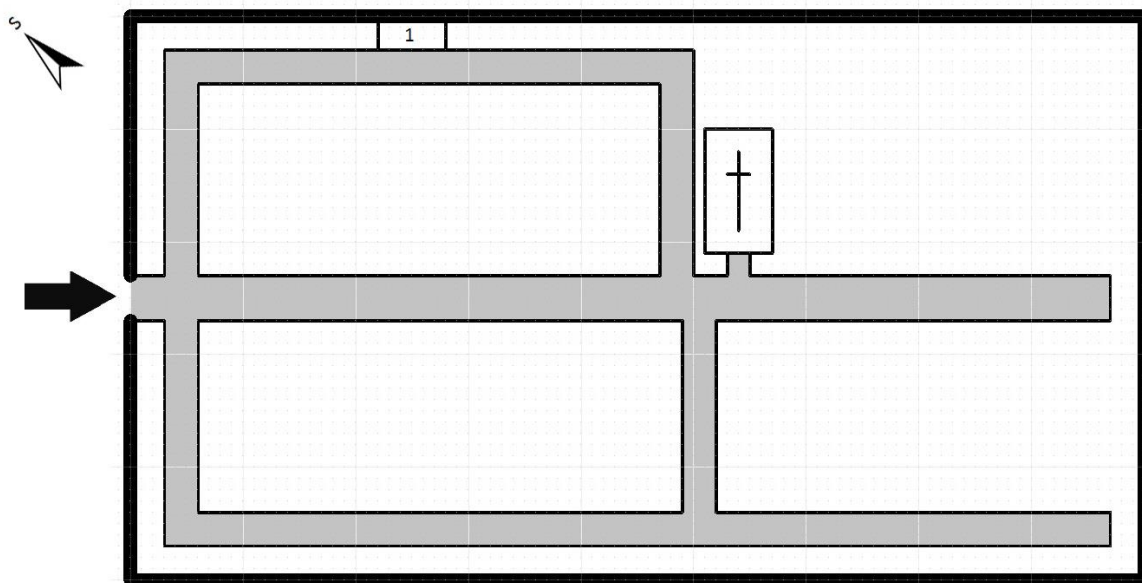

Obr. 66. Benátky nad Jizerou, Nový hřbitov

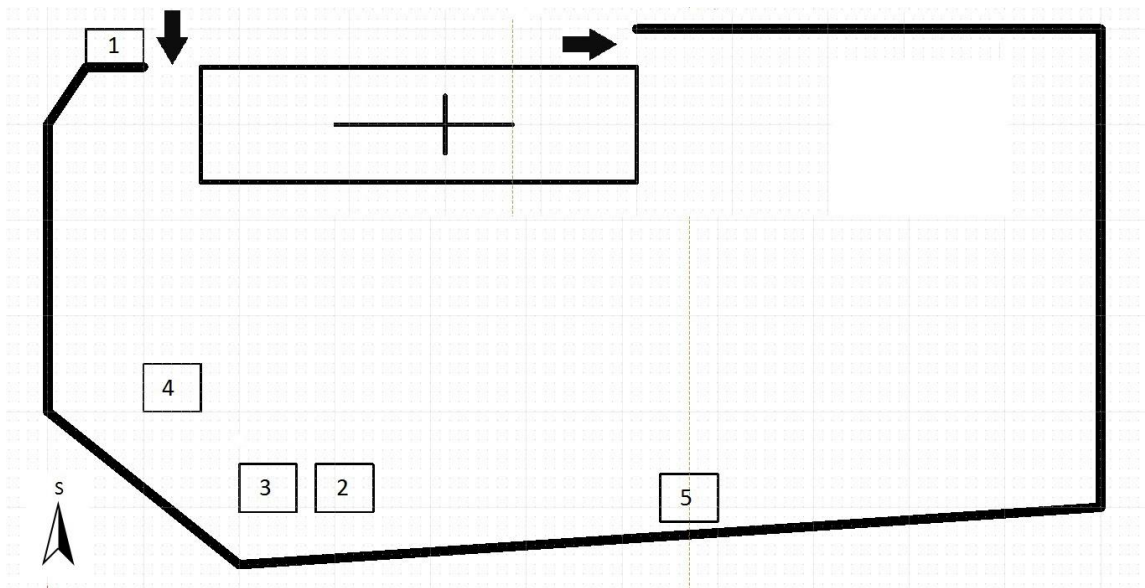

Obr. 67. Bělá pod Bezdězem

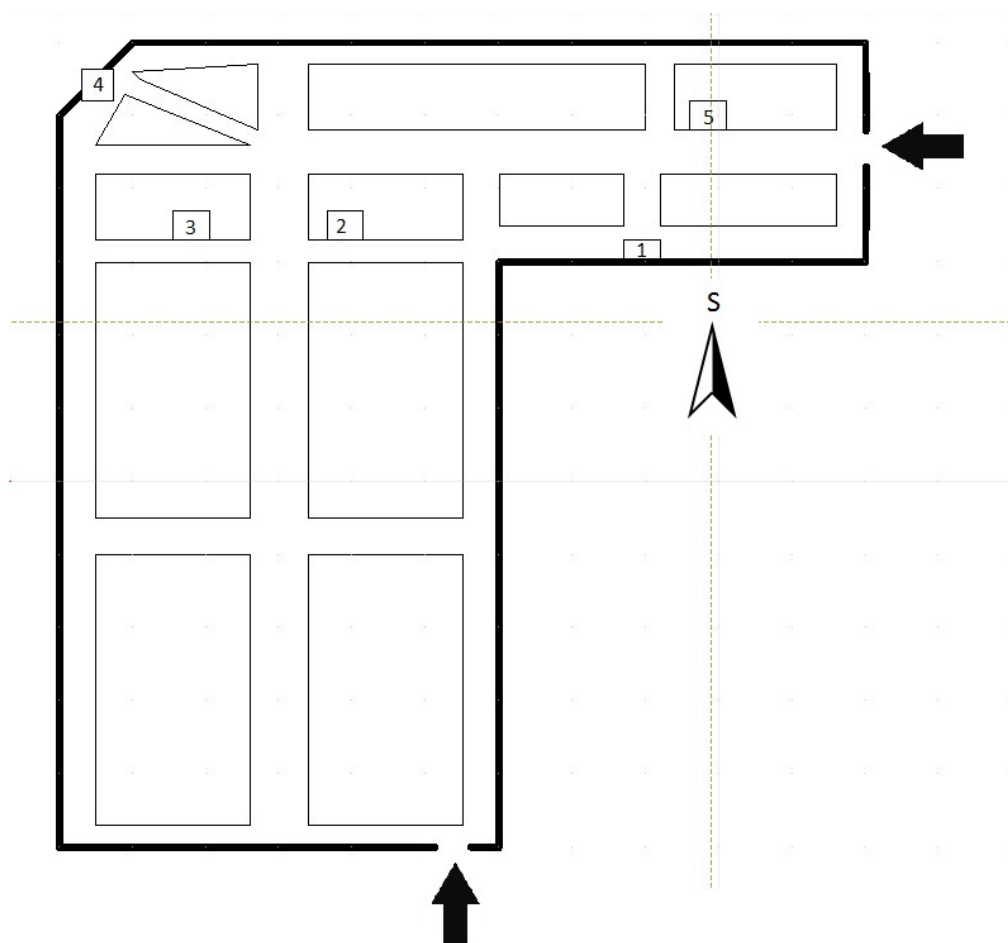

Obr. 68. Dolní Bousov

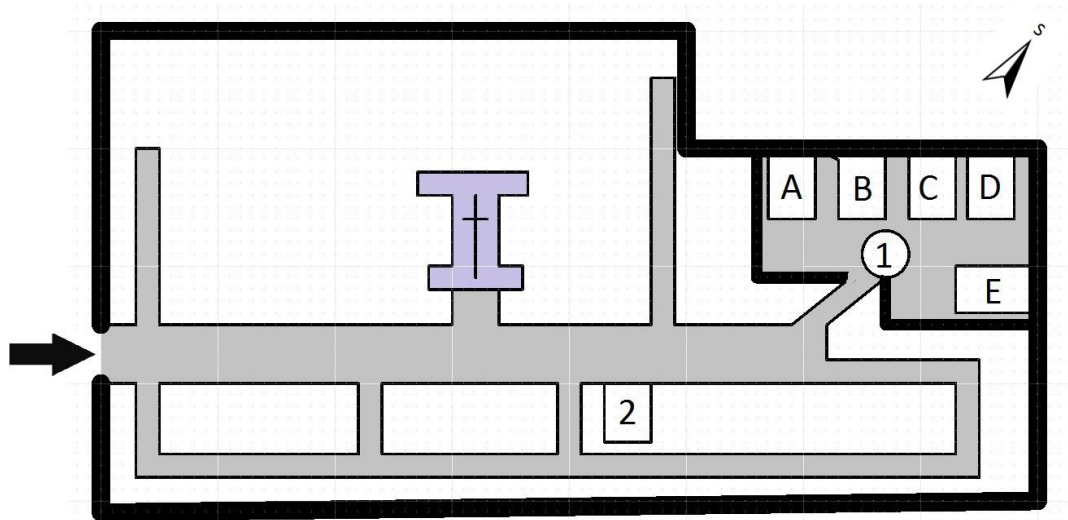

Obr. 69. Kněžmost

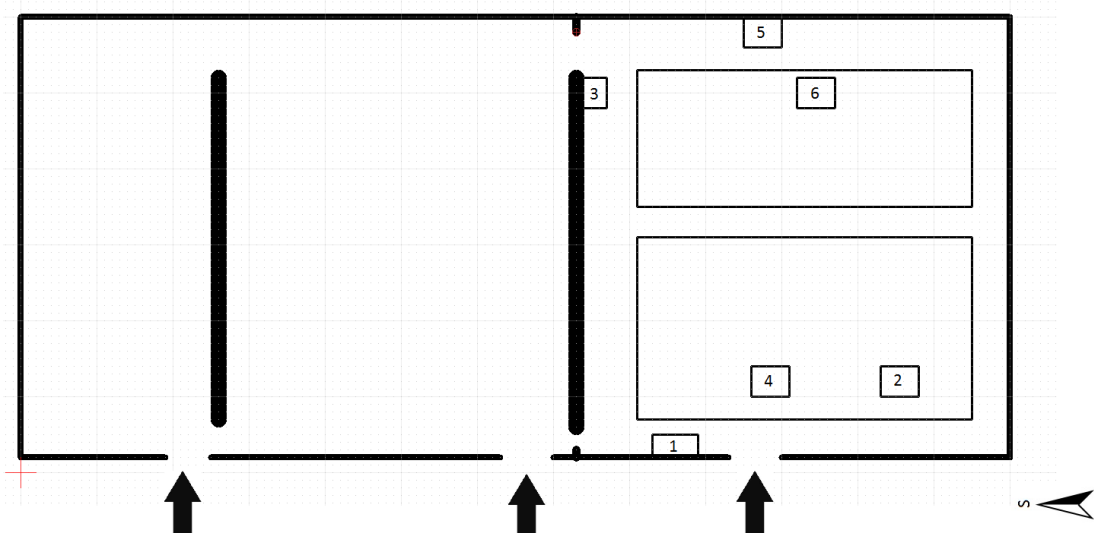

Obr. 70. Kosmonosy

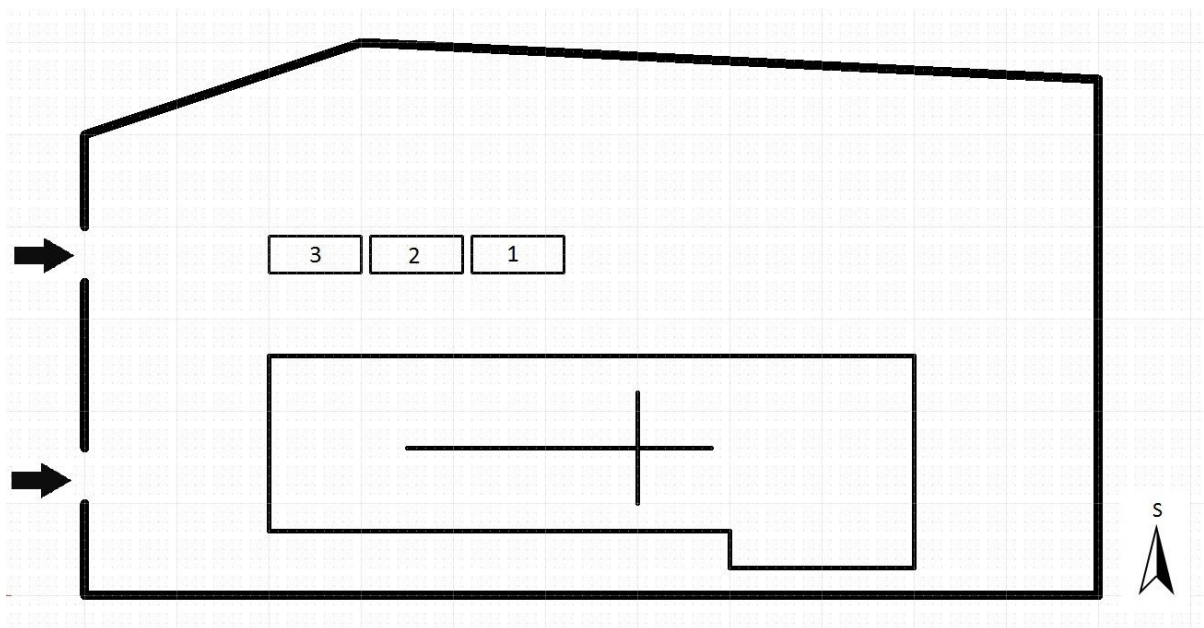

Obr. 71. Loukovec

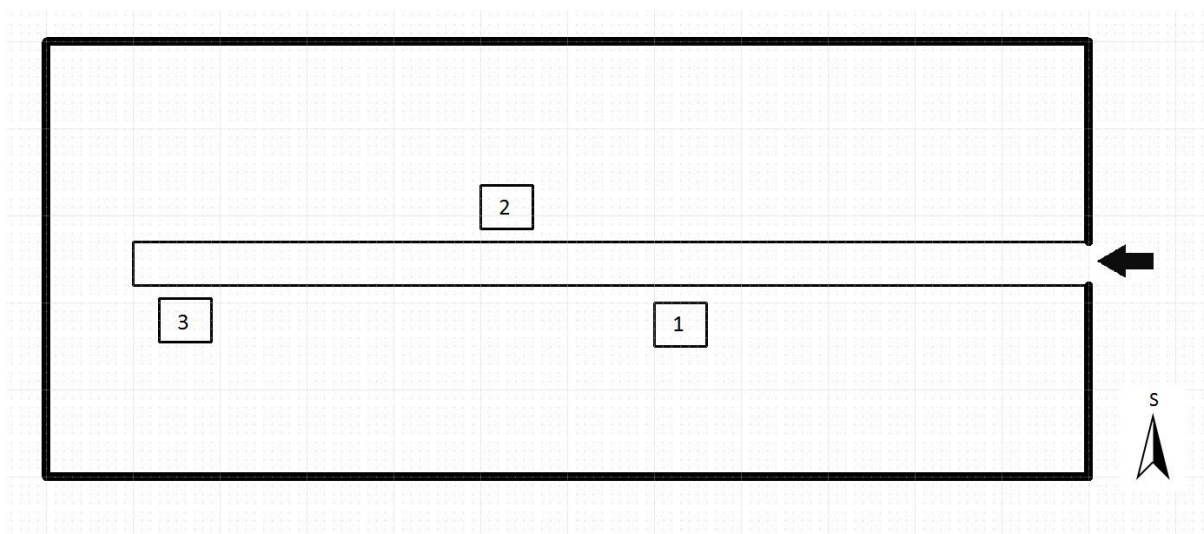

Obr. 72. Mladá Boleslav - Debr

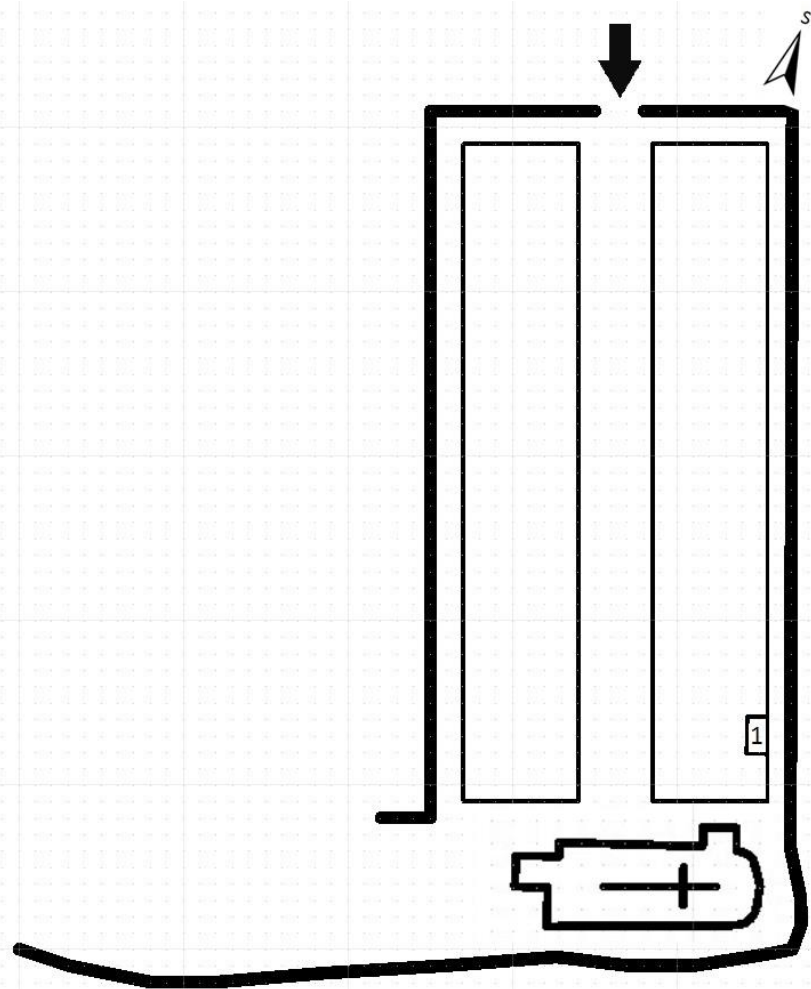

Obr. 73. Mladá Boleslav – hřbitov u kostela sv. Havla

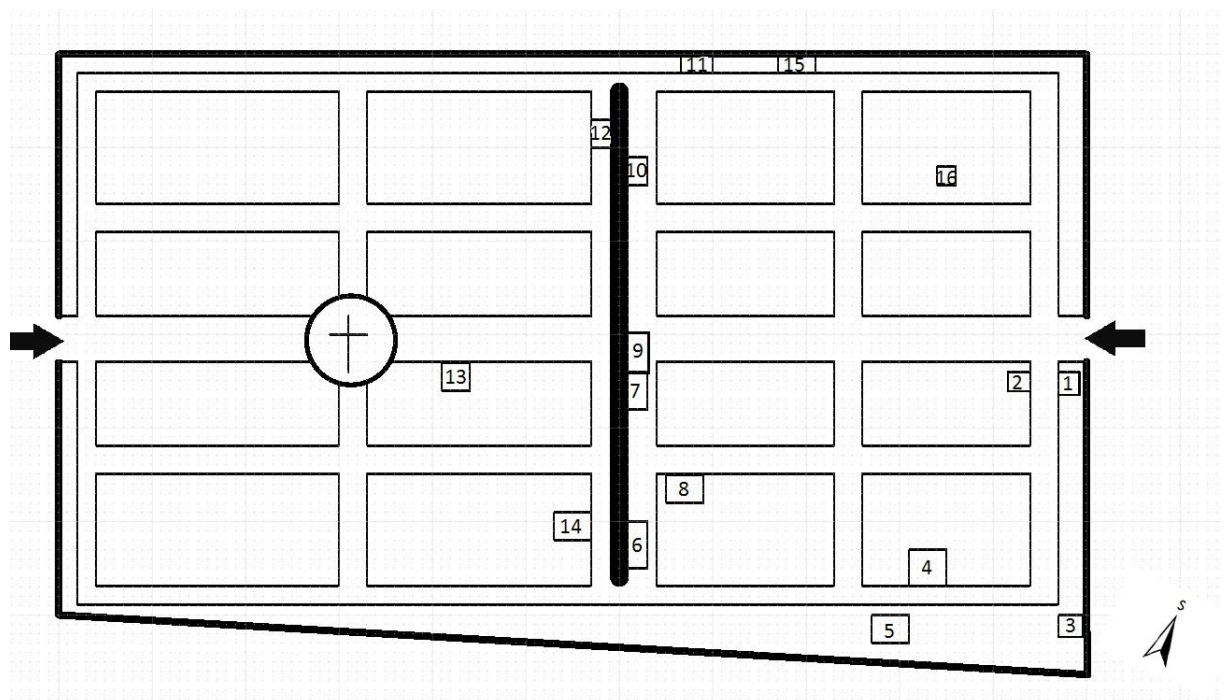

Obr. 74. Mladá Boleslav – Starý hřbitov

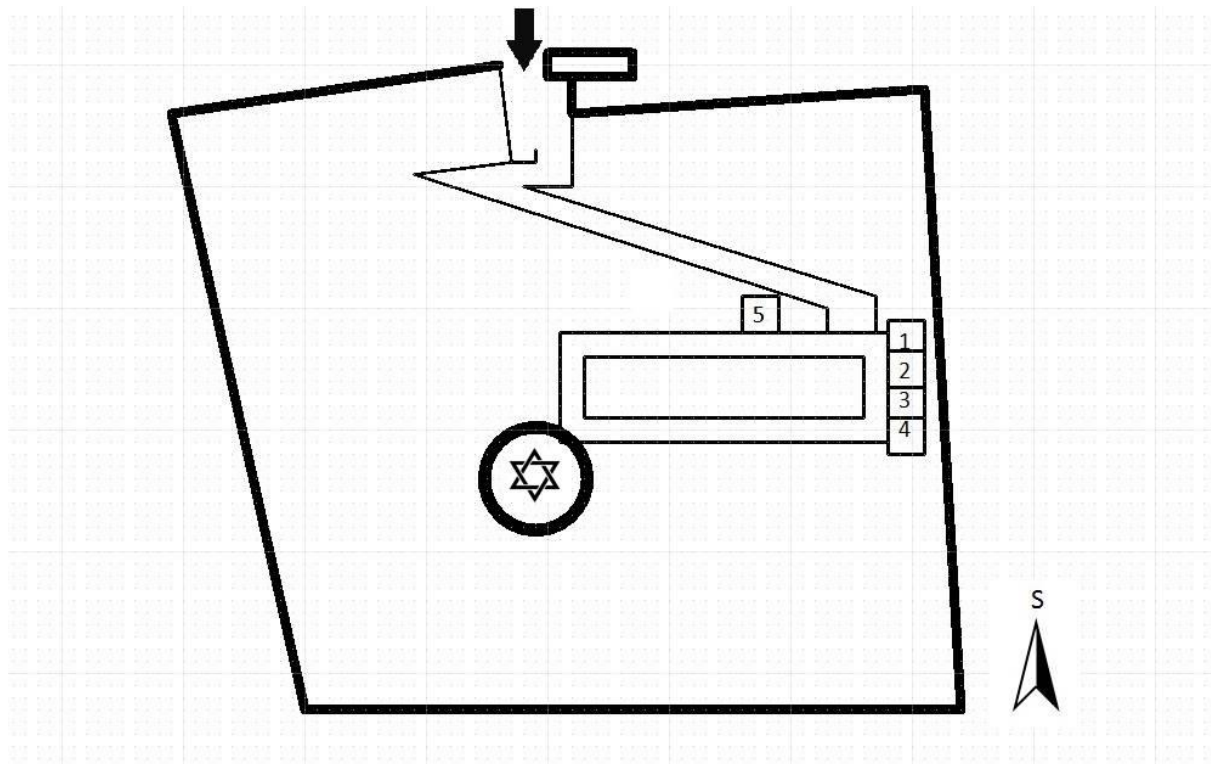

Obr. 75. Mladá Boleslav – židovský hřbitov

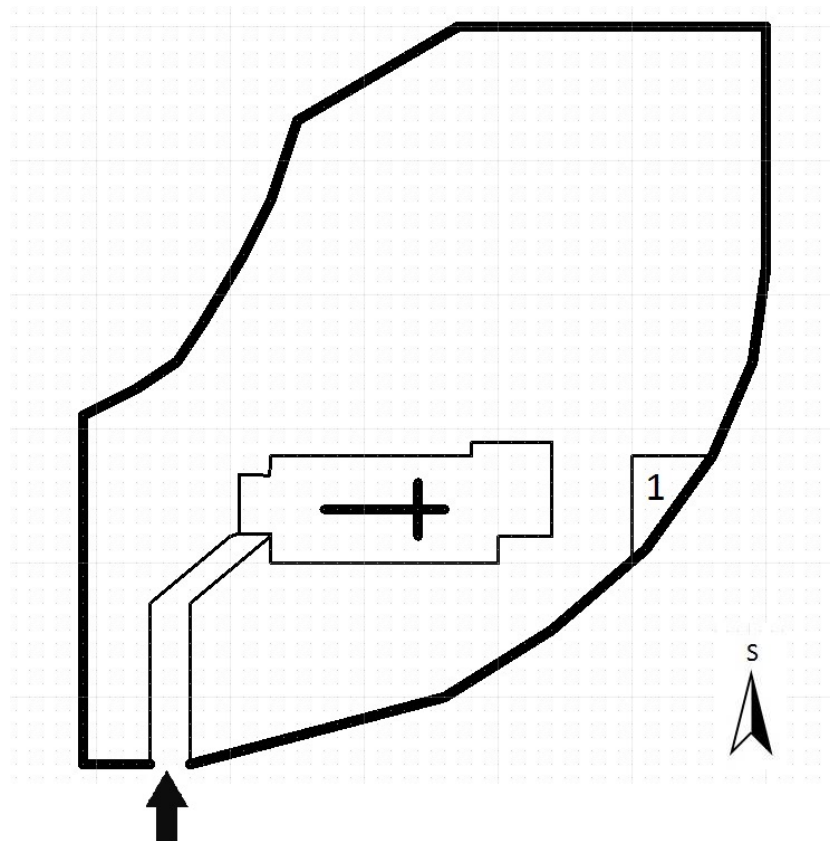

Obr. 76. Mnichovo Hradiště – hřbitov u kostela sv. Jakuba

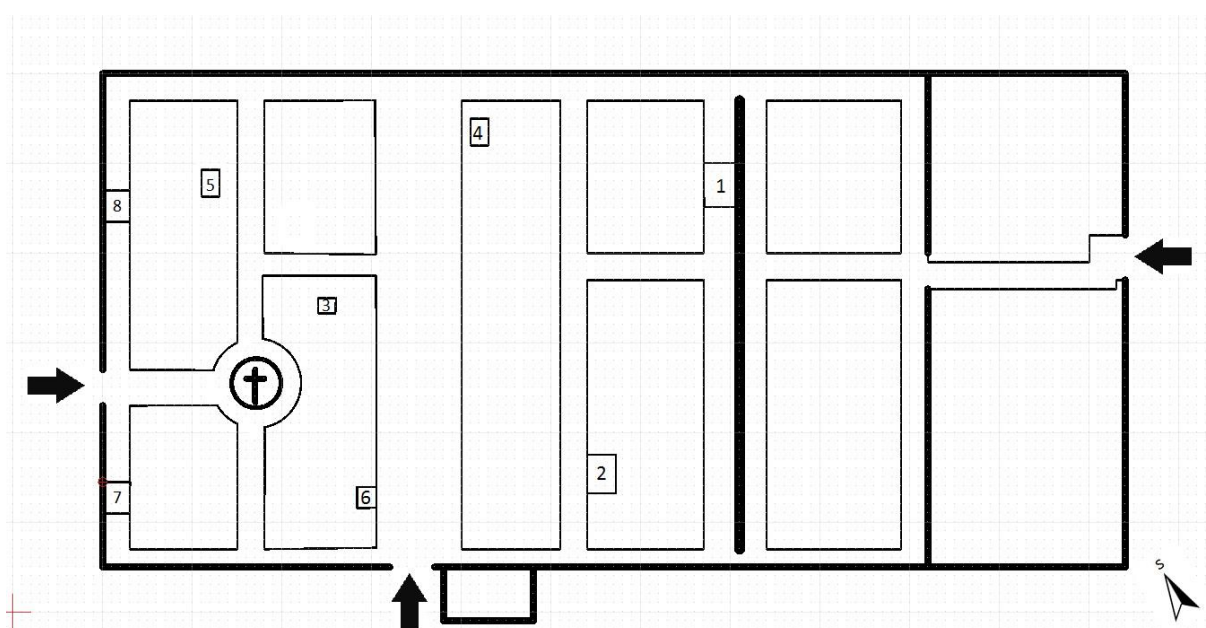

Obr. 77. Mnichovo Hradiště