

**UNIVERZITA PARDUBICE
FAKULTA FILOZOFICKÁ**

DIPLOMOVÁ PRÁCE

2013

Bc. Kateřina VRBOVÁ

Univerzita Pardubice

Fakulta filozofická

**Významní členové rodu Divišů Čisteckých ze Šerlinku a
jejich působení ve východních Čechách**

Bc. Kateřina Vrbová

Diplomová práce

2014

Univerzita Pardubice
Fakulta filozofická
Akademický rok: 2010/2011

ZADÁNÍ DIPLOMOVÉ PRÁCE

(PROJEKTU, UMĚLECKÉHO DÍLA, UMĚLECKÉHO VÝKONU)

Jméno a příjmení: **Bc. Kateřina Vrbová**
Osobní číslo: **H11699**
Studijní program: **N7105 Historické vědy**
Studijní obor: **Kulturní dějiny: Regionální**
Název tématu: **Významní členové rodu Divišů Čisteckých ze Šerlinku a jejich působení ve Východních Čechách.**
Zadávající katedra: **Ústav historických věd**

Zásady pro vypracování:

Kateřina Vrbová prostuduje příslušné prameny, literaturu a dobový denní i odborný tisk, a na tomto základě zhodnotí jednotlivé významnější příslušky rodu Čisteckých ze Šerlinku a jejich působení jak v regionálním měřítku východních Čech, tak případně v širším rozsahu. Zaměří se na odbornou i veřejnou, jakož i publikační činnost vybraných osob.

Rozsah grafických prací:

Rozsah pracovní zprávy:

Forma zpracování diplomové práce: **tištěná/elektronická**

Seznam odborné literatury:

TETŘEV, Jan - VINCENCIOVÁ, Hana. Dějiny města Přelouče, díl třetí (1848 - 1918), vydalo město Přelouč, 2004, ISBN: 80-239-3499-6 VINCENCIOVÁ, Hana. Historická fotografická dokumentace zástavby vesnic na Pardubicku. In: Osobnosti historické fotodokumentace lidové architektury. Sborník referátů ze semináře ke 130. výročí narození Bohumila Vavrouška, konaného 20. října 2005 v Praze. Praha, Česká národopisná společnost 2005, s. 35-42. LEDER, Josef. Dějiny města Přelouče nad Labem, knihtiskárna Otakara Ludvíka, Přelouč, 1926, bez ISBN. ŽUPANIČ, Jan. Nová šlechta rakouského císařství. Praha: Nakladatelství a vydavatelství Agentura Pankrác, s. r. o., 2006., ISBN 80-86781-08-9. MENDLEROVÁ, Jana. Technokraté v Národohospodářském ústavu 1907-1945. Technocrats in the Institute of National Economy in 1907-1945. In: Technokracie v českých zemích (1900-1950). Praha, Archiv AV ČR 1999, s. 87-96. KILIÁN, Jan. Pražští majitelé mělnických vinic v 17. století. DocP 25, 2007, s. 211-229. Rés. něm. s. 446-447. Prager Besitzer von Melniker Weinbergen im 17. Jahrhundert.

Vedoucí diplomové práce:

doc. PhDr. Tomáš Jiránek, Ph.D.
Ústav historických věd

Datum zadání diplomové práce:

30. dubna 2011

Termín odevzdání diplomové práce:

31. března 2014



prof. PhDr. Petr Vorel, CSc.
děkan

 Univerzita Pardubice
Fakulta filozofická
532 10 Pardubice, Studentská 84

L.S.

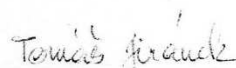
doc. PhDr. Tomáš Jiránek, Ph.D.
vedoucí katedry

V Pardubicích dne 20. ledna 2014

Prohlašuji:

Tuto práci jsem vypracovala samostatně. Veškeré literární prameny a informace, které jsem v práci využila, jsou uvedeny v seznamu použité literatury.

Byla jsem seznámena s tím, že se na moji práci vztahují práva a povinnosti vyplývající ze zákona č. 121/2000 Sb., autorský zákon, zejména se skutečností, že Univerzita Pardubice má právo na uzavření licenční smlouvy o užití této práce jako školního díla podle § 60 ods. 1 autorského zákona, a s tím, že pokud dojde k užití této práce mnou nebo bude poskytnuta licence o užití jinému subjektu, je Univerzita Pardubice oprávněna ode mne požadovat přiměřený příspěvek na úhradu nákladů, které na vytvoření díla vynaložila, a to podle okolností až do jejich skutečné výše.

Souhlasím s prezenčním zpřístupněním své práce v Univerzitní knihovně.

V Pardubicích dne 29. 11. 2013

Kateřina Vrbová

ANOTACE

Tato diplomová práce se zabývá v několika kapitolách významnými osobnostmi z rodu Divišů Čistekých ze Šerlinku, kteří působili téměř celý svůj život ve východních Čechách. Jedná se především o bratry Ferdinanda Huga Diviše Čisteckého ze Šerlinku, Václava Nepomuka Diviše Čisteckého ze Šerlinku a Jana Vincence Diviše Čisteckého ze Šerlinku. Každý z těchto bratří se stal důležitou osobností v oboru, jemuž se věnoval. Ferdinand byl městským lékařem v Sezemicích a zasloužil se o novou lékařskou terminologii, Václav byl významným historikem, archeologem a přednostou pardubické dráhy a v neposlední řadě nejmladší, Jan Vincenc Diviš Čisteký ze Šerlinku, byl odborníkem pro chemický a cukrovarnický průmysl, vynálezce a spisovatel.

KLÍČOVÁ SLOVA

Pardubice – Přelouč – Sezemice - Renobilitační aféra – Ferdinand Hugo Diviš ze Šerlinku – Václav Nepomuk Diviš Čisteký ze Šerlinku – Jan Vincenc Diviš Čisteký ze Šerlinku – MUDr. Jiří Diviš

TITLE

The significant Members of the Dynasty of Diviš Čistecký from Šerlink and their Influence in Eastern Bohemia.

ANNOTATION

This diploma, in several chapters, deals with the important personalities of Diviš Čistecký of Šerlink family, who almost all their lives had operated in the Eastern Bohemia. They are mainly brothers Ferdinand Hugo Diviš Čistecký of Šerlink, Václav Nepomuk Diviš Čistecký of Šerlink and Jan Vincenc Diviš Čistecký of Šerlink. Every one of these brothers became an outstanding personality in a field he dedicated himself to. Ferdinand was a town physician in Sezemice and got credits for new medicine terminology. Václav was an important historian, archaeologist and chief of the railway of Pardubice and, least but not last, Jan Vincenc Diviš Čistecký of Šerlink was an expert on chemical and sugar-making industry, inventor and writer.

KEYWORDS

Pardubice – Přelouč – Sezemice - Renobilitation affair – Ferdinand Hugo Diviš Čistecký of Šerlink – Václav Nepomuk Diviš Čistecký of Šerlink – Jan Vincenc Diviš Čistecký of Šerlink – MUDr. Jiří Diviš

PODĚKOVÁNÍ

Ráda bych poděkovala především doc. PhDr. Tomáši Jiránkovi, Ph. D., za vedení mé práce, za jeho pomoc, cenné rady a užitečné připomínky, ale hlavně za ochotu, se kterou se mi vždy věnoval.

Dále děkuji celé své rodině, mému partnerovi a přátelům za velkou dávku trpělivosti a psychickou podporu.

Poděkovat tak musím Mgr. Pavlu Pospíšil za půjčení velkého množství materiálu, za jeho rady a pomoc.

V neposlední řadě děkuji zaměstnancům Státního okresního archivu v Pardubicích a Východočeského muzea, za jejich ochotu a vstřícnost. Dále PhDr. Zdeňkovi Váchovi, který mi umožnil přístup k pramenům, které byly důležitou součástí pro tvorbu mé práce.

OBSAH

I.	ÚVOD.....	1
II.	REGION VÝCHODNÍCH ČECH.....	7
	2. 1. Pardubice	7
	2. 2. Přelouč	9
	2. 3. Sezemice.....	10
III.	DIVIŠOVÉ ČISTEČTÍ ZE ŠERLINKU	12
	3. 1. Rodové šlechtictví	12
	3. 2. Rodový erb	17
IV.	VÁCLAV DIVIŠ A ANNA BĚLOHUBÁ	19
V.	FERDINAND HUGO DIVIŠ ČISTECKÝ ZE ŠERLINKU	21
	5. 1. Ferdinandův život a dílo	21
	5. 2. Ferdinandova rodina.....	22
VI.	VÁCLAV NEPOMUK DIVIŠ ČISTECKÝ ZE ŠERLINKU	24
	6. 1. Václavův život.....	24
	6. 2. Václavova rodina	27
	6. 3. Vzpomínky na dědečka	28
VII.	VÁCLAVOVA LITERÁRNÍ TVORBA.....	31
VIII.	JAN VINCENC DIVIŠ ČISTECKÝ ZE ŠERLINKU.....	34
	7. 1. Život Jana Vincence	34
	7. 2. Janova rodina.....	36
IX.	JANOVA DÍLA A VYNÁLEZY.....	38
	9. 1. Literární tvorba	38
	9. 1. 1. Práce cukrovarnicko - chemické	38
	9. 1. 2. Práce historicko - archeologické.....	41
	9. 1. 3. Ostatní literární tvorba	41
	9. 1. 4. Časopis pro průmysl chemický.....	43
	9. 2. Vynálezy	47
X.	MUDR. JIŘÍ DIVIŠ	49
XI.	VZPOMÍNKY IVANA DIVIŠE	51

11. 1. Ivan Diviš.....	51
11. 2. Divišova vila	51
XII. DOCHOVANÁ KORESPONDENCE	54
12. 1. Korespondence jako forma komunikace.....	54
12. 2. Václavova korespondence.....	56
12. 2. 1. Přijatá korespondence pracovní povahy	56
12. 2. 2. Přijatá korespondence osobní povahy	67
12. 2. 3. Odeslaná korespondence pracovní povahy	68
12. 2. 4. Zhodnocení Václavovi korespondence.....	68
XIII. DOCHOVANÁ JANOVA KORESPONDENCE.....	70
13. 1. Přijatá korespondence pracovní povahy	70
13. 2. Odeslaná korespondence osobní povahy	73
13. 3. Přijatá korespondence osobní povahy	75
XIV. ODRAZ DIVIŠŮ V TISKU DOBOVÉM I SOUČASNÉM.....	76
14. 1. Rod Divišů Čisteckých ze Šerlinku	77
14. 2. Václav Nepomuk Diviš Čistecký	78
14. 2. 1. Blahopřání k narozeninám	79
14. 2. 2. Nekrology a životopisy	79
14. 2. 3. Zhodnocení Václavovi korespondence.....	81
14. 3. Jan Vincenc Diviš Čistecký ze Šerlinku.....	82
14. 3. 1. Nekrology a životopisy	82
14. 3. 2. Příspěvky ve sbornících.....	83
14. 3. 3. Vzpomínky na Jana Vincence.....	84
14. 3. 4. Zhodnocení Janovi korespondence	84
14. 4. MUDr. Jiří Diviš	84
14. 5. Jindřiška Divišová	86
14. 6. Divišova vila	87
14. 7. Zhodnocení článků	87
XV. ZÁVĚR.....	89
XVI. SEZNAM POUŽITÝCH PRAMENŮ A LITERATURY	94
XVII. PŘÍLOHY	102
XVIII. SEZNAM PŘÍLOH.....	114
XIX. RESUMÉ	115

I. ÚVOD

Ve své diplomové práci se budu věnovat významným osobnostem rodu Divišů Čisteckých ze Šerlinku, kteří svou celoživotní práci a život spojili s regionem Východních Čech. Jedná se především o tři bratry působící v různých oborech, v nichž se staly výraznými, důležitými a nepostradatelnými jedinci své doby. Byli to Ferdinand Hugo, Václav Nepomuk a Jan Vincenc. Všichni tři stále zaujímají podstatné místo v historii regionu, neboť jejich přínos je nevyvratitelný.

Začátek práce seznámí s regionem Východních Čech, především pak s městy, v nichž Divišové mnoho let pobývali a vykonávali svou práci. Jednalo se o Pardubice, Přelouč a Sezemice. Tyto tři města leží nedaleko od sebe. Každému z uvedených měst bude věnována samostatná část, ve které bude nejprve město prezentováno z geografického hlediska, poté bude následovat stručná historie a chybět nebudou ani zajímavosti a další důležité informace.

Další část se zaměří na historii rodu Divišů Čisteckých ze Šerlinků s důrazem na získání jejich šlechtického titulu, neboť dodnes není zcela jisté, zda bylo skutečně oprávněné.

Počátky rodu jsou datovány do 17. století, kdy si první známý člen rodu, Adam Diviš Čistecký, v boji proti švédským vojskům vysloužil titul a přídomek ze Šerlinku.¹ O mnoho století později byl díky úsilí Jana Vincence a Václava Diviše rodu šlechtických titul navrácen a znovu uznán. Od té doby se členové rodu opět mohli podepisovat jako Čistečtí ze Šerlinku.² Naneštěstí začátkem 20. století vyvstaly na povrch podvodné machinace a nečestné obchody se šlechtictvím, díky kterým byli Divišovi zataženi do tzv. renobilitační aféry. Pro podezření o podvod, který se nepodařilo čestně a patřičně vyvrátit, jim byl titul a erb zase odebrán.³

V následujícím oddíle budou představeni Václav Diviš a Anna Bělohubá, kteří byli rodiče již zmiňovaných bratrů. Václav pocházel z Třebechovic nad Orebem, kde se narodil do

¹ ŽUPANIČ, Jan. – FIALA, Michal. *Praha 1648- nobilitační listiny pro obránce pražských měst roku 1648*. První vydání, Praha, 2001. s. 15. ISBN: 80-238-8053-5.

² BUBEN, Milan. *Vladykové erbu Poříčí Divišové Čistečtí ze Šerlinku*. In *Erbovní sešit, číslo 2, květen 1969*. Praha: Heraldická sekce Klubu vojenské historie při Vojenském ústavu, 1969. s. 32. [cit. 2013-05-25] dostupné online URL: <<http://www.Historie.hranet.cz/heraldika/hr/eso02.pdf>>.

³ ŽUPANIČ, Jan. *Nová šlechta rakouského císařství*. Praha, 2006. s. 346. ISBN: 80- 86781- 08-9. Viz také ŽUPANIČ, Jan. – FIALA, Michal. *Praha 1648- nobilitační listiny pro obránce pražských měst roku 1648*. První vydání, Praha, 2001. s. 15. ISBN: 80-238-8053-5.

mlynářské rodiny. Později se vyučil krupařem a usadil se v Pardubicích, kde se seznámil se svou budoucí manželkou.⁴ Zemřel roku 1859 na souchotiny.⁵ Anna pocházela z Pardubic, z rodiny tamějšího kováře Matěje Bělohubého.⁶ Dožila se vysokého věku, 81 let. Zemřela 20. července 1898.⁷ Dochovaných materiálů vztahujících se k osobám Václava Diviše nebo Anny Bělohubé bohužel není mnoho. Většinou se jedná jen o malé a krátké zmínky, ze kterých není možné podat celkové a ucelené svědectví o jejich životě.

Příští úsek bude věnovaný Ferdinandu Hugovi Čisteckému ze Šerlinku, který se narodil 20. října 1837 v Pardubicích jako nejstarší syn. Svůj život zasvětil jedinému oboru, a to medicíně. Zasloužil se také o tvorbu nové lékařské terminologie. Ve 27 letech se stal obvodním lékařem v Sezemicích, kde se plně zapojil do kulturního a odborného dění. V Sezemicích zastával silné společenské postavení, neboť byl předsedou místního čtenářského kroužku a byl spoluzakladatelem a přispívatelem spolkové knihovny.⁸

Svou zvláštní část bude jistě mít i Václav Nepomuk Diviš Čistecký ze Šerlinku, významný člověk v oboru historie i archeologie, který zastával post přednosta pardubické dráhy.

Václavova tvorba a celoživotní práce v oboru je dodnes velice vyhlášená a výjimečná. Na svém kontě má mnoho děl a článků, například *Saličetova ranného lékařství – knihy páté kapitola desátá*,⁹ *Instrukcí od J. M. C. na panství pardubském vydaná. Léta 1652*,¹⁰ nebo *Památky Pardubic a okolí*.¹¹ Narodil se 29. srpna 1839 v Pardubicích jako druhý syn.¹² Po studiu začal pracovat u železniční dráhy.¹³ Přičinil se o vznik muzejního spolku v Pardubicích, v němž se zastával funkci správce budovy a kustoda archeologické sbírky.¹⁴

⁴ POSPÍŠIL, Pavel. *Václav Diviš: Život a dílo*. 1986. Diplomová práce. Univerzita Hradec Králové - fakulta pedagogická. s. 8. Bez ISBN.

⁵ Tamtéž, s. 15.

⁶ Tamtéž, s. 8.

⁷ Státní okresní archiv Pardubice, Matrika příslušníků královského komorního města Pardubic, jméno rodinné: Diviš Čistecký ze Šerlinku. List potomků Václava Diviše a Anny Bělohubé.

⁸ NÁVRÁTIL, Michal. *Almanach českých lékařů: Na paměť 50 letého jubilea spolku a časopisu lékařů českých*. Praha, 1913. s. 41. Bez ISBN.

⁹ DIVIŠ, Václav. *Saličetova ranného lékařství: knihy páté kapitola desátá - vokabulař lat. - česky*. Praha, 1899. Bez ISBN.

¹⁰ DIVIŠ, Václav. *Instrukcí od J. M. C. na panství pardubském vydaná. Léta 1652*, Pardubice, 1901. Bez ISBN.

¹¹ DIVIŠ, Václav. *Památky Pardubic a okolí: Sebrané články z různých publikací. S čtými obrázky*. Praha, 1917. Bez ISBN.

¹² Státní okresní archiv Pardubice, Matrika příslušníků královského komorního města Pardubic, jméno rodinné: Diviš Čistecký ze Šerlinku. List potomků Václava Diviše a Anny Bělohubé.

¹³ POSPÍŠIL, Pavel. *Václav Diviš: Život a dílo*. 1986. Diplomová práce. Univerzita Hradec Králové - fakulta pedagogická. s. 10. Bez ISBN.

¹⁴ Tamtéž, s. 19 – 20.

Jeho tvorba týkající se četných nálezů a archeologických výzkumů, je často vyhledávaným zdrojem informací, neboť on se částečně přičinil o pozdvižení české archeologie, a to nejen v okruhu regionálním, nýbrž celostátním.

Dále bude popsán život a dílo Jana Vincence Diviše Čistecké ze Šerlinku, významného vědce, vynálezce, spisovatele, chemika a cukrovarníka. Již svou bakalářskou práci jsem věnovala této význačné osobnosti. V této práci však chci stručně připomenout jeho život a dílo a doplnit jej o nově zjištěné informace a poznatky. Jan Vincenc se narodil roku 1848 v Pardubicích jako nejmladší.¹⁵ V dospělosti se stal průkopníkem v oboru cukrovarnickém a chemickém. Celých čtyřicet let zastával funkci ředitele cukrovaru v Přelouči, kde se roku 1914 stal i starostou města.¹⁶ Za svůj život sepsal hodně odborných. Například: *Rukověť rozborů cukrovarnických – k potřebě p. p. továrníků, technických úředníků, lučebníků a posluchačů chemie*,¹⁷ *Krystalisace ve vakuu*,¹⁸ díla *Elektrischer Zählapparat System Diviš, als Grundlage einer automatischen Steuer-Controle der Diffusionsarbeit in Oesterreich-Ungarn*,¹⁹ *Příspěvky k dějinám průmyslu cukrovarnického v Čechách. Spolek cukrovarníků východních Čech*,²⁰ *Studie rodopisné z města Pardubic*,²¹ nebo *O starých památkách uměleckých a historických děkanského chrámu sv. Bartoloměje v Pardubicích*.²²

Kromě literární tvorby má na své kontě i několik vynálezů, které se staly v chemické a cukrovarnickém oboru velmi užitečné a cenné. Jedním z nově zpracovaných materiálů budou Janovy články, kterými přispíval do *Časopisu pro průmysl chemický*, díky kterým je se Janova celoživotní práce zdá srozumitelnější a pochopitelnější.

Větší pozornosti se dočká také Janova rodina, především jeho syn MUDr. Jiří Diviš, který byl uznalým odborníkem hrudní chirurgie a čestným občanem města Přelouče. Jiří se

¹⁵ Státní okresní archiv Pardubice, Matrika příslušníků královského komorního města Pardubic, jméno rodinné: Diviš Čistecký ze Šerlinku. List potomků Václava Diviše a Anny Bělohubé.

¹⁶ TETŘEV, Jan. – VINCENCIOVÁ, Hana. *Dějiny města Přelouče – díl třetí (1848-1918)*, vydalo město Přelouč, 2004, s. 155. ISBN: 80-239-3499-6.

¹⁷ DIVIŠ, Jan Vincenc. *Rukověť rozborů cukrovarnických: k potřebě p. p. továrníků, tech. úředníků, lučebníků a posluchačů chemie*. Praha, 1871. 181 s. Bez ISBN.

¹⁸ DIVIŠ, Jan Vincenc. *Krystalisace ve vakuu*. Praha, 1873. 11 s. Bez ISBN.

¹⁹ DIVIŠ, Jan Vincenc. *Elektrischer Zählapparat System Diviš, als Grundlage einer automatischen Steuer-Controle der Diffusionsarbeit in Oesterreich-Ungarn*. Kolín, 1883. 43 s. Bez ISBN.

²⁰ DIVIŠ, Jan Vincenc. *Příspěvky k dějinám průmyslu cukrovarnického v Čechách*. Pardubice, 1894. 112 s. Bez ISBN.

²¹ DIVIŠ, Jan Vincenc. *Studie rodopisné z města Pardubic*. Pardubice, 1908. 38 s. Bez ISBN.

²² DIVIŠ, Jan Vincenc. *O starých památkách uměleckých a historických děkanského chrámu sv. Bartoloměje v Pardubicích*. Pardubice, 1908. 18 s. Bez ISBN.

narodil 4. května 1886 v Přelouči jako prvorozený syn manželů Divišových.²³ Roku 1911 úspěšně absolvoval studium medicíny na Karlově Univerzitě v Praze.²⁴ Jeho profesní kariéra byla velmi úspěšná, neboť jako prvním lékařem Československa, se mu podařilo úspěšně provést transfuzi krve. Následovaly ještě další medicínské úspěchy, například náročná a významná operace plic.²⁵ Jiří zemřel ve věku 70let, 2. července 1959.²⁶

Následovat bude kapitola zaměřená na architektonický skvost města Přelouče, a to na Divišovu vilu, která se dodnes nachází v Nádražní ulici čp. 192. Vila byla postavena roku 1907, na žádost Jana Vincence Diviše. Jejím projektantem byl významný architekt Rudolf Kříženecký.²⁷

Ucelený a přehledný pohled na tuto impozantní stavbu nám podají vlastní vzpomínky vnuka slavného cukrovarníka, Ivana Diviše, který své vědomosti a paměti zakomponoval do jednoho ze svých děl, a to do knihy s názvem *Teorie spolehlivosti*.²⁸ Ivan Diviš byl synem Ivana Ferdinanda. Během let se z něho stal známý a výborný básník a spisovatel své doby. Je autorem řady děl, například *Bud' šťasten*,²⁹ *Noc, nebudeš se báti* “³⁰ nebo *První hudba bratřím: básně*.³¹

Nejrozsáhlejší úsek práce bude zaměřen na dochovanou korespondenci Václava a Jana Vincence. Tato kapitola bude zpracovaná tzv. metodou sondy, čili výběrem těch nejzajímavějších a nejpodstatnějších dopisů, pohledů, dopisnic i korespondenčních lístků, které jsou důležité pro ucelení celého tématu. Nejprve budou uvedeny obecné informace o dobové korespondenci a o jejím zpracování. Následovat bude analýza a zhodnocení dochovaných dopisů obou bratrů.

Nejprve bude analyzován písemný styk Václava Diviše, který si dopisoval s mnoha odborníky a uznávanými osobnostmi české historie, archeologie a další věd. Dochované dopisy

²³ Státní okresní archiv Pardubice, Matrika příslušníků královského komorního města Pardubic, jméno rodinné: Diviš Čistěcký ze Šerlinku. List potomků Jana Vincence Diviše a Jindřišky Hlouškové.

²⁴ HOLLMAN, František. *Archivní zprávy KPP* online, 2002 [cit. 2001-02-18]. Ohlédnutí za 115. výročím narození akademika Jiřího Diviše. URL: <http://www.kpp.iipardubice.cz/1121545586-ohljednuti-za-115-vyrocim-narozeni-akademika-jiriho-divise.php>.

²⁵ HOLLMAN, František. *Archivní zprávy KPP* online, 2002 [cit. 2001-02-18]. Ohlédnutí za 115. výročím narození akademika Jiřího Diviše. URL: <http://www.kpp.iipardubice.cz/1121545586-ohljednuti-za-115-vyrocim-narozeni-akademika-jiriho-divise.php>.

²⁶ Tamtéž.

²⁷ Městské Muzeum Přelouč, HOLLMANN, František. Bude bývalému Polabskému muzeu v Přelouči již definitivně zvonit hrana? *Zprávy klubu přátel Pardubicka*, 2006, roč. 12, č. 7-8.

²⁸ DIVIŠ, Ivan. *Teorie spolehlivosti* (texty z let 1960 – 1994), Praha, 2006. ISBN 80-85639-28-9.

²⁹ DIVIŠ, Ivan. *Bud' šťasten*. Praha, 1999. ISBN 80-200-0757-1.

³⁰ DIVIŠ, Ivan. *Noc, nebudeš se báti. (záznamy snů z let 1905 – 1987)*, Praha, 1991. ISBN 80-7023-098-3.

³¹ DIVIŠ, Ivan. *První hudba bratřím: básně*. Praha, 1947. Bez ISBN.

pochází například od cestovatele Emila Holuba, Josefa Ladislava Píče, Luboše Jeřábka nebo od profesora Josefa Smolíka, pracovníka Národního muzea.

Janova korespondence bude představena a posuzována hned v zápětí. Jednou z nejzajímavějších částí je písemná komunikace s redakcí *Ottova slovníku naučného*, neboť je to skvělou příležitostí sledovat průběh vzniku a vytváření tak rozsáhlého a přehledového díla. Mezi korespondenty můžeme nalézt například inženýra Veselého nebo profesora Vojtěcha Šafaříka, kteří udržovali s Janem vztah pracovního rázu. Neopomenutelnou součástí bude též komunikace s rodinnými příslušníky, které vypovídají o celkovém vztahu rodiny a o velké úctě a oblibě mezi nimi.

K tématu významných osobností jistě neodmyslitelně patří i dobový tisk, ve kterém byly uváděny články uctívající a oslavující práci důležitých odborníků. Z toho důvodu jsem se rozhodla, pomocí dochovaných příspěvků v dobovém tisku, prokázat, že i po smrti se na Divišovi stále vzpomínalo a také využíval se výsledek jejich práce. Články budou představeni jednotlivě a přehledně. Nejčastějším typem článků jsou jednoznačně nekrology, které obsahují někdy delší, jindy stručnější, popisy ze života sledované osoby. Převážnou část této kapitola bude zabrána přehledem dobového, regionálního tisku.

Celá práce pak bude v závěru doplněna vhodnými a tematickými obrázkovými přílohami, například fotografiemi, plány nebo dopisy, které dokreslí celkový ráz práce. Chybět zde nebude ani vytvořený rodokmen Divišových, jež by měl sloužit jako přehled příslušníků rodiny s nejdůležitějšími informacemi o každém z nich.

K sestavení předkládané diplomové práce bude využito mnoho nejrůznějších pramenů.

Z literatury například knihy od Jana Županiče,³² Vojtěcha Krále z Dobré Vody,³³ Augusta Sedláčka,³⁴ Jana Kiliána,³⁵ Karla Kuči,³⁶ Opomenuta nebudou ani vlastní díla Václava Diviše či Jana Diviše Čistického, například *Vzpomínky cukrovarníka*.³⁷

³² ŽUPANIČ, Jan. *Nová šlechta rakouského císařství*. Praha, 2006. ISBN: 80- 86781- 08-9.

Dále také ŽUPANIČ, Jan. – FIALA, Michal. *Praha 1648- nobilitační listiny pro obránce pražských měst roku 1648*. První vydání, Praha, 2001. ISBN: 80-238-8053-5.

³³ KRÁL, Vojtěch z Dobré Vody. *Heraldika – souhrn pravidel, předpisů a zvyklostí znakových se zvláštním zřetelem ku zemím koruny České*, Brno, 2003. ISBN: 80-86347-25-7.

³⁴ SEDLÁČEK, August. *Českomoravská heraldika II. - Část zvláštní*, Praha, 1997. ISBN: 80-7203-062-0

³⁵ KILIÁN, Jan. *Pražští majitelé mělnických vinic v 17. století*. In FEJTOVÁ, Olga – LEDVINKA, Václav – PEŠEK, Jirí. *Dobrou chuť, velkoměsto: sborník příspěvků z 23. vědecké konference Archivu hlavního města Prahy, uspořádané ve spolupráci s Institutem mezinárodních studií Fakulty sociálních věd Univerzity Karlovy ve dnech 5. a 6. října 2004 v Clam-Gallasově paláci v Praze*. Vyd. 1. Praha, 2007. s. 224. ISBN: 978- 80- 86852-16-4.

Dále bude použita i diplomová práce Mgr. Pavla Pospíšila, která byla sepsaná roku 1986. Věnuje se podrobně osobě Václava Diviše, především jeho životu, rodině a hlavně jeho významu na poli archeologicko – historickém.³⁸

Z novin a časopisů budu využívat především *Časopis pro průmysl chemický*,³⁹ dále například: *Pernštýn*,⁴⁰ *Východ – List Československé národní demokracie pro východní Čechy*,⁴¹ *Přeloučský Rošt*,⁴² *Vlastivědné listy Pardubického kraje*⁴³ nebo *Neodvislé listy*⁴⁴

Dalším podstatným zdrojem budou dochované prameny v českých archivech. Příklad archivních fondů: Státní okresní archiv Pardubice, fond – Čtenářský spolek Sezemice, Matrika komorního města Pardubic, Archiv města Přelouče, Muzejní spolek Pardubice. Z Východočeského muzea - sb. Slavnin věnující se bratrům Divišům. Památník národního písemnictví, fond – Václav Diviš, Státní oblastní archiv Zámorsk – matriční knihy Přelouče a Pardubic. A v neposlední řadě také Archiv Národního technického muzea v Praze, kde je fond s názvem - *Ing. Jan Vincenc Diviš*, jež obsahuje mnoho dochované korespondence, rukopisů a jiných podstatných dokumentů.

³⁶ KUČA, Karel. *Města a městečka v Čechách na Moravě a ve Slezsku, Díl V. Par – Pra.* Praha, 2002. ISBN 80-7277-039-X. a také dílo KUČA, Karel. *Města a městečka v Čechách na Moravě a ve Slezsku, Díl VI. Pro – Sto.* Praha, 2004. ISBN 80-7277-040-3

³⁷ Diviš Čištecký, Jan Vincenc. *Vzpomínky cukrovarníka 1866 – 1874.* Praha, 1923. bez ISBN.

³⁸ POSPÍŠIL, Pavel. *Václav Diviš: Život a dílo.* 1986. Diplomová práce. Univerzita Hradec Králové - fakulta pedagogická.

³⁹ DIVIŠ, Jan Vincenc. Josef Pflieger - spoluzakladatel a první předseda spolku cukrovarníků východních Čech. *Časopis pro průmysl chemický.* 1894, roč. 4, č. 6, s. 205.

Dále DIVIŠ, Jan Vincenc. *Zápisky z cest, Časopis pro průmysl chemický.* 1898, roč. 8, č. 1, s. 1-4.

Dále DIVIŠ, Jan Vincenc. *Z praxe cukrovarnické. Časopis pro průmysl chemický.* 1899, roč. 9, č. 1, s. 2.

⁴⁰ Povýšení do stavu rytířského. *Neodvislé listy.* 1896, II.

⁴¹ Zemřel nejstarší Sokol, bratr Václav Diviš, insp. st. v. v. In *Východ – List Československé národní demokracie pro východní Čechy.* 1934, XII, 35., s. 3.

Dále ROSŮLEK, František. Neúporný kulturní pracovník pardubský: Pohrobní vínek Václ. Divišovi. In *Východ – List Československé národní demokracie pro východní Čechy.* 1934, XVII, č. 33. s. 1.

⁴² HOLLMAN, František. Dojde k likvidaci architektonického skvostu města Přelouče „Divišovi vily“ ? In *Přeloučský Rošt,* č. 4, 2007. s. 22.

⁴³ KOTYK, Jiří. Jan Vincenc Diviš (1848 – 1923) a Přelouč v díle jeho vnuka básníka Ivana Diviše k 750. výročí města Přelouče. In *Vlastivědné listy Pardubického kraje,* roč. 8, č. 3, 2011. s. 32-33

⁴⁴ Povýšení do stavu rytířského. *Neodvislé listy.* 1896, II.

II. REGION VÝCHODNÍCH ČECH

Do východočeského kraje patří svým územním zařazením kraj Královehradecký, Pardubický, Liberecký a kraj Vysočina. V této kapitole budou však blíže popsána především tři města ležící v Pardubickém kraji nedaleko od sebe. Jedná se o město Pardubice, Přelouč a Sezemice. Tato města jsou úzce spojena se sledovanou generací Divišů Čisteckých, neboť každý z bratrů si vybral, jako své životní působiště, právě jedno z těchto míst. I když se všichni tři narodili v Pardubicích, postupně se rozešli do jiných měst. Stále však zůstávali blízko sebe. Nejstarší Ferdinand obýval Sezemice, Václav zůstal v Pardubicích a nejmladší Jan Vincenc se zabydlel v blízké Přelouči.

2. 1. PARDUBICE

Znamé město perníku nesoucí název Pardubice, je hlavní metropolí pardubického kraje, které leží na soutoku dvou řek, Labe a Chrudimky. V současné době má rozlohu okolo 78 km² a počet obyvatel dosahuje téměř 90 tisíc.⁴⁵

Nachází se na hlavní železniční trase mezi městy Praha - Brno. Je velice oblíbeným a navštěvovaným turistickým městem. Velikým lákadlem je zde především proslulé pardubické perníkářství, místní zámek s bohatou historií, Východočeské divadlo, Východočeské muzeum a další historicko-kulturní památky, ze kterých si jistě každý vybere. S Pardubicemi jsou spjaté i důležité sportovní události jako jsou dostihové závody tzv. *Velká pardubická* nebo motocyklový závod ploché dráhy, který nese název *Zlatá přilba*. Ve městě se nachází Univerzita Pardubice, Krajská knihovna, Státní okresní archiv, krajská nemocnice, letiště, vojenská základna a známá olejová rafinérie – Paramo.

Pardubice však mají i svou bohatou historii. Nejstarší zmínky o vzniku Pardubic sahají až do 13. století.⁴⁶ Prvním známým vlastníkem byl Půta z Pardubic, který pocházel z tehdejšího rodu Hronoviců. Jeho synové později město vyměnili za hrad Visemburk

⁴⁵ Geografie: PARDUBICE. [online]. [cit. 2014-03-03]. Dostupné z: URL: < <http://www.pardubice.eu/o-pardubicich/informace-o-meste/geografie/>

⁴⁶ KUČA, Karel. *Města a městečka v Čechách na Moravě a ve Slezsku, Díl V. Par – Pra.* Praha, 2002. s. 64. ISBN 80-7277-039-X.

s Arnoštem I. z Hostýně, předkem rodu pánů z Pardubic a otcem známého arcibiskupa Arnošta z Pardubic, který byl rádcem a přítelem Karla IV.

Arnošt I. daroval původní část města (dnešní známé jako *Pardubičky*) řádů *Cyriaků*⁴⁷ a o kus dál založil tzv. *Nové město*, později nesoucí název *Pardubice*. To bylo roku 1340 oficiálně povýšeno na město.⁴⁸

Roku 1491 ho získal město Vilém z Pernštejna, který zde vybudoval hlavní české, sídelní centrum svého rodu. Za jeho vlády byly Pardubice razantně přebudovány. Díky dostatečným finančním prostředkům mohlo být město přestavěno na pozdně gotickou pevnost. Přestavby se dočkal i starý hrad, jehož prostory byly zvětšeny a obehnány vysokými valy s rondely.⁴⁹ Vilémovi potomci poté nadále pokračovali v modernizaci a rozšiřování města, avšak již ve stylu renesance, která se tehdy dostávala do módy. V renesančním stylu byl upraven hrad, jenž byl zcela předělán na útulný zámek, a zároveň přilehlé okolí, které je v dnešní době jako historické jádro Pardubic, ozdobou města. Původní ráz okolí s malebnými uličkami i domky je dochován dodnes.

Roku 1560 byly Pardubice prodány a stali se součástí celku císařských panství. Do poloviny 18. století se město mnoho nerozvíjelo, neboť potýkalo se škodami způsobenými třicetiletou válkou. Barokní architektonické prvky se začali projevovat až po roce 1751, kdy bylo město zasaženo velkým požárem.⁵⁰

V polovině 19. století dochází k velké modernizaci a rozvoji, a to i díky železniční trati, o kterou se zasloužil Jan Perner. Celý zbytek 19. století proběhl v duchu průmyslového vývoje, neboť tu vznikl cukrovar, lihovar i pivovar.⁵¹ Začátkem 20. století byly Pardubice největším městem Východních Čech. V roce 1903 zde byla založena krajská nemocnice. Během 20. století se Pardubice vyvinuly v město, které známe dnes.

⁴⁷ Řád Cyriaků neboli Rytířský řád křížovníků s červenou hvězdou, je českého původu, o jehož vznik se zasloužila svatá Anežka Česká. Řád se vyvinul z původně založeného špitálního bratrstva působícího při kostele sv. Haštala na Starém Městě Pražském. Jeho hlavním posláním bylo ošetřování nemocných, chudých a opuštěných lidí. I přes velké potíže a problémy, se kterými se řád za celou dobu své existence potýkal, se udržel do dnešní doby. Mezi významné členy řádů patřil například i Arnošt Vojtěch hrabě z Harrachu.

Více informací o řádu Cyriaků - Historie a vývoj Řádu. *Rytířský řád Křížovníků s červenou hvězdou* [online]. [cit. 2014-03-01]. Dostupné z: <http://www.krizovnici.eu/cz/o-radu/historie-a-vyvoj-radu>

⁴⁸ KUČA, Karel. *Města a městečka v Čechách na Moravě a ve Slezsku, Díl V. Par – Pra.* Praha, 2002. s. 65. ISBN 80-7277-039-X.

⁴⁹ Tamtéž, s. 66. Také viz ROSŮLEK, František. *Pardubicko, Holicko, Přeloučsko – díl III. Místopis.* Pardubice, 1909. s. 452. Bez ISBN.

⁵⁰ KUČA, Karel. *Města a městečka v Čechách na Moravě a ve Slezsku, Díl V. Par – Pra.* Praha, 2002. s. 69. ISBN 80-7277-039-X.

⁵¹ Tamtéž, s. 70.

2. 2. PŘELOUČ

Jedná se o město ležící na řece Labi. Nachází se asi 20 km západním směrem od Pardubic. V současné době zde žije 9 tisíc obyvatel. Rozloha Přelouče je 30 km².⁵² Město se dostalo do povědomí veřejnosti především díky svému známému rodákovi Františku Filipovskému, na jehož počest se zde každoročně koná slavnostní předávání cen za dabing. Na tuto slavnost se vždy sjíždí nejznámější osobnosti české kulturní scény. Mezi přeloučské památky patří kostel sv. Jakuba, hřbitovní kostelík Navštívení Panny Marie, Divišova vila a budova městské Záložny, jež byla projektována v letech 1899 – 1901 významným architektem Rudolfem Kříženeckým. V nedalekém okolí Přelouče se nachází známá Svojsická tvrz, Národní hřebčín v Kladrubech nad Labem, zámek Choltice či zámek Zdechovice.

Městským znakem se stal „*Na zlatém poli leží černý rošt, obrácený držadlem dolů.*“⁵³ Rošt byl za znak vybrán z toho důvodu, že patronem města a opatovického kláštera byl svatý Vavřinec. Mučedník žijící ve 3. století, který byl usmrcen hrozným způsobem, a to upálením zaživa na roštu.⁵⁴

První písemná zmínka o Přelouči je datovaná již do 11. století. Jednalo se „*...o zakládající listinu benediktinského kláštera v Opatovicích nad Labem, v níž je jako součást panovnické donace nově založené církevní instituce jmenovaná i osada Přelúčie.*“⁵⁵ Údajně měla být listina vydána králem Vratislavem I., avšak časem se ukázalo, že se jednalo o podvrh datovaný někdy do 12. století.⁵⁶

Další písemnou zmínkou, již doloženou, je listina vydaná králem Přemyslem Otakarem I., která se datuje do roku 1229. V listině je uvedeno, že Přelouč byla v držbě opatovického kláštera, kde sídlil benediktýnský řád.⁵⁷ V roce 1261 byla Přelouč povýšena na poddanské město a získala právo k vybudování městského opevnění.⁵⁸ V polovině 15. století,

⁵² Informace o městě. *Město Přelouč* [online]. [cit. 2014-03-29].

Dostupné z: URL: < <http://www.mestoprelouc.cz/mesto/informace-o-meste/>

⁵³ TETŘEV, Jan - VOREL, Petr. *Pamětihodnosti města Přelouče*. Přelouč, 1997, s. 77. Bez ISBN.

⁵⁴ Tamtéž.

⁵⁵ VOREL, Petr. *Dějiny města Přelouče I. (1086- 1618)*. Přelouč, 1999, s. 6. ISBN: 80-238-4119-X.

⁵⁶ Tamtéž.

⁵⁷ Tamtéž, s. 7.

⁵⁸ ROSŮLEK, František. *Pardubicko, Holicko, Přeloučsko – díl III. Místopis*. Pardubice, 1909. s. 119. Bez ISBN.

připadlo město Diviši Bořkovi z Miletína,⁵⁹ který Přelouč získal díky zániku opatovického kláštera.

Dalším majitelem byl rod Andělů z Ronovce, který městečko získal roku 1482.⁶⁰ Začátkem 16. století získal Přelouč Vilém Pernštejn.⁶¹ V rukou Pernštejnů byla až do roku 1560, kdy se z ní stalo královské komorní městečko.⁶² Konec 16. století byl pro Přelouč důležitým obdobím, neboť roku 1580, získala privilegia královského komorního města, které potvrdil Rudolf II. Velkou změnou ve vývoji Přelouče byla v první polovině 19. století stavba císařské silnice a později i železnice.⁶³ V 19. století zde vznikl i cukrovar, který byl důležitou součástí města, neboť nabízel spoustu pracovních příležitostí pro občany města.

2. 3. SEZEMICE

Město Sezemice leží v blízkosti řeky Loučná asi 9 km severovýchodním směrem od Pardubic. V současné době zde žije kolem 3000 obyvatel. Sezemice se nachází, podobně jako Přelouč, přímo na hlavní železniční trati spojující Prahu s Brnem. Nachází se zde pošta, mateřská a základní škola i několik zdravotnických zařízení. Mezi městské památky patří například gotický kostel Nejsvětější Trojice, dřevěná zvonice datovaná do 16. století nebo kamenný akvadukt (což je vodovodní zařízení, které zajišťuje přívod vody z vodního zdroje). V pravidelném intervalu zde vychází i městský časopis, který se jmenuje *Sezemické noviny*.

Nejstarší známá zmínka o Sezemicích, jako o vsi, pochází z roku 1227, kdy je Hraběšic Kojata odkázal cisterciáckému klášteru v Sedlci u Kutné Hory. Řád cisterciáků zde vybudoval ve 13. století ranně gotický kostel. V dobách husitských válek, konkrétně v roce 1421, byl klášter zničen husitskými vojsky.

Na konci 15. století připadly Sezemice do majetku rodu Pernštejnů, který jim postupně udělil několik privilegií, například výsadu uspořádání trhů. Díky tomu bylo celé 16. století ve znamení rozkvětu a rozšiřování. Postupem času se počet nových obyvatel stále navyšoval. V majetku Pernštejnů město bylo až do roku 1560, kdy bylo prodáno stejně jako Pardubice.

⁵⁹ VOREL, Petr. *Dějiny města Přelouče I. (1086- 1618)*. Přelouč, 1999, s. 20. ISBN: 80-238-4119-X

⁶⁰ Tamtéž, s. 28.

⁶¹ Tamtéž, s. 43.

⁶² TETŘEV, Jan - VOREL, Petr. *Pamětihodnosti města Přelouče*. Přelouč, 1997, s. 77. bez ISBN.

⁶³ ROSŮLEK, František. *Pardubicko, Holicko, Přeloučsko – díl III. Místopis*. Pardubice, 1909. s. 126- 127. Bez ISBN.

Obdobím velkého rozvoje spadalo do období druhé poloviny 18. století a první poloviny 19. století, kdy počet obyvatel rapidně vzrostl. Dopomohl k tomu jistě i fakt, že roku 1834 byly Sezemice povýšeny na město. Během 19. století zde vznikaly průmyslové podniky jako například továrna na obuv škrobárna nebo cementárna.⁶⁴

⁶⁴ KUČA, Karel. *Města a městečka v Čechách na Moravě a ve Slezsku, Díl VI. Pro – Sto*. Praha, 2004. s. 69. ISBN 80-7277-040-3

III. DIVIŠOVÉ ČISTEČTÍ ZE ŠERLINKU

3. 1. RODOVÉ ŠLECHTICTVÍ

Ve většině dochovaných materiálů týkajících se Divišů Čisteckých ze Šerlinku je uvedeno, že se jedná o starý šlechtický rod. Jestli je však toto tvrzení pravdivé, se dnes nedá s určitostí prokázat, neboť začátkem 20. století vyšlo najevo jisté spekulace, které šlechtický titul Divišů vyvracejí. Jako mnoho jiných rodů i oni byli zapleteni do renobilitační aféry, která je o titul připravila. Tehdy se zřejmě předpokládalo, že jimi doložené dokumenty prokazující šlechtický původ, jsou podvrh. Důležité ovšem je, že mnou sledovaní bratři Divišové ve své urozené kořeny věřili a rozhodli se bojovat za jejich uznání.

O původu rodu Divišů Čisteckých vzniklo hned několik teorií. Sám Jan Vincenc Diviš uvedl v příspěvku do *Ottova slovníku*, že rod pocházel z Plzeňského kraje a je zde prokazatelná spojitost s tamějším rodem Drslaviců. Své tvrzení vysvětloval tím, že je na jejich erbu vyobrazeno Poříčí.⁶⁵ Vojtěch Král z Dobré Vody se domníval, že rod Divišů se odvozuje od pánů z Čisté, kteří měli jméno Diviš jako oblíbené křestní jméno.⁶⁶ Milan Buben uvedl, že tuto teorii potvrzuje příjmení Čistecký,⁶⁷ které mohlo vzniknout z názvu obce Čistá (Středočeský kraj, nedaleko Rakovníka). August Sedláček ve své knize však napsal, že se domnívá, že i když Vojtěch Král z Dobré Vody toto o Diviších uveřejnil, sám tomu ve skutečnosti nevěřil.⁶⁸

Článek otištěný roku 1882 v novinách *Pernštýn* popisuje, že Divišové „ jsou potomkové českých exulantů, z nichžto Mikuláš Diviš, po bitvě Bělohorské byv na vždy z vlasti vypovězen, drahná léta v saském Berně v pohostinosti žil: naposled pak co kmet sedmdesátiletý v polském městě Lešně roku 1647. svůj život dokonal. “⁶⁹

⁶⁵ Heslo: *Diviš Čistecký* (JAN VINCENC DIVIŠ), *Ottův slovník naučný – ilustrovaná encyklopedie obecných vědomostí*. Díl sedmý, vydavatel a nakladatel J. Otto. Praha, 1893, s. 669. Bez ISBN.

⁶⁶ KRÁL, Vojtěch z Dobré Vody. *Heraldika – souhrn pravidel, předpisů a zvyklostí znakových se zvláštním zřetelem ku zemím koruny České*, Brno, 2003, s. 305. ISBN: 80-86347-25-7.

⁶⁷ BUBEN, Milan. *Vladykové erbu Poříčí Divišové Čistečtí ze Šerlinku*. In *Erbovní sešit, číslo 2, květen 1969*. Praha: Heraldická sekce Klubu vojenské historie při Vojenském ústavu, 1969. s. 32. [cit. 2013-05-25] dostupné online URL: <<http://www.Historie.hranet.cz/heraldika/hr/eso02.pdf>>.

⁶⁸ SEDLÁČEK, August. *Českomoravská heraldika II. - Část zvláštní*, Vyd. 2., v Argu 1. Praha: Argo, 1997. s. 395. ISBN: 80-7203-062-0.

⁶⁹ Obnovené šlechtictví. In *Pernštýn – List politický a národohospodářský*, 15. 2. 1882, roč. III, č. 13.

Prvním známým Divišem Čisteckým ze Šerlinku, který si vysloužil šlechtický titul, byl ovšem Adam Diviš Čistecký. Adam, významná osobnost své doby, o čemž svědčí fakt, že byl v čele šestipanského⁷⁰ úřadu a později se stal i členem desetirychtářského úřadu na Novém Městě pražském. Mimo jiné byl i výborným právníkem a odborníkem v technickém oboru. Díky svým vědomostem a zkušenostem se mu podařilo získat důležitý post přísežného zemského odborného znalce. Jeho zaměřením bylo hlavně mlynářství a plavba po Labi a Vltavě.

Adam však z Prahy nepocházel, přistěhoval se až roku 1614⁷¹ (Jan Županič a Michal Fiala ve své knize však uvádějí, že Adam pocházel z Čisté u Kralovic a že se do Prahy přistěhoval až po roce 1625)⁷² Roku 1628 zde získal městské právo⁷³ a usídlil se ve Zderazské čtvrti. V roce 1637 zakoupil na Novém Městě pražském tzv. Kochovský mlýn. V období třicetileté války prokázal, velkou statečnost a dobrosrdečnost při obraně Prahy před švédskými vojsky. Na své vlastní náklady vydržoval neznámého vojáka a později sám vstoupil do boje. Když už mu jeho špatný zdravotní stav nedovolil v boji pokračovat, vyslal za sebe svého nejstaršího syna Jindřicha.⁷⁴ Odměnou za jeho nebojácnost a snahu byla pro něho nejvyšší možná pocta, a to povýšení od císaře Ferdinanda III. do vladyckého stavu a získání přídomku *ze Šerlinku*. (28. června 1649)⁷⁵

„ *My Ferdinand III. etc. K věčné budoucí a nehynoucí památce oznamujem tímto listem všem (...) Kdež majíce My o tom hodnověrnou zprávu, kterak Adam Diviš Čistecký, měštěnin Nového Města pražského, z rodu dobrého a poctivého po rodičích a předcích svých jest pošel a dostavše se hned v mladosti věku svého do Měst pražských, tam se vždycky poctivě, počestně a tak chovati hleděl, že předně za měštěnína prv jmenovaného Nového Města pražského byl přijat, následovně do rozdílných povinností městských ...* “⁷⁶ Na konci dokumentu je dále psáno „ ... *Chtíce tomu konečně, aby se týž Adam Diviš Čistecký s dědici a*

⁷⁰ Šestipanský úřad byl úřad, ve kterém zasedalo šest osob. Působil na Starém městě Pražském a zabýval se hospodářskými, trhovými i stavebními záležitostmi. Více Heslo: *Šestipanský úřad, Ottův slovník naučný – ilustrovaná encyklopedie obecných vědomostí*. Díl dvacátý čtvrtý, Praha, 1906. s. 591. Bez ISBN.

⁷¹ BUBEN, Milan. *Vladykové erbu Poříčí Divišové Čistečtí ze Šerlinku*. In *Erbovní sešit, číslo 2, květen 1969*. Praha: Heraldická sekce Klubu vojenské historie při Vojenském ústavu, 1969. s. 34. [cit. 2013-05-25] dostupné online URL: <<http://www.Historie.hranet.cz/heraldika/hr/eso02.pdf>>.

⁷² ŽUPANIČ, Jan. – FIALA, Michal. *Praha 1648- nobilitační listiny pro obránce pražských měst roku 1648*. První vydání, Praha, 2001. s. 15. ISBN: 80-238-8053-5.

⁷³ BUBEN, Milan. *Vladykové erbu Poříčí Divišové Čistečtí ze Šerlinku*. In *Erbovní sešit, číslo 2, květen 1969*. Praha: Heraldická sekce Klubu vojenské historie při Vojenském ústavu, 1969. s. 34. [cit. 2013-05-25] dostupné online URL: <<http://www.Historie.hranet.cz/heraldika/hr/eso02.pdf>>.

⁷⁴ ŽUPANIČ, Jan. – FIALA, Michal. *Praha 1648- nobilitační listiny pro obránce pražských měst roku 1648*. První vydání, Praha, 2001. s. 15. ISBN: 80-238-8053-5.

⁷⁵ Tamtéž, s. 94.

⁷⁶ Tamtéž.

budoucími svými, jakž prv doloženo od něho řádně a manželsky pošlými, obojího pohlaví z Šerlinku psali a psáti (...) mohl a mohli. (...)Dán v městě Našem Vidni 28 dne měsíce Juni létha Páně 1649. “⁷⁷ Jan Županič a Michal Fiala ve své knize uvádí o tomto dokumentu, že se jedná o ověřený opis ze 17. 4. 1882, který provedlo přímo ministerstvo vnitra.⁷⁸

Roku 1650 Adam zakoupil další tři mlýny, které ležely na řece Vltavě na Novém Městě pražském. Mlýnům se říkalo „Šerlinské“ podle předchozího majitele jednoho z nich, Mikuláše Šerlinka, který v Praze na Starém Městě pražském pracoval jako řezník.⁷⁹ Milan Buben ve své práci poukazuje i na možnou příbuznost Divišů Čisteckých a Šerlinků.⁸⁰ Jan Vincenc však napsal, že Adam zakoupil jen jeden mlýn, který nesl jméno „Na Šerlinku.“⁸¹

Kromě mlýnů vlastnil ve jmenované čtvrti i několik domů a zahrad na Novém Městě pražském⁸² a „*Mělnickou vinici o čtyřech stavech pod chlumeckým kostelem Sv. Trojice...*“⁸³ Vinici zakoupil od vdovy po Benediktu Řehoři Opavském,⁸⁴ Voršily Opavské. V roce 1655, po jeho smrti, zdědila vinařskou oblast Adamova rodina.⁸⁵

Adam se oženil s Ludmilou rozenou Kročínovou z Drahobeylu. Spolu měli celkem čtyři děti. Nejstarší syn Jindřich byl také, jak jsem již výše uvedla, udatným obráncem Prahy.⁸⁶ Druhý syn Jan Jiří působil v letech 1667 – 1671 jako rokycanský purkmistr.⁸⁷ Později,

⁷⁷ ŽUPANIČ, Jan. – FIALA, Michal. *Praha 1648- nobilitační listiny pro obránce pražských měst roku 1648*. První vydání, Praha, 2001. s. 95. ISBN: 80-238-8053-5.

⁷⁸ Tamtéž.

⁷⁹ BUBEN, Milan. *Vladykové erbu Poříčí Divišové Čistečtí ze Šerlinku*. In *Erbovní sešit, číslo 2, květen 1969*. Praha: Heraldická sekce Klubu vojenské historie při Vojenském ústavu, 1969. s. 34. [cit. 2013-05-25] dostupné online URL: <<http://www.Historie.hranet.cz/heraldika/hr/eso02.pdf>>.

⁸⁰ Tamtéž.

⁸¹ Heslo: *Diviš Čistecký (JAN VINCENC DIVIŠ)*, *Ottův slovník naučný – ilustrovaná encyklopedie obecných vědomostí*. Díl sedmý, vydavatel a nakladatel J. Otto. Praha, 1893, s. 669. Bez ISBN.

⁸² Obnovené šlechtictví. In *Pernštýn – List politický a národohospodářský*, 15. 2. 1882, roč. III, č. 13.

⁸³ KILIÁN, Jan. *Pražští majitelé mělnických vinic v 17. století*. In FEJTOVÁ, Olga – LEDVINKA, Václav – PEŠEK, Jiří. *Dobrou chuť, velkoměsto: sborník příspěvků z 23. vědecké konference Archivu hlavního města Prahy, uspořádané ve spolupráci s Institutem mezinárodních studií Fakulty sociálních věd Univerzity Karlovy ve dnech 5. a 6. října 2004 v Clam-Gallasově paláci v Praze*. Vyd. 1. Praha: Scriptorium, 2007. Documenta Pragensia, 25. s. 224. ISBN: 978- 80- 86852- 16-4.

⁸⁴ Benedikt Řehoř Opavský, byl také jedním z nobilitovaných bojovníků, kteří bránili Prahu při obléhání roku 1648. Za svou statečnost si vysloužil povýšení do vladyckého stavu a přídomek z Löwenberku. Více viz KILIÁN, Jan. *Pražští majitelé mělnických vinic v 17. století*. In FEJTOVÁ, Olga – LEDVINKA, Václav – PEŠEK, Jiří. *Dobrou chuť, velkoměsto: sborník příspěvků z 23. vědecké konference Archivu hlavního města Prahy, uspořádané ve spolupráci s Institutem mezinárodních studií Fakulty sociálních věd Univerzity Karlovy ve dnech 5. a 6. října 2004 v Clam-Gallasově paláci v Praze*. Vyd. 1. Praha: Scriptorium, 2007. Documenta Pragensia, 25. s. 224. ISBN: 978- 80- 86852- 16-4.

⁸⁵ Tamtéž.

⁸⁶ BUBEN, Milan. *Vladykové erbu Poříčí Divišové Čistečtí ze Šerlinku*. In *Erbovní sešit, číslo 2, květen 1969*. Praha: Heraldická sekce Klubu vojenské historie při Vojenském ústavu, 1969. s. 34. [cit. 2013-05-25] dostupné online URL: <<http://www.Historie.hranet.cz/heraldika/hr/eso02.pdf>>.

v roce 1684, byl zvolen starostou Rokycan. Zde měl ve vlastnictví statek a několik mlýnů. Zemřel roku 1692.⁸⁸

V dnešní době není zatím bohužel známo proč, a kdy ztratili Divišové Čistečtí ze Šerlinku svůj šlechtický stav. Jisté ovšem je, že díky snaze bratrů Jana Vincenc a Václava Divišových, byl jejich rodině titul znovu potvrzen, a to nařízením c. k. ministerstva vnitra 26. ledna 1882.⁸⁹ Nebylo to však natrvalo, neboť když na přelomu 19. a 20. století vyvstala tzv. renobilitační aféra, Divišům byl obnovený šlechtický stav odebrán.

Nyní se tedy pozastáme nad tím, v čem vlastně renobilitace spočívala? Výrazem „renobilitace“ se označovala možnost, kdy dle dekretu dvorské kanceláře z 12. října 1840 „*mohly všechny osoby pocházející ze starých šlechtických rodin, jímž chudoba či jiné příčiny dosud neumožňovaly užívat svého stavu, požádat o jeho obnovení.*“⁹⁰ Využití možnosti patřit mezi urozené, chtělo velké množství rodin a lidí včetně těch, kteří nato oprávněný nárok neměli. Proto se stala renobilitace výnosným obchodem pro spoustu podvodníků.

Každý zájemce žádající o obnovení titulu měl být zastoupen tzv. genealogickým agentem, jehož povinností bylo mít celý proces na starosti a obstarat vše potřebné. Jan Županič uvedl, že takovýto agent „*...si většinou našel na ministerstvu známé. Na pokrytí nákladů dostal od zákazníka zálohu, po kladném vyřízení žádosti pak honorář, jehož výše nezřídka dosahovala i několika tisíc zlatých. Agent vyhledal příslušné průkazné materiály a vypracoval rodokmen, který poslal do Vídně. Zde spis převzal jeho „ochránce“ mezi ministerskými úředníky, předložené důkazy označil za průkazné a doporučil žádost ke schválení.*“⁹¹ Dá se předpokládat, že mnoho tehdejších úředníků toužilo po větším finančním výdělku, a proto využívalo této možnosti, i přesto, že se jednalo o nemorální podvod.

⁸⁷ Heslo: *Diviš Čistecký (JAN VINCENC DIVIŠ)*, *Ottův slovník naučný – ilustrovaná encyklopedie obecných vědomostí*. Díl sedmý, vydavatel a nakladatel J. Otto. Praha, 1893, s. 669. Bez ISBN.

⁸⁸ BUBEN, Milan. *Vladykové erbu Poříčí Divišové Čistečtí ze Šerlinku*. In *Erbovní sešit, číslo 2, květen 1969*. Praha: Heraldická sekce Klubu vojenské historie při Vojenském ústavu, 1969. s. 34. [cit. 2013-05-25] dostupné online URL: <<http://www.Historie.hranet.cz/heraldika/hr/eso02.pdf>>.

⁸⁹ ŽUPANIČ, Jan. – FIALA, Michal. *Praha 1648- nobilitační listiny pro obránce pražských měst roku 1648*. První vydání, Praha, 2001. s. 15. ISBN: 80-238-8053-5. Také viz Heslo: *Diviš Čistecký (JAN VINCENC DIVIŠ)*, *Ottův slovník naučný – ilustrovaná encyklopedie obecných vědomostí*. Díl sedmý, vydavatel a nakladatel J. Otto. Praha, 1893, s. 669. Bez ISBN.

⁹⁰ ŽUPANIČ, Jan. *Nová šlechta rakouského císařství*. Praha, 2006. s. 115. ISBN: 80- 86781- 08-9.

⁹¹ Tamtéž, s. 321.

Výše uvedené praktiky agentů, úředníků a dalších zasvěcených osob, vyšly najevo až po osobním konfliktu dvou podvodných pracovníků, kteří se vzájemně obviňovali z korupce a padělání listin. Jednalo se o JUDr. Antonína Petra rytíře Schlechtu a Josefa Mejstkého.

JUDr. Antonín Petr rytíř Schlechta byl jedním z úředníků českého místodržitelství a pracovník na ministerstvu vnitra ve šlechtickém odboru. Podařilo se mu roku 1885 prokázat návaznost své rodiny s rodem rytířů ze Všehrd a získat tak povýšení do rytířského stavu. Josef Mejstský byl soukromým genealogickým agentem.⁹² (zabýval se i případem bratrů Divišových).

Vzájemná nevráživost obou mužů vyvolala neobyčejně velký konflikt, při kterém začaly na povrch vyplouvat i nelegální a podvodné praktiky dějící se přímo na ministerstvu vnitra (ve šlechtickém odboru). I přes velkou snahu státních orgánů se nepodařilo daný problém utajit a celý skandál se dostal díky tisku na veřejnost. Stala se z toho velká aféra, při které začaly probíhat domovní prohlídky, početné výslechy a přezkoumávání již renobilitovaných titulů. Během celého procesu bylo odsouzeno mnoho podvodníků, kteří pošpinili čest svého úřadu. Žádným překvapením nebyl tedy fakt, že od té doby se proces pro obnovení ztraceného šlechtictví, rapidně zpřísnil a změnil.⁹³

Neblahý vliv měl renobilitační skandál i na rodinu Divišových. Jak jsem již výše uvedla, roku 1882 se jim podařilo znovu potvrdit své šlechtictví a získat opět přídomek Diviš Čistecský ze Šerlinku. Z důvodu, že Jan Vincenc, jenž o třináct let později obdržel i titul rytířský „*doplatil na falzifikáty Josefa Mejstkého a Christiana Brucknera a jeho renobilitace byla 16. ledna 1908 zrušena.*“⁹⁴ Jan Županič ve své díle uvedl, že Jan Vincenc se s touto ostudou nemohl vyrovnat, cítil se ponížen. O několik let později prý napsal v dopise, že „*Katastrofa, která mě postihla před čtyřmi lety nezničila společensky jen mě osobně, ale přirozeně také celou rodinu: zejména oba moji synové byli vystaveni hanbě a posměchu.*“⁹⁵ Mezi lety 1911-1914 se vehementně Jan Vincenc snažil, aby jim znovu byly jejich nároky uznány a titul navrácen, ovšem jeho žádosti již nebylo vyhověno.⁹⁶

⁹² ŽUPANIČ, Jan. *Nová šlechta rakouského císařství*. Praha, 2006. s. 320 - 321. ISBN: 80- 86781- 08-9.

⁹³ Tamtéž, s. 325.

⁹⁴ Tamtéž, s. 346.

⁹⁵ Tamtéž.

⁹⁶ Tamtéž. Viz také ŽUPANIČ, Jan. – FIALA, Michal. *Praha 1648- nobilitační listiny pro obránce pražských měst roku 1648*. První vydání, Praha, 2001. s. 15. ISBN: 80-238-8053-5.

Zda patřil rod Divišů, kteří se dříve mohl psát hrdě s predikátem Čistecký ze Šerlinku, mezi skutečné šlechtice, je dnes velmi těžko prokazatelné. Dle mého názoru, by mohla pochybnosti vyvrátit či potvrdit, pouze odborná expertíza dochovaných listin a dokumentů, které jsou uloženy v Národním archivu.

3. 2. RODOVÝ ERB

Původní erb Divišů vypadal následovně „ *červený štít je dělen na pokos stříbrným vlnitým břevnem. Nad štítem se vznáší turnajová přilba, z jejíž koruny se vztyčuje modře oděná panna s dlouhým zlatým vlasem, ale bez rukou.* “⁹⁷ Vojtěch Král z Dobré vody uvedl, že trup panny bez rukou byl oblíbeným znakem 14. století.⁹⁸ Postupem času se však začala objevovat již panna, která nesla v každé ruce vědro.⁹⁹ Jan Vincenc ve svém příspěvku tuto pannu označil za vodní vílu.¹⁰⁰ Milan Buben napsal, že tento symbol se „ ... *přeměnil v pannu nesoucí v zpola obnažených rukou za ucho po vědérku /košíku/.* “¹⁰¹

V roce 1649 císař Ferdinand III. udělil Adamu Diviši Čisteckému ze Šerlinku, kromě vladyckého stavu a predikátu *ze Šerlinku*, také nový erb. Erb však nebyl úplně nový, jednalo se spíše jen o jakousi aktualizaci erbu původního. Dle nobilitační listiny „ ...*následující erb a neb klenot propůjčovati a dávati ráčíme. Totiž štít na skrz rovný, však na dva jednostejný díly a neb pole od vrchní pravé strany k levé dolů na pokos řeku Vltavu znamenající rozdělený. Jehožto pole dolejší červené neb rubínové a hořejší žluté neb zlaté barvy, v kterémžto spodním poli lev bílé neb stříbrné barvy tváří jako k skoku pod korunou zlatu k levé poli od levé strany půl vorla černého též vzhůru jako k letu pravé straně rozkřídlené patřícího. Nad štítem otevřený turnýrský rytířský helm a okolo něho fafrnochy neboližto přikrývadla, po levé straně červené neb rubínové a bílé neb stříbrné a po pravé žluté neb zlaté a černé neb uhelné, z obouch stran dolův potažené vidí. Nad tím nadevším koruna zlatá královská, z níž vyniká z levé i pravé strany čiastka rozstřílené zdi městské, za níž osoba mužská pod věncem stočené*

⁹⁷ BUBEN, Milan. *Vladykové erbu Poříčí Divišové Čistečtí ze Šerlinku*. In *Erbovní sešit, číslo 2, květen 1969*. Praha: Heraldická sekce Klubu vojenské historie při Vojenském ústavu, 1969. s. 32. [cit. 2013-05-25] dostupné online URL: <<http://www.Historie.hranet.cz/heraldika/hr/eso02.pdf>>.

⁹⁸ KRÁL, Vojtěch z Dobré Vody. *Heraldika – souhrn pravidel, předpisů a zvyklostí znakových se zvláštním zřetelem ku zemím koruny České*, Brno, 2003, s. 305. ISBN: 80-86347-25-7.

⁹⁹ Tamtéž.

¹⁰⁰ Heslo: *Diviš Čistecký (JAN VINCENC DIVIŠ)*, *Ottův slovník naučný – ilustrovaná encyklopedie obecných vědomostí*. Díl sedmý, vydavatel a nakladatel J. Otto. Praha, 1893, s. 669. Bez ISBN.

¹⁰¹ BUBEN, Milan. *Vladykové erbu Poříčí Divišové Čistečtí ze Šerlinku*. In *Erbovní sešit, číslo 2, květen 1969*. Praha: Heraldická sekce Klubu vojenské historie při Vojenském ústavu, 1969. s. 32. [cit. 2013-05-25] dostupné online URL: <<http://www.Historie.hranet.cz/heraldika/hr/eso02.pdf>>.

pinty tykytové žluté neb zlaté, černé neb uhelné, bílé neb stříbrné a červené neb rubínové barev ve zbroji náprsním stojící, pravou rukou na mušket neb ručnici a zase levou rukou na jeden díl té zdi městské se podpírající. Jakž vše vtípem a uměním mistrovství maléřského uprostřed listu neb majestátu tohoto vymalováno a hojněji barvami vysvětlen jest. “¹⁰²

Došlo tedy k těmto změnám. Z vodní víly se stal ozbrojený muž vystávající z rozbořené městské zdi. Vojtěch Král z Dobré Vody uvedl, že to zřejmě mělo připomínat Adamovu angažovanost v obraně Prahy před švédskými vojáky.¹⁰³ Podle Augusta Sedláčka, vlnitý pruh rozdělující štít, mohl zřejmě znázorňovat řeku Vltavu, neboť jak jsem již výše uvedla, Adam působil v komisi pro říční plavbu po Labi a Vltavě.¹⁰⁴

Podoba erbu z roku 1649 byla následující „ štít rozdělen [stříbrným] kosmým vlnitým břevnem. V horním zlatém poli vyrůstá z okraje štítu polovičný černý orel, ve spodním červeném poli je doleva obrácený český lev. Na štítě stojí korunovaná turnajová přilba s černo-zlatými a červeno-stříbrnými příkrývadly. Klenotem je rozstřílená hradební zeď, za níž vyrůstá muž se zlato-černo-stříbrno-červenou točenicí na hlavně, jenž v pravé ruce drží mušketu a levou se opírá o zeď. “

¹⁰² ŽUPANIČ, Jan. – FIALA, Michal. *Praha 1648- nobilitační listiny pro obránce pražských měst roku 1648*. První vydání, Praha, 2001. s. 95. ISBN: 80-238-8053-5.

¹⁰³ KRÁL, Vojtěch z Dobré Vody. *Heraldika – souhrn pravidel, předpisů a zvyklostí znakových se zvláštním zřetelem ku zemím koruny České*, Brno, 2003, s. 305. ISBN: 80-86347-25-7.

¹⁰⁴ SEDLÁČEK, August. *Českomoravská heraldika II. - Část zvláštní*, Vyd. 2., v Argu 1. Praha: Argo, 1997. s. 395. ISBN: 80-7203-062-0. Viz také BUBEN, Milan. *Vladykové erbu Poříčí Divišové Čistechů ze Šerlinku*. In *Erbovní sešit, číslo 2, květen 1969*. Praha: Heraldická sekce Klubu vojenské historie při Vojenském ústavu, 1969. s. 34. [cit. 2013-05-25] dostupné online URL: <<http://www.Historie.hranet.cz/heraldika/hr/eso02.pdf>>.

IV. VÁCLAV DIVIŠ A ANNA BĚLOHUBÁ

Václav Diviš byl pardubickým krupařem, narodil se 10. dubna roku 1803¹⁰⁵ v Třebechovicích pod Orebem do rodiny tamějšího mlynáře.¹⁰⁶ Zdá se, že mlynářské řemeslo neslo v rodě Divišů svou dlouholetou tradici, neboť již Adam Diviš Čistecký ze Šerlinku vlastnil mlýn a jeho potomci se též věnovali mlynářské profesi. Václav se vyučil krupařskému řemeslu a rozhodl se, že se usadí v Pardubicích, kde se seznámil se svou budoucí ženou Annou Bělohubou, která byla o sedm let mladší než on.

Anna, narozena roku 1817, byla dcera pardubického kováře Matěje Bělohubého. Svě dětství strávila v Pardubicích na Bělobranském náměstí v domě č. p. 8.¹⁰⁷

Svatba se konala 30. ledna roku 1837. Z počátku novomanželé nejprve obývali pronajatý dům č.p. 70 v Zelenobranské ulici v Pardubicích, který jim pronajímал Jan Machek.¹⁰⁸ Již roku 1838 se však přestěhovali do vlastního domu čp. 39 v Pernštýnské ulici, který zakoupili od Václava Tlaskala.¹⁰⁹

Václav s Annou spolu měli celkem čtyři děti, tři syny a jednu dceru, o které bohužel není mnoho dochovaných materiálů, je známo pouze, že se jmenovala Anna a narodila se 12. ledna 1841.

Prvorozeným synem byl Ferdinand Hugo narozený 21. října 1837 v Pardubicích. Ferdinand se stal v dospělosti městským lékařem v Sezemicích a zasloužil se o tvorbu novodobé medicínské terminologie.¹¹⁰

¹⁰⁵ Státní okresní archiv Pardubice, Matrika příslušníků královského komorního města Pardubice, jméno rodinné: Diviš Čistecký ze Šerlinku. List potomků Václava Diviše a Anny Bělohubé.

¹⁰⁶ POSPÍŠIL, Pavel. *Václav Diviš: Život a dílo*. 1986. Diplomová práce. Univerzita Hradec Králové - fakulta pedagogická. s. 18.

¹⁰⁷ SAKAŘ, Josef. *Dějiny Pardubic nad Labem: Místopis starých Pardubic, Díl IV. část 1*. Pardubice, 1928. s. 350. Bez ISBN. Viz také Státní okresní archiv Pardubice, Matrika příslušníků královského komorního města Pardubice, jméno rodinné: Diviš Čistecký ze Šerlinku. List potomků Václava Diviše a Anny Bělohubé.

¹⁰⁸ POSPÍŠIL, Pavel. *Václav Diviš: Život a dílo*. 1986. Diplomová práce. Univerzita Hradec Králové - fakulta pedagogická. s. 18.

¹⁰⁹ SAKAŘ, Josef. *Dějiny Pardubic nad Labem: Místopis starých Pardubic, Díl IV. část 1*. Pardubice, 1928. s. 179. Bez ISBN.

¹¹⁰ Státní okresní archiv Pardubice, Matrika příslušníků královského komorního města Pardubice, jméno rodinné: Diviš Čistecký ze Šerlinku. List potomků Václava Diviše a Anny Bělohubé. Také viz Heslo: *Diviš Čistecký, Ottův slovník naučný – ilustrovaná encyklopedie obecných vědomostí*. díl sedmý, vydavatel a nakladatel J. Otto. Praha, 1893. s. 669, bez ISBN.

Druhý syn Václav Nepomuk se narodil 29. srpna 1839 v Pardubicích. Václav byl přednostou pardubické železniční dráhy a významným archeologem, historikem a spisovatelem.¹¹¹

Jako nejmladší se narodil, v roce 1848 konkrétně 5. dubna, Jan Vincenc. Jeho životní náplní se stal chemický a cukrovarnický průmysl. Se svou rodinou se usadil v Přelouči, kde celých čtyřicet let zastával pozici ředitele cukrovaru a později se stal i starostou města.¹¹²

Václav Diviš zemřel v dubnu roku 1859 na souchotiny, ve věku nedožitých 59 let.¹¹³ Jeho choť Anna poté zůstala téměř sama, neboť její dva nejstarší synové již byli v té době pryč z domu, a v domě s ní zůstal pouze nejmladší Jan, který tehdy ještě studoval na reálce. Později, když i Jan opustil svůj rodný domov, rozhodla se Anna, dům prodat.¹¹⁴ Jeho novým majitelem se stal Antonín Kubíček.¹¹⁵ Následně se o ní postaral její druhorozený syn Václav žijící v Nádražní ulici v Pardubicích.¹¹⁶ Anna zemřela 25. července roku 1898 ve věku 81 let.

¹¹¹ Státní okresní archiv Pardubice, Matrika příslušníků královského komorního města Pardubic, jméno rodinné: Diviš Čistický ze Šerlinku. List potomků Václava Diviše a Anny Bělohubé

¹¹² Tamtéž. Také viz Heslo: *Diviš Čistický, Ottův slovník naučný – ilustrovaná encyklopedie obecných vědomostí*, díl sedmý, vydavatel a nakladatel J. Otto. Praha, 1893. s. 669, bez ISBN.

¹¹³ POSPÍŠIL, Pavel. *Václav Diviš: Život a dílo*. 1986. Diplomová práce. Univerzita Hradec Králové - fakulta pedagogická. s. 10.

¹¹⁴ Tamtéž., s. 15.

¹¹⁵ SAKAŘ, Josef. *Dějiny Pardubic nad Labem: Místopis starých Pardubic, Díl IV. část 1*. Pardubice, 1928. s. 179. Bez ISBN.

¹¹⁶ POSPÍŠIL, Pavel. *Václav Diviš: Život a dílo*. 1986. Diplomová práce. Univerzita Hradec Králové - fakulta pedagogická. s. 15.

5. 1. FERDINANDŮV ŽIVOT A DÍLO

Jeden z významných badatelů lékařského prostředí své doby, Ferdinand Hugo Diviš, se narodil 20. října roku 1837 v Pardubicích, jako prvorozený syn Václava a Anny Divišových.¹¹⁷ Ferdinand vystudoval medicínu na univerzitě ve Štýrském Hradci a rozhodl se tomuto oboru věnovat celý život. Roku 1864 přijal místo městského lékaře v Sezemicích.

Kromě lékařství byl činný i v mnoha jiných oborech. Například byl předsedou čtenářského spolku, ochotnického divadla i místní Záložny. Jeho angažovanost a zapojení ve čtenářském spolku dokazují dochované knihy a dokumenty, které jsou uloženy ve Státním okresním archivu v Pardubicích. Díky těmto pramenům víme, že Ferdinand se činnosti ve spolku věnoval během svého působení v Sezemicích až do své smrti, tedy mezi lety 1865-1870. Ferdinand se svými četnými příspěvky zasloužil o spolkovou knihovnu i o rozvoj celého spolku. Roku 1870 Josef Libánský, jednatel spolku ve výroční zprávě uvedl: „*Ačkoliv s pocitem uspokojení svou zprávu Vám pánové čtu, tož přece jedné bolné vzpomínce nelze se ubrániti. Jest to upomínka na muže, již zvěčnělého, na muže, který spolek tak miloval, jej řídil a opatroval, podporoval. Nebylo by ani snad třeba bych Vám jej jmenoval. Vy dobře znáte jméno Ferd. Diviš. Ano, nelítostná smrt tak záhy vyrvala nám ho z kruhu našeho. Čest památce jeho!*“¹¹⁸

Během své medicínské praxe vydal mnoho článků a odborných prací. Hojně přispíval do *Časopisu českých lékařů* například články: z roku 1869 - *Žabka podjazyčná po zánětu slinovodu Whartonianova, nabubřelost jazyka, zánět mandlí a žláz submaxillárních a Příspěvek ke kazuistice cizích těles v uchu; vniknutí červíků dovnitř zvukovodu*, dále z roku 1870 *Chynin v Tyfu*.¹¹⁹ Ferdinand po sobě zanechal nedokončené dílo, které bylo zaměřeno

¹¹⁷ Státní okresní archiv Pardubice, Matrika příslušníků královského komorního města Pardubice, jméno rodinné: Diviš Čistecký ze Šerlinku. List potomků Václava Diviše a Anny Bělohubé.

¹¹⁸ Státní okresní archiv Pardubice, fond: Čtenářský spolek Sezemice, kniha č. 1., Účetní kniha čtenářského spolku v Sezemicích. Založena roku 1863. Opravena roku 1881, Zpráva jednatele o činnosti čt. spolku v r. 1870, nestr.

¹¹⁹ NÁVRÁTIL, Michal. *Almanach českých lékařů: Na paměť 50 letého jubilea spolku a časopisu lékařů českých*. Praha, 1913. s. 41. Viz také Státní okresní archiv Pardubice, kartotéka významných osobností – Ferdinand Hugo Diviš Čistecký ze Šerlinku Viz také Východočeské muzeum Pardubice, sb. Slavín, II/32-Ferdinand Diviš Čistecký ze Šerlinku – stručný životopis a výčet článků.

na upotřebení drobnohledu pro potřeby soudního lékařství.¹²⁰ Mimo to se také značně zasloužil o tvorbu lékařské terminologie.¹²¹

Důkazem toho, že byl Ferdinand výborným lékařem a mužem na správném místě, je úryvek z almanachu českých lékařů „*Jako lékař svědomitý a oblíbený byl vždy chudině dobrodincem a rádcem šlechtným.*“¹²² Díky tomu se dá soudit, že Ferdinand byl skutečně milým, dobrosrdečným a obětavým člověkem, který se snažil pomoci všem lidem, kteří jeho pomocnou ruku potřebovali. Zemřel roku 1870 a pravděpodobně se stal obětí svého zaměstnání, neboť zřejmě podlehl epidemii osypek nebo spalniček, které se svého času v Sezemicích dosti rozšířily.¹²³

5. 2. FERDINANDOVA RODINA

A jaký byl Ferdinandův rodinný život a domov? O jeho manželce bohužel není mnoho zmínek v dochovaných materiálech. Jisté ovšem je, že Ferdinandova choť se jmenovala Marie. Společně měli dvě děti.

Dceru Marii, narozenou 28. února 1866, a syna Ferdinanda, který se narodil 17. května 1870 v Sezemicích, tedy v roce, kdy jeho otec, Ferdinand, zemřel.¹²⁴

Mladý Ferdinand se stal náměstkem ředitele zemské banky a odstěhoval se do Prahy. Zde se také zřejmě seznámil se svou budoucí chotí, Annou Krausovou (narozena 18. června 1888 v Praze). Svatba se konala 9. dubna roku 1907. Manželé společně žili v části Prahy zvané Karlín, v čísle popisném 418. Jako první potomek se narodila 7. srpna dcerka Anna. Další přišel na svět syn Ferdinand, v pořadí již třetí Ferdinand, který se narodil 26. listopadu 1911. Manželství Anny a Ferdinanda však zřejmě nebylo šťastné, alespoň ne dlouho, což se dá předpokládat z informace, že mezi lety 1921-1923 došlo k jejich rozvodu, a to z důvodu

¹²⁰ NÁVRÁTIL, Michal. *Almanach českých lékařů: Na paměť 50 letého jubilea spolku a časopisu lékařů českých.* Praha, 1913. s. 41

¹²¹ Státní okresní archiv Pardubice, kartotéka významných osobností – Ferdinand Hugo Diviš Čistecský ze Šerlinku Viz také Východočeské muzeum Pardubice, sb. Slavín, II/32-Ferdinad Diviš Čistecský ze Šerlinku – stručný životopis a výčet článků.

¹²² NÁVRÁTIL, Michal. *Almanach českých lékařů: Na paměť 50 letého jubilea spolku a časopisu lékařů českých.* Praha, 1913. s. 41

¹²³ POSPÍŠIL, Pavel. *Václav Diviš: Život a dílo.* 1986. Diplomová práce. Univerzita Hradec Králové - fakulta pedagogická. Vedoucí práce Doc.PhDr. Jiří Frajdl, CSc.POSPÍŠIL, s. 15.

¹²⁴ Státní okresní archiv Pardubice, Matrika příslušníků královského komorního města Pardubic, jméno rodinné: Diviš Čistecský ze Šerlinku. List potomků Ferdinanda Diviše.

nepřekonatelného odporu obou manželů.¹²⁵ Ve stejném roce porodila rozvedená Anna Divišové dalšího syna, již nemanželského (15. listopadu 1923). Dostal jméno Jiří Kraus.¹²⁶

Jak je výše uvedeno, Ferdinand Diviš byl skutečně významnou osobností svého oboru. Je velká škoda, že se o něm nedochovalo více pramenů, materiálů nebo literatury. Dá se říci, že se jedná pouze jen o malé střípky a útržky, které pouze nastiňují jeho život a práci. Určitě by si tento člověk, jenž pomáhal lidem, zasloužil zdokumentování svého života, díla a nejdůležitějších aspektů. Jeho práce a obětavost byla zcela dobrovolná a bezzištná.

¹²⁵ Státní okresní archiv Pardubice, Matrika příslušníků královského komorního města Pardubic, jméno rodinné: Diviš Čistěcký ze Šerlinku. List potomků Ferdinanda Divíše a Anny Krausové.

¹²⁶ Tamtéž.

6. VÁCLAV NEPOMUK DIVIŠ ČISTECKÝ ZE ŠERINKU

6. 1. VÁCLAVŮV ŽIVOT

O Václavově životě, dílu a významnosti byla sepsána Mgr. Pavlem Pospíšil obsáhlá diplomová práce, která plně popisuje všechny důležité aspekty a zajímavosti spojené s osobou Václava. Z toho důvodu bude v následující části předkládané práce představen život a dílo významného historika, archeologa a badatele v užším podání. Největší částí věnovanou jeho osobě, bude kapitola zabývající se dochovanou korespondencí, která je doposud nezpracovaných materiálem.

Výrazná osobnost své doby, celým jménem Václav Nepomuk Diviš ČistECKý ze Šerlinku, byl slavným spisovatelem, historikem a přednostou drah v Pardubicích. Narodil se 29. srpna roku 1839 v Pardubicích, jako druhý syn manželů Divišových.¹²⁷

Na podzim roku 1845 začal chodit do pardubické školy, kde mu bylo dáno základní vzdělání. Učil se zde například: latinu, německý jazyk, zeměpis, mluvnici, přírodopis, fyzika apd.)¹²⁸ Po studiu nastoupil ke svému strýci Františku Vamberovi, kde se vyučil truhlářskému řemeslu.¹²⁹ Truhlářské řemeslo, však nebyl obor, kterému se chtěl Václav věnovat. Dokazuje nám to fakt, že roku 1856 nastoupil jako kancelářský pomocník ing. Antonína Wendla¹³⁰, který vedl stavbu železničního mostu přes Labe mezi Pardubicemi a Rosicemi.

Práce u železniční společnosti byla pro Václava nakonec to pravé, nejprve pracoval jako kreslící, následně jako telegrafní aspirant a v roce 1860 získal definitivně post úředníka pardubicko-liberecké dráhy.¹³¹ Pracovní povinnosti ho zavedly na různá pracoviště po celé republice (například: Liberec, Hradec Králové, Stará Paka, Železný Brod, Velký Osek,

¹²⁷ Státní okresní archiv Pardubice, Matrika příslušníků královského komorního města Pardubice 1857, rodinné jméno: Diviš ČistECKý. List potomků Václava Diviše a Anny Bělohubé.

¹²⁸ POSPÍŠIL, Pavel. *Václav Diviš: Život a dílo*. 1986. Diplomová práce. Univerzita Hradec Králové - fakulta pedagogická. Vedoucí práce Doc.PhDr. Jiří Frajdl, CSc.POSPÍŠIL, s. 9.

¹²⁹ Tamtéž, s. 10. Viz také *Východ – list Československé demokracie pro Východní Čechy*, 9. 8. 1934, roč. XVII. Č. 31-32, s. 1.

¹³⁰ Ing. Antonín Wendl byl pardubický významný stavitel, který zemřel roku 1884.

¹³¹ POSPÍŠIL, Pavel. *Václav Diviš: Život a dílo*. 1986. Diplomová práce. Univerzita Hradec Králové - fakulta pedagogická. s. 10-11. Viz také *Východ – list Československé demokracie pro Východní Čechy*, 9. 8. 1934, roč. XVII. Č. 31-32, s. 1. Dále viz ŠEBEK, František. *125 let Východočeského muzea 6 – Václav Diviš ČistECKý*. In *Pardubické noviny (Pardubický Metropolitan)*, 21. 5. 2005, roč. 14, č. 119, s. 9. ISSN: 1210-6046.

Semily nebo Bransouz aj.),¹³² avšak po několika letech se opět usadil v Pardubicích, tentokrát již natrvalo. Bylo to roku 1876, kdy zde získal pozici přednosta železniční dráhy.¹³³

Kromě zaměstnání u železnice se Václav s oblibou zabýval i historií a archeologií, jimž věnoval podstatnou část svého života. Jeho zájem o historii a dějiny obecně, se projevil zřejmě již v dětství, kdy velmi rád a velmi často navštěvoval nejrůznější významné kulturní památky, hrady, zámky i muzea a další.¹³⁴

V průběhu let se u něho projevila i záliba sběratelská, kdy se účastnil různých archeologických průzkumů a s velkou pečlivostí se staral o nalezené a ukryté poklady. Dá se tedy říci, že říci, že se zasvětil památkové péči. O tom svědčí i fakt, že často spolupracoval s pracovníky Národního muzea a známými historiky a badateli, mezi něž patřili například Josef Ladislav Píč nebo profesor Josef Smolík. Jejich pracovní a později i přátelský vztah je zaznamenán v dochované korespondenci, která vypovídá o celé řadě nálezů, objevů a výzkumů, jímž se Václav zabýval. Navázané styky s Národním muzeem byli pro něho velmi důležité, neboť tím dostal velkou životní příležitost, kterou maximálně využil.

Díky svému zapálení pro historii se stal přispívajícím pracovníkem Archeologického sboru, který vznikl roku 1841 při Národním muzeu na popud Františka Palackého. Hlavní pracovní náplní tohoto sboru, byla péče o starobylé předměty, jež byly nalezeny. Právě tito zarytí pracovníci byli jedni z těch, kteří se snažili neustále získávat další nové cennosti, které mohl později, po řádné restauraci, uvést před zraky veřejnosti. Získávat předměty mohli buď při archeologickém výzkumu, darem či zakoupením. Mimo archeologický sbor se Václav zapojil i do jiného ústavu, kterým byla tzv. Matice česká.¹³⁵ Avšak Mgr. Pavel Pospíšil ve svém díle uvádí, že Václavovo členství při tomto souboru, nemělo pro něho nijak výrazný a velký význam.¹³⁶

¹³² POSPÍŠIL, Pavel. *Václav Diviš: Život a dílo*. 1986. Diplomová práce. Univerzita Hradec Králové - fakulta pedagogická. s. 10-11.

¹³³ ŠEBEK, František. *125 let Východočeského muzea 6 – Václav Diviš Čistěcký*. In *Pardubické noviny (Pardubický Metropolitan)*, 21. 5. 2005, roč. 14, č. 119, s. 9. ISSN: 1210-6046.

¹³⁴ POSPÍŠIL, Pavel. *Václav Diviš: Život a dílo*. 1986. Diplomová práce. Univerzita Hradec Králové - fakulta pedagogická. s. 17.

¹³⁵ Matice česká byla literární a nakladatelskou organizací, která se zabývala překlady a zprostředkováním literárních textů., které sloužili k vyzvednutí Českého jazyka. Založena byla již roku 1831 a jejím zakladatelem byl známý vlastenec František Palacký. Dá se říci, že její vznik byl jakousi reakcí na Národní obrození. Matice ve své práci pokračuje i v současné době, i když v trochu jiném zaměření.

¹³⁶ POSPÍŠIL, Pavel. *Václav Diviš: Život a dílo*. 1986. Diplomová práce. Univerzita Hradec Králové - fakulta pedagogická. s. 19.

Nejvýznamnějším obdobím jeho života, byly jistě léta prožitá v Pardubicích. Zde se totiž spolu s dalšími historiky a odborníky snažil o založení muzejního spolku. Jejich snaha byla velmi úspěšná, neboť již koncem 19. století byl spolek ve velké oblibě a počet jeho příznivců čítal přes tři sta členů. V chodu a významu muzejního spolku sehrál Václav důležitou roli, neboť spolek podporoval jak finančně tak i odborně. Nejprve byl ve spolkovém výboru jako správce domu a později se stal i opatrovníkem archeologické sbírky.¹³⁷

Svou práci prováděl jak od stolu, tak i v terénu, neboť se účastnil celé řady vykopávek na mnoha nalezištích. Své výzkumy prováděl většinou v regionu Východních Čech, především v okolí Pardubic. Například v Rosicích nad Labem, v obci Čepí, v Dražkovicích, v Bylanech, v Ředvicím nebo v Přelouči.¹³⁸ Nálezy putovali většinou do pardubického muzea nebo Národního muzea v Praze. Objevovali zde předměty jako mince, náramky, nádoby, pečetidla i kosterní pozůstatky, nejčastěji lebky.

Koncem 19. století rozšířil Václav své pole působnosti, neboť se stal členem muzejního spolku v Nymburce a byl vyhlášen jako místní jednatel České akademie věd a umění.¹³⁹ Ani po odchodu do penze se však nevzdal možností další práce.

Václav zemřel 30. července 1934.¹⁴⁰ Ivan Diviš ve svém díle *Teorie spolehlivosti* uvedl, že „... *dědův bratr Václav Diviš, nejstarší Sokol v republice, umřel v 90ti – usnul v zahradní besídce zahrady rodinného domu v Pardubicích.*“¹⁴¹ Vnučák Václav Antoš prozradil, že z pamětí jeho otce prof. Antonína Antoše ví, že dědeček zemřel ve 21hod a příčinou úmrtí bylo pokročilé stáří, neboť mu již nějaký čas před tím, dosti ubývali síly.¹⁴²

Velkolepý pohřeb, na který dorazilo nespočetně mnoho účastníků, mezi nimiž byli rodinní příslušníci, přátelé, spolupracovníci a v neposlední řadě sokolští bratři, se konal 2. srpna 1934 v Pardubicích.¹⁴³

¹³⁷ POSPÍŠIL, Pavel. *Václav Diviš: Život a dílo*. 1986. Diplomová práce. Univerzita Hradec Králové - fakulta pedagogická. s. 19.

¹³⁸ Tamtéž, s. 21 – 23.

¹³⁹ Česká akademie věd a umění byla institucí, která se, jak již její název napovídá, se snažila o rozvoj a podporu vědních i uměleckých směrů. Založena byla na konci 19. století Josefem Hlávkou.

¹⁴⁰ Státní okresní archiv Pardubice, Matrika příslušníků královského komorního města Pardubice 1857, rodinné jméno: Diviš Čistecský. List potomků Václava Diviše a Anny Bělohubé.

¹⁴¹ DIVIŠ, Ivan. *Teorie spolehlivosti (texty z let 1960 – 1994)*, Praha, 2006. s. 261. ISBN 80-85639-28-9.

¹⁴² Soukromý archiv Mgr. Pavla Pospíšila – Dopis ze dne 12. 2. 1985, psaný Václavem Antošem, adresovaný Pavlu Pospíšilovi

¹⁴³ Zemřel nejstarší Sokol, bratr Václav Diviš, insp. st. v. v. *Východ – List Československé národní demokracie pro východní Čechy*. 1934, roč. XVII., 31. - 32., s. 1.

6.2 VÁCLAVOVA RODINA

Václav se oženil 26. července roku 1969¹⁴⁴ s Amálií rozenou Benešovou, která pocházela z Dobřenic v okrese Hradec Králové. Narodila se 2. prosince 1844¹⁴⁵ do pivovarské rodiny, neboť její otec Bedřich Beneš byl místní sládek.¹⁴⁶

Amálie a Václav spolu měli mnoho dětí, bohužel však ne všechny se dožily staršího věku. Nejstarším potomkem byla dcera Anna. Narodila se 2. února 1871 nedaleko Třebíče. V dospělosti se provdala za Josefa Lukesleho, který pracoval jako vrchní poštovní kontrolor v Pardubicích.¹⁴⁷

Pavel Pospíšil ve své práci (Václav Diviš – život a Dílo), že nejstarším ze všech dětí byla dcera Marie, které byla v mládí poslána na výchovu do Prahy do soukromé školy. V roce 1886 však podlehl zákeřné nemoci zvané tuberkulóza. Zemřela věku pouhých 16 let.¹⁴⁸

Druhou narozenou dcerou byla Anna, která se narodila 2. února 1872.¹⁴⁹

Další dcera dostala jméno po své matce, Amálie. Narodila se 3. února 1873. Provádala se za Antonína Antoše, který byl profesorem na škole v Královských Vinohradech v Praze.¹⁵⁰

V roce 1875 se narodilo další děvče, pojmenované Johanka. Ta však bohužel zemřela již ve dvou letech.¹⁵¹

První syn Václav, který se manželům Divišovým narodil, přišel na svět 21. října 1876 ve Starči (okr. Třebíč).¹⁵² Václav si s pomocí otce zřídil svůj vlastní podnik. Obchodoval s dřívím a uhlím.¹⁵³

Roku 1878 se narodila další dcerka, která tentokrát byla pojmenována Božena. Narodila se v Pardubicích 19. září a pracovala jako soukromnice.¹⁵⁴ Božena se nikdy nevdala. Po matčině smrti zůstala s otcem a pečovala o něj.¹⁵⁵

¹⁴⁴ Soukromý archiv Mgr. Pavla Pospíšila – Dopis ze dne 12. 2. 1985, psaný Václavem Antošem, adresovaný Pavlu Pospíšilovi.

¹⁴⁵ Státní okresní archiv Pardubice, Matrika příslušníků královského komorního města Pardubic, jméno rodinné: Diviš Čistický ze Šerlinku. List potomků Václava Diviše a Amálie Burešové.

¹⁴⁶ POSPÍŠIL, Pavel. *Václav Diviš: Život a dílo*. 1986. Diplomová práce. Univerzita Hradec Králové - fakulta pedagogická. s. 12.

¹⁴⁷ Státní okresní archiv Pardubice, Matrika příslušníků královského komorního města Pardubic, jméno rodinné: Diviš Čistický ze Šerlinku. List potomků Václava Diviše a Amálie Burešové.

¹⁴⁸ POSPÍŠIL, Pavel. *Václav Diviš: Život a dílo*. 1986. Diplomová práce. Univerzita Hradec Králové - fakulta pedagogická. s. 16.

¹⁴⁹ Tamtéž, s. 12.

¹⁵⁰ Tamtéž.

¹⁵¹ Tamtéž.

¹⁵² Státní okresní archiv Pardubice, Matrika příslušníků královského komorního města Pardubic, jméno rodinné: Diviš Čistický ze Šerlinku. List potomků Václava Diviše a Amálie Burešové.

¹⁵³ POSPÍŠIL, Pavel. *Václav Diviš: Život a dílo*. 1986. Diplomová práce. Univerzita Hradec Králové - fakulta pedagogická. s. 16.

V roce 1880 přišlo na svět opět děvčátko, které však naneštěstí během půl hodiny po porodu zemřelo. Holčička byla pojmenována Viktorie.¹⁵⁶

Bohužel ani dcera Ludmila, narozená v roce 1882 se nedožila staršího věku, i ona zemřela ještě jako dítě na záškrť.¹⁵⁷

Druhý očekávaný syn, který přišel na svět, byl Vojtěch. Narodil se v roce 1884, ale po několika týdnech života, také zemřel.

Dospělého věku se manželé dočkali až u nejmladšího syna Jiřího. Ten se narodil až roku 1885, a to 6. září. I on si zvolil za své živobytí podnikatelskou dráhu. Stal se úspěšným výrobcem cigaretových špiček.¹⁵⁸

Poté, co se Václav vrátil do Pardubic, samozřejmě i se svou rodinou, bydleli v domě č.p. 154 na Palackého třídě.¹⁵⁹ Důkazem toho, že manželství Václava a Amálie bylo šťastné a bez větších problémů, je verš, který své manželce slavný historik napsal do památníku.

„ *Jeden můj je výrok pevný, Vám a vlasti zůstat věrný!* „¹⁶⁰

6. 3. VZPOMÍNKY NA DĚDEČKA

Díky dochované korespondenci mezi Mgr. Pavlem Pospíšilem (autor diplomové práce věnované Václavu Divišovi) a dvěma vnoučaty Václava Diviše, se nám ukazuje alespoň částečně malý pohled na Václavovu osobnost, záliby a životní styl.

V pokročilém věku už zůstával raději u sebe doma, s tím, že důvěrní přátelé a navštěvovali jeho. Jeho vnučka Olga Králíčková uvedla, že Václav býval člověk samotářský, se smyslem pro humor. Nepatřil mezi výbušné a urážející se lidi, neboť se snažil nehádat a

¹⁵⁴ Státní okresní archiv Pardubice, Matrika příslušníků královského komorního města Pardubic, jméno rodinné: Diviš Čistecský ze Šerlinku. List potomků Václava Diviše a Amálie Burešové.

¹⁵⁵ POSPÍŠIL, Pavel. *Václav Diviš: Život a dílo*. 1986. Diplomová práce. Univerzita Hradec Králové - fakulta pedagogická. s. 16.

¹⁵⁶ Tamtéž.

¹⁵⁷ POSPÍŠIL, Pavel. *Václav Diviš: Život a dílo*. 1986. Diplomová práce. Univerzita Hradec Králové - fakulta pedagogická. Vedoucí práce Doc.PhDr. Jiří Frajdl, CSc. POSPÍŠIL, s. 16.

¹⁵⁸ Státní okresní archiv Pardubice, Matrika příslušníků královského komorního města Pardubic, jméno rodinné: Diviš Čistecský ze Šerlinku. List potomků Václava Diviše a Amálie Burešové.

¹⁵⁹ SAKAŘ, Josef. *Dějiny Pardubic nad Labem: Místopis starých Pardubic, Díl IV. část 1*. Pardubice, 1928. s. 350. Bez ISBN.

¹⁶⁰ Soukromí archiv Mgr. Pavla Pospíšila – dopis psaný paní Olgou Králíčkovou, ze dne 8. 2. 1982.

nevyvolávat konflikty. V případě nějaké konfrontace raději odešel.¹⁶¹ Dále prozradila, že dědeček Václav byl velkým vlastencem. K ženám se choval jako pravý kavalír, ale zbytečně nevyhledával jejich přítomnost. „ *S dětmi ani zvířaty se nikdy nemazlil, ale vždy měl něco dobrého u sebe, čímž obdarovával.* “¹⁶²

Jeho často zmírňovaným výrokem bylo „ *Stalo se, stane se, pláč nic nevzpomůže, přijímej vše chladně a bude zase dobře.* “¹⁶³

Vnuk Václav Antoš, syn Amálie Antošové rozené Divišové a Antonína Antoše, uvedl, že „ *... děda žil úplně spořádaným životem spravedlivého člověka s autoritou, kterou si udržel až do posledních let života.* “¹⁶⁴ Velmi ho bavila práce na zahradě, kde především v letních měsících, trávil mnoho času.¹⁶⁵

Jak asi vypadal Václavův denní režim? Vnuk Václav popsal dědečkův den následovně. Každý den vstával v 6 hodin ráno a spát chodil ve 21 hodin. Těmito časy se prý řídil i v případě, že u něho doma byli v téže chvíli nějakí hosté nebo dlouhodobější návštěva. Oběd a večeři zapíjel vždy buď mlékem, nebo bílým vínem. Mezi jeho záliby patřila práce na zahrádce, které se vždy v letních měsících věnoval.¹⁶⁶

Jak je z výše uvedených skutečností jasné. Vnoučata měla svého dědečka v oblibě a ve velké úctě. Často mu líbali ruku a jejich respekt k němu byl velký, neboť si nedovolili ani promluvit, dokud se jich dědeček na něco neoptal. Když o vnoučata projevil zájem a věnoval jim část svého času, brali to jako tu největší poctu a čest.¹⁶⁷

I když by se na první pohled mohlo zdát, že vztah dědečka ke svým vnoučatům byl zvláštní, chladný a troch bezcitný, jistě tomu tak nebylo. Je potřeba si uvědomit, že tehdejší společnost měla nastavené jiné, zažitě chované a projevy ke svým blízkým, neboť nebyvalo zvláštní, když například děti svým vlastním rodičům vykali, což je pro současného člověka naprosto nepochopitelné. Ovšem vše s sebou nese doba, ve které žijeme. Dalším aspektem

¹⁶¹ POSPÍŠIL, Pavel. *Václav Diviš: Život a dílo*. 1986. Diplomová práce. Univerzita Hradec Králové - fakulta pedagogická. Vedoucí práce Doc.PhDr. Jiří Frajdl, CSc.POSPÍŠIL, s. 41.

¹⁶² Soukromí archiv Mgr. Pavla Pospíšila – dopis psaný paní Olgou Králíčkovou, ze dne 8. 2. 1982.

¹⁶³ POSPÍŠIL, Pavel. *Václav Diviš: Život a dílo*. 1986. Diplomová práce. Univerzita Hradec Králové - fakulta pedagogická. Vedoucí práce Doc.PhDr. Jiří Frajdl, CSc.POSPÍŠIL, s. 41.

¹⁶⁴ Soukromí archiv Mgr. Pavla Pospíšila – dopis psaný panem Václavem Antošem, ze dne 25. 2. 1982.

¹⁶⁵ Tamtéž.

¹⁶⁶ Tamtéž.

¹⁶⁷ POSPÍŠIL, Pavel. *Václav Diviš: Život a dílo*. 1986. Diplomová práce. Univerzita Hradec Králové - fakulta pedagogická. s. 41 – 42.

jistě bylo i to, že Václav býval velmi časově vytížen kvůli své práci a svým povinnostem, což mu neumožňovalo trávit čas s rodinou. V každém případě, na něho vnoučata ráda vzpomínají.

VII. VÁCLAVOVA LITERÁRNÍ TVORBA

Václav Diviš Čistecský byl mimo jiné i výborný spisovatel odborných prací, věnující se především oborům jemu blízkým. Většinou se jednalo o spisy historického a archeologického rázu, ve kterých Václav zpracovával nejrůznější témata. Texty často zaměřovali na jeho vlastní výzkum a poznatky. Díky svým bohatým zkušenostem a znalostem, povznesl nejen regionální, ale i českou archeologii, o několik stupňů výše, nebo jím psané články a knihy jsou dodnes uznávaným a často vyhledávaným zdrojem informací. Dále zde bude pospán výčet některých jeho děl a prací.

V roce 1899 připravil Václav knihu vydanou pod názvem *Saličetova ranného lékařství – knihy páté kapitola desátá. (Vokabulář lat. – český)*.¹⁶⁸ Václav tímto dílem zprostředkoval náhled na dílo od neznámého autora. Česky psaný původní rukopis čítající čtyři sta stran, pocházel zřejmě ze 17. století. Dle obsahu se dá říci, že se jedná o jakousi formu odborného lékařského slovníku, který má čtenáři napomoci lépe se orientovat v odborných medicínských termínech.¹⁶⁹

Václavem připravená edice s názvem *Instrukcí od J. M. C. na panství pardubském vydaná. Léta 1652*, podává ucelený přehled o každodennosti své doby. Můžeme zde najít tematické celky jako například: *O opatrování zámku, O služebnících a jiné čeládce, O pivovaru a sladovně, O dobytku ovčím a ovčácích, O všelijakých věcech, které se hejtmanu a jiným služebníkům zapovídají* nebo *O neřádném lidí poddaných obcování, o kněžích a náboženství*.¹⁷⁰

Z důvodu, že dějiny každodennosti svou velice oblíbeným oborem, je jasné, že tato práce měla pro nastávající generace nových historiků a badatelů velký význam. Každé, výše zmíněné téma bylo zpracováno velmi čtivým způsobem, který by jistě nadchl i laického člověka, který se nepohybuje v historickém ani archeologickém či jiném příbuzném oboru.

Roku 1917 vyšel sborník s názvem *Památky Pardubic a okolí*, který Václav věnoval své milované ženě Amálii. Jednalo se o „...*Sborník 80 článků jednajících téměř výlučně o památkách města Pardubic a okolí. Mimo jednu, posud neuveřejněnou stať, byly ostatní*

¹⁶⁸ Výrazem vokabulář se zde zřejmě rozumí jakýsi typ slovníku, latinsko – českých pojmů.

¹⁶⁹ DIVIŠ, Václav. *Saličetova ranného lékařství: knihy páté kapitola desátá - vokabulář lat. - česky*. Praha, 1899.

¹⁷⁰ DIVIŠ, Václav. *Instrukcí od J. M. C. na panství pardubském vydaná. Léta 1652*, Pardubice, 1901.

články z odborných publikací a časopisů: *Památek Archeologických, Časopisu společnosti přátel starožitností Českých, Českého lidu – jichž laskavostí i cliché k otištění zapůjčeny byly—dále z časopisů Zlaté Prahy, Samostatných směrů, Časopisu pro průmysl chemický, Methoda, Časopisu Musea království Českého, Pernštýna, Osvěty lidu a Neodvislých listů, vyňaty a sneseny do této jednotné příručky, určené ku podělení P. T. členů a příznivců muzejního spolku pardubského.* “¹⁷¹ V této publikace můžeme najít články jako například: *Nález bronzových předmětů u Nízkých Chvojenců, Pohřebiště u Trnové, Hromadný nález bronzů v Přelouči, Terrakotová soška Panny Marie Vítězné z r. 1763., Hliněná kamna pardubické radnice 1760, Strouhátko z roku 1771 nebo Klenoty a mešní roucha kláštera pardubského.* Celá kniha je samozřejmě doplněna patřičnými obrázky, popisky i tabulkami, které čtenáři lépe zprostředkují pochopení celé problematiky.¹⁷² Dle zjištěných informací, bylo právě toto dílo jedním z těch nevýznamnější a nejoblíbenějších.

Ve výčtu Václavovi literární tvorby, rozhodně nesmí chybět ani představení ročenek muzejního spolku, které jsou uloženy v pardubickém archivu a v nichž se nachází velké množství Václavových příspěvků.

Například v ročence z roku 1917 Václav popsal jeden z nálezů, dochované strouhátko.

Strouhátko pocházejí z roku 1733, bylo objeveno a získáno z Lázní Bohdaneč, které leží nedaleko od Pardubic. Strouhátko bylo popsáno následovně: „... *pouzdro ze dřeva švestkového je 23 cm dlouhé a 37 mm široké. Prohnutý a oblý povrch strany lícní je pokryt řezbou mírně vyčnívající. U vrchu spatřuje se letopočet A. 1733, pod nímž se nalézá úzkou páskou oddělen monogram I S, na to následuje po celé ploše mezi několika vtroušenými a prostinkými ornamenty postupně myslivecké emblémy, a to: hlava jelena desateráka en face, křížem přeložená brokovnice a kulovnice, brašna lovecká, tesák s kordem skřížený a konečně hlava kančí v profilu. Strana zadní kráslena je u vrchu rocaillovým motivem: prohloubenou lasturou, toho času oblíbenou a významnou to ozdůbkou dekoračních drobných předmětů.* “¹⁷³

¹⁷¹ DIVIŠ, Václav. *Památky Pardubic a okolí: Sebrané články z různých publikací. S čtými obrázky.* Praha, 1917. s. 1 předmluva.

¹⁷² Tamtéž.

¹⁷³ Státní okresní archiv Pardubice, Muzejní spolek Pardubice 1880 – 1956, ročenka Muzejního spolku z roku 191, ozn. B04784. s. 11.

Podobným způsobem jsou zde představeny i další objevy, například dochované barokní hodiny z 18. století, na niž jsou různá vyobrazení řecké mytologie, dále ocelová oplatnice, kachlík z Tuněchod nebo stříbrné mince pocházející z okolí Hrádku.¹⁷⁴

Při objektivním zhodnocení Václavovi práce, je nutné podotknout, že byl skutečně významnou a uznávanou osobou české archeologie a celého historického prostředí. Při pročítání jeho článků, příspěvků i jiných textů, musí být každému čtenáři jasné, že autor zasazoval do zpracovávaných témat své vlastní zkušenosti a znalosti nabitě během svých výzkumů. Každá jím uváděná problematika, je srozumitelně vysvětlena a nastíněna čtivým způsobem, který jistě zaujímal i laickou veřejnost.

¹⁷⁴ Tamtéž, s. 1 - 57.

8. 1. ŽIVOT JANA VINCENCE

Nejmladší z bratrů Jan Vincenc byl významný spisovatel, historik, chemik a průkopník v cukrovarnictví.

Narodil se v Pardubicích 5. dubna roku 1848.¹⁷⁵ Se svou rodinou strávil celé dětství v Pardubicích, kde vychodil mezi 1860 – 1866 tamější vyšší reálku, jejímž ředitelem byl Jiljí Vratislav Jahn, který posléze stal Janovým dobrým přítelem.¹⁷⁶

Po absolvování vystudoval Vysokou školu technickou v Praze, dnes známou pod názvem České vysoké učení technické, kde se věnoval studiu chemie a technologie cukrovarnictví.¹⁷⁷ Zajímavostí je, že původním jeho záměrem bylo studium zaměřené na přírodní vědy, ale skutečnost byla nakonec jiná, neboť byl uchvácen chemií a cukrovarnických oborem.¹⁷⁸

Ve svých *Vzpomínkách cukrovarníka*,¹⁷⁹ Jan velmi podrobně popisuje svá studentská léta, na výše uvedené škole. Uvádí zde, kdy a jakým způsobem proběhly přijímací zkoušky, kdo byli zkoušející i cenu školného, které muselo být včas uhrazeno. Nevynechává zde ani výčet absolvovaných školních předmětů nebo profesorů, kteří se věnovali jeho vzdělání. Patřili mezi ně osobnosti jako například: Karel Zenger,¹⁸⁰ Dr. Ladislav Čelakovský,¹⁸¹ Jan Krejčí,¹⁸² nebo Karel Slavoj Amerling.¹⁸³ Během studií se Jan snažil zřídit si, co nejlepší a nejkvalitnější praxi. Nejprve se uchytil jako pomocná síla Antonína Friče v Zemském muzeu.

¹⁷⁵ Státní oblastní archiv Zámorsk, Matrika – Pardubice Město 1841-1853, sig. 1510, inv. č. 6900, s. 93. Viz také Státní okresní archiv Pardubice, Matrika příslušníků královského komorního města Pardubice 1857, rodinné jméno: Diviš Čistecský.

Ve své bakalářské práci jsem bohužel chybně uvedla den narození 6. dubna, jedná se o překlep. Jan Vincenc se dle matriční knihy skutečně narodil 5. dubna.

¹⁷⁶ Východ – list Československé demokracie pro Východní Čechy, 3. 11. 1923, roč. VI. č 47, s. 5.

¹⁷⁷ Východočeské muzeum Pardubice, sb. Slavín, II/34-Diviš Jan Vincenc, dopis psaný MUDr. Jiřím Divišem neznámé adresátce ze dne 25. května 1940.

¹⁷⁸ Tamtéž.

¹⁷⁹ Diviš Čistecský, Jan Vincenc. *Vzpomínky cukrovarníka 1866 – 1874*. Praha, 1923. bez ISBN.

¹⁸⁰ Karel Zenger žil v letech 1830 – 1908. Byl učitelem na gymnáziu v Bánské Bystrici a později i jedním z přednášejících na Vysoké škole Technické v Praze. Jeho oborem byla především fyzika a astrofyzika. Podle něho se dnes nazývá tamější sál „Zengerova posluchárna.“

¹⁸¹ Dr. Ladislav Čelakovský byl synem známého spisovatele a básníka Františka Ladislava Čelakovského. Jeho hlavním oborem byla morfologie rostlin, čili studium vnější stavby rostlinného těla.

¹⁸² Jan Krejčí byl historikem a především správcem sbírky mineralogie v pražském Národním muzeu. Podílel se na geologickém zmapování českého prostředí a byl redaktorem odborného tisku *Živa*.

¹⁸³ Karel Slavoj Amerling, význačný učitel, lékař i filozof. Jeho největší zásluhou bylo, že zasloužil o zdokonalení pedagogické výuky. V Praze roku 1842 založil školu, která byla nazvaná Budeč.

Následně se mu poštěstilo seznámit se slavným Joachimem Barrantem,¹⁸⁴ který mu později nabídl možnost, že by u něho mohl vypomáhat. Jejich setkání byla opravdu náhodné, neboť se spolu dali do řeči na základě Janovi prosby, aby mu Joachim Barrant zapůjčil bruselské noviny *L'Independance Belge*, až je bude mít dočtené. Z jejich setkání však vzešla výborná spolupráce, neboť v té době hledal Barrant shodného pomocníka. Pro Jana to velká příležitost. Náplní jeho práce bylo třídění zkamenělin a psaní odborných textů dle diktátu svého nadřízeného.¹⁸⁵

V díle *Vzpomínky cukrovarníka 1866 – 1874* je uveden popis Barranteho následovně, „ *Byl to pán asi sedmdesátiletý, vzrostlé, silné postavy, plných tváří, s krátkým šedivým licousem a s velikými okuláry. Na krku měl na uzel uvázaný hedvábný šátek běložluté barvy, pod dlouhým, šosatým kabátem byla květovaná vesta, manchestrové tmavé spodky a střevíce s přezkami doplňovaly staromódní úbor.* “¹⁸⁶

V době, kdy byl Jan ve čtvrtém ročníku, rozmýšlel se o svých dalších možnostech. Volbu mu ulehčila až povinnost, nastoupit na dobrovolnou službu, která trvala jeden rok. Studenti vysokých škol však měli zvláště sestavený harmonogram. Dopoledne se mohli účastnit přednášek, protože vojenský výcvik jim začínal až od 14 hodiny. Než si odsloužil stanovený rok, dozvěděl nešťastnou novinu o smrti svého nejstaršího bratra, Ferdinanda.¹⁸⁷

V roce 1870 se stal adjunktem pardubického cukrovaru, kde působil jeden rok. Roku 1871 přijal místo profesora chemie na vyšší reálce v Pardubicích. Tohoto postu se Jan ujal dočasně, protože v té době byl chemických profesorů nedostatek.¹⁸⁸ Rok 1873 přinesl Janovi velké možnosti díky obdržení cestovní nadace profesora F. Gerstnera.¹⁸⁹ „ *Vydal se na studijní cestu po Německu, Nizozemsku a po Francii, o niž podal důkladnou zprávu ve svém spise: Pokroky průmyslové a národohospodářské (Praha, 1874).* “¹⁹⁰ Ve své praktikantské

¹⁸⁴ Joachim Barrant (1799 – 1883) byl francouzský vědec zkoumající hlavně živočišné zkameněliny v usazeninách Středních Čech. Dodnes jeho výzkum slouží novým vědcům a badatelům.

¹⁸⁵ DIVIŠ ČISTECKÝ, Jan Vincenc. *Vzpomínky cukrovarníka 1866 – 1874*. Praha, 1923. s. 29. bez ISBN.

¹⁸⁶ Tamtéž, 27 – 28.

¹⁸⁷ Tamtéž, s. 42-44.

¹⁸⁸ Státní okresní archiv Pardubice, Východ - list Československé demokracie pro Východní Čechy, 3. 11. 1923, roč. VI. č 47, s. 5.

¹⁸⁹ Profesor F. Gerstner žil v letech 1795 – 1840, byl ředitelem stavby dráhy z Budějovic do Lince. Viz Státní okresní archiv Pardubice, Východ - list Československé demokracie pro Východní Čechy, 3. 11. 1923, roč. VI. č 47, s. 5.

¹⁹⁰ Heslo: *Diviš Čistecský* (Jan Vincenc Diviš), In. *Ottův slovník naučný – ilustrovaná encyklopedie obecných vědomostí*. Díl VII, vydavatel a nakladatel J. Otto. Praha, 1893. S. 669, bez ISBN.

činnosti pokračoval dále v cukrovních v Černožicích, Jaroměři, v Kralupech a v Josefově.¹⁹¹ Právě cukrovar v Josefově byl prvním místem, kde se mohl naplno realizovat jako jeho ředitel, a to již od roku 1875.¹⁹² Další velká příležitost přišla již roku 1879, kdy byl Jan jmenován do čela cukrovaru v Přelouči, kde působil obdivuhodných čtyřicet let.¹⁹³

Město Přelouč se stalo Janovým novým domovem. Zakořenil zde se svou rodinou na mnoho desítek let. Aktivně se začlenil do dění města a angažoval se dokonce i v mnoha záležitostech, díky kterým se významně zapsal do historie Přelouče. V říjnu roku 1890 byl zvolen valnou hromadou za předsedu Občanské besedy,¹⁹⁴ Roku 1907 se stal náměstek tehdejšího starosty města Aloise Nerady¹⁹⁵ a o sedm let později (13. května roku 1914) byl jednohlasně zvolen za starostu města Přelouče,¹⁹⁶ kterého zastával až do roku 1919.

Srpen 1923 už nebyl tak příjemný, Jan vážně onemocněl a jeho stav vyžadoval speciální léčbu. Nejprve se léčil v Karlových Varech a později v sanatoriu v Podole. V tomtež roce, v sobotu 13. října však svému onemocnění podlehl a zemřel.¹⁹⁷ Pohřben byl Jan Vincenc Diviš Čistický v Přelouči, ve městě, které bylo jeho dlouholetým domovem a které velmi miloval.¹⁹⁸

8. 2. JANOVA RODINA

Svou rodinu Jan založil s Jindřiškou Hlouškovou, která pocházela ze Sadské. Narodila se roku 1867 v rodině tamějšího učitele Ignáce Hlouška. Její matka byla Františka Hloušková, rozená Benešová.¹⁹⁹ Svatba Jana a Jindřišky se konala 14. května roku 1883 v Praze.²⁰⁰

¹⁹¹ Východočeské muzeum Pardubice, sb. Slavín, II/34-Diviš Jan Vincenc, dopis psaný MUDr. Jiřím Divišem neznámé adresátce ze dne 25. května 1940.

¹⁹² Heslo: *Diviš Čistický* (Jan Vincenc Diviš), In. *Ottův slovník naučný – ilustrovaná encyklopedie obecných vědomostí*. Díl VII, vydavatel a nakladatel J. Otto. Praha, 1893. S. 669, bez ISBN.

¹⁹³ Východ – list Československé demokracie pro Východní Čechy, 3. 11. 1923, roč. VI. č 47, s. 5

¹⁹⁴ TETŘEV, Jan. – VINCENCIOVÁ, Hana. *Dějiny města Přelouče – díl třetí (1848-1918)*, vydalo město Přelouč, 2004, s. 87. ISBN: 80-239-3499-6.

¹⁹⁵ Tamtéž, s. 129.

¹⁹⁶ Tamtéž, s. 155.

¹⁹⁷ Východ – list Československé demokracie pro Východní Čechy, 3. 11. 1923, roč. VI. č 47, s. 5

¹⁹⁸ Východočeské muzeum Pardubice, sb. Slavín, II/34-Diviš Jan Vincenc, dopis psaný MUDr. Jiřím Divišem neznámé adresátce ze dne 25. května 1940.

¹⁹⁹ Státní oblastní archiv Zámorsk, Matrika města Přelouče 1870 – 1888, sig. 4495, inv. č. 7502, s. 331.

²⁰⁰ Státní okresní archiv Pardubice, Matrika příslušníků královského komorního města Pardubic, jméno rodinné: Diviš Čistický ze Šerlinku. Potomci Jana Vincence a Jindřišky Divišových.

Manželé Divišovi spolu měli celkem pět dětí. Nejstarším potomkem se narodila dcera Anna Jindřiška Františka Ignácia, která se narodila v Přelouči 12. dubna 1884. Pokřtěna byla přeloučským farářem Františkem Hajzlerem,²⁰¹ 15. dubna téhož roku.²⁰² Anna se vdala dvakrát. Jejím prvním manželem byl inženýr Wolf, který zemřel. Znovu se provdala za Bedřicha Brůžu, který vykonával funkci pokladníka cukrovaru v Přelouči.²⁰³

Nejstarším ze synů byl MUDr. Jiří Diviš, celý jménem zapsaným v matrice, Jiří Vojtěch. Narodil se v Přelouči 4. května 1886. I on byl pokřtěn Františkem Hajzlerem a to 8 května 1886. Jeho kmotrem byl dědeček z matčiny strany Ignác Hloušek a kmotrou babička z otcovy strany Anna Divišová.²⁰⁴

Třetí v pořadí se 15. května 1890 narodila dcera Alžběta Františka, která byla křtěna 20. června 1890. Provádala se do zahraničí za muže jménem Krüger, který byl německého původu. Alžběta však bohužel po několika letech ovdověla a rozhodla se, společně se svou jedenáctiletou dcerou Monicou, vrátit do svého rodného města.²⁰⁵

Druhý syn, který dostal jméno Ivan Ferdinand, se narodil 7. června 1896 a křtem byl 14. června téhož roku. Kmotry mu byly jeho strýc Václav Diviš Čistecký ze Šerlinku a dědeček Ignác Hloušek.²⁰⁶ Měl dva syny Ivana Diviše, známého básníka, který zemřel roku 1999 a Petra Diviše divadelního výtvarníka.²⁰⁷

Nejmladším potomkem Jana a Jindřišky byla dcerka Ludmila, která však zemřela v útlém dětském věku, již ve dvou letech.²⁰⁸

²⁰¹ František Hajzler byl pardubický kaplan, který do Přelouče nastoupil roku 1876. Více v TETŘEV, Jan. – VINCENCIOVÁ, Hana. *Dějiny města Přelouče – díl třetí (1848-1918)*, vydalo město Přelouč, 2004. ISBN: 80-239-3499-6.

²⁰² Státní oblastní archiv Zámorsk, Matrika města Přelouče 1870 – 1888, sig. 4495, inv. č. 7502, s. 292.

²⁰³ Státní okresní archiv Pardubice, Matrika příslušníků královského komorního města Pardubic, jméno rodinné: Diviš Čistecký ze Šerlinku. Potomci Jana Vincence a Jindřišky Divišových.

²⁰⁴ Státní oblastní archiv Zámorsk, Matrika města Přelouče 1870 – 1888, sig. 4495, inv. č. 7502, s. 331.

²⁰⁵ SOKA Pardubice. Archiv města Přelouče. Zápisy o schůzích zastupitelstva od 15. 5. 1925 do 31. 12. 1927, kn. 53, s. 58.

²⁰⁶ SOA Zámorsk, Matrika města Přelouče 1888 – 1909, sig. 6522, inv. č. 7503, s. 540.

²⁰⁷ HOLLMANN, František. *Ohlednutí za 115. výročí narození akademika Jiřího Diviše*. Zprávy klubu přátel Pardubicka, roč. 2002, č. 1/2. Dostupné i online: URL: <http://www.iipardubice.cz/1121545586-ohlednuti-za-115-vyrocim-narozeni-akademika-jiriho-divise.php>.

²⁰⁸ Tamtéž.

9. 1. LITERÁRNÍ TVORBA

Jan Vincenc se hojně věnoval literární tvorbě, na svém kontě má bezpočet různých prací, spisů, knih, i příspěvků do časopisů, ve kterých se snažil pro budoucí generace zanechat své zkušenosti, znalosti i odborné poznatky. Tvorba byla tematicky zaměřena z velké části především na cukrovarnický a chemický průmysl, ale protože byl Jan všestranně nadaný, tak se ve své práci zabýval i historií a částečně archeologií. Většinu jeho dochované práce můžeme v dnešní době nalézt v archivu Východočeského muzea v Pardubicích a některá díla jsou k dispozici v různých knihovnách, především na Pardubicku.

9. 1. 1. Práce Cukrovarnicko-chemické

Janovy odborné cukrovarnické a chemické práce byly na svou dobu jistě velmi pokrokové a významné, neboť on byl svým kolegy často vyhledávanou osobou, ať už pro radu, či pro výpomoc.

Z roku 1871 pochází kniha s názvem *Rukověť rozborů cukrovarnických – k potřebě p. p. továrníků, technických úředníků, lučebníků a posluchačů chemie*.²⁰⁹ Toto dílo věnoval Jan svému příteli a učiteli, Jiljímu Vratislavu Jahnovi. Kniha je zaměřena, jak již její název vypovídá, na práci a provoz v cukrovarech. Je jakýmsi návodem a představením nelehké práce chemiků, lučebníků a ostatních pracovníků cukrovarů. Je zde například popsáno, jak by měla vypadat laboratoř a její vybavení nebo rozborů různých důležitých surovin (vápenec, soda, cukrovka aj.) Celou práci Jan doplnil přehlednými tabulkami, které dokreslují dané téma. Na jeden výtisk této knihy, který je uložen v knihovně Východočeskému muzea, napsal Jan vlastnoručně věnování. „, Ctěnému musejnímu spolku svého rodného města věnuje s úctou spisovatel J. V. Diviš (sepsáno v Přelouči 7. srpna 1889)“²¹⁰

²⁰⁹ DIVIŠ, Jan Vincenc. *Rukověť rozborů cukrovarnických: k potřebě p. p. továrníků, tech. úředníků, lučebníků a posluchačů chemie*. Praha, 1871. 181 s.

²¹⁰ DIVIŠ, Jan Vincenc. *Rukověť rozborů cukrovarnických: k potřebě p. p. továrníků, tech. úředníků, lučebníků a posluchačů chemie*. Praha, 1871. 181 s.

Z roku 1873 pochází dílo *Krystalisace ve vakuu*.²¹¹

V letech 1874 – 1875 vyšla další dvě díla, jedna psaná česky, druhé německy. Z roku 1874 *Pokroky průmyslové a národohospodářské*²¹² a z roku 1875 *Die Wiederbelung der Knochen kohle mit Rücksicht auf die Methode“ Pfleger – Diviš “*²¹³

Dalším dílo vyšlo v roce 1879 pod názvem *Předběžná zpráva o rychlé a přibližně spolehlivé metodě zkoušení řepy*²¹⁴ Dle názvu se dá soudit, že v knize je popsán postup zpracování řepy a aplikování metod jejího zkoušení na kvalitu a použitelnost.

*Cukrovarnictví pro kroniku práce. Díl VI.*²¹⁵ S tímto názvem vyšla roku 1880 kniha věnovaná cukrovarnické výrobě. Můžeme se zde například dočíst o druzích a vlastnostech cukru, přičemž zde nechybí ani popis historického vývoje cukru a sladidel. V pardubickém Východočeském muzeu je uložen výtisk této kniha, v němž je opět vlastnoruční věnování Jana Vincence ve stejném znění.²¹⁶

V rozmezí let 1883 – 1887 vyšla tři německy psaná díla *Elektrischer Zählapparat System Diviš, als Grundlage einer automatischen Steuer-Controlle der Diffusionsarbeit in Oesterreich-Ungarn*²¹⁷ a dílo *Ueber das Prager Abwässer-Reinigungs-Verfahren (Patent Wohanka & Comp.) von dem Standpunkte der technischern Hygiene*.²¹⁸ a také *Ueber das Prager Abwässer-Reinigungs-Verfahren (Patent Wohanka & Comp.) von dem Standpunkte der technischern Hygiene*.²¹⁹

Spis s názvem *O českém cukrovarnictví* vyšel v roce 1888.²²⁰

Dílo, které Jan nazval *Příspěvky k dějinám průmyslu cukrovarnického v Čechách. Spolek cukrovarníků východních Čech*²²¹ vyšlo roku 1894. Ve třech částech jsou zde popsány

²¹¹ DIVIŠ, Jan Vincenc. *Krystalisace ve vakuu*. Praha, 1873. 11 s.

²¹² DIVIŠ, Jan Vincenc. *Pokroky průmyslové a národohospodářské*. Praha, 1874. 81 s. Bez ISBN.

²¹³ DIVIŠ, Jan Vincenc. *Die Wiederbelebung der Knochenkohle mit Rücksicht auf die Methode*. Kolin, 1875. v. 72 s. Bez ISBN:

²¹⁴ DIVIŠ, Jan Vincenc. *Předběžná zpráva o rychlé a přibližně spolehlivé metodě zkoušení řepy*. Praha, 1880. 4 s. Bez ISBN.

²¹⁵ DIVIŠ, Jan Vincenc. *Cukrovarnictví pro Kroniku práce. Díl VI*. Praha, 1880. Bez ISBN.

²¹⁶ Tamtéž.

²¹⁷ DIVIŠ, Jan Vincenc. *Elektrischer Zählapparat System Diviš, als Grundlage einer automatischen Steuer-Controlle der Diffusionsarbeit in Oesterreich-Ungarn*. Kolín, 1883. 43 s. Bez ISBN.

²¹⁸ DIVIŠ, Jan Vincenc. *Ueber das Prager Abwässer-Reinigungs-Verfahren (Patent Wohanka & Comp.) von dem Standpunkte der technischern Hygiene*. Kolín, 1887. 12 s. Bez ISBN.

²¹⁹ DIVIŠ, Jan Vincenc. *Ueber das Prager Abwässer-Reinigungs-Verfahren (Patent Wohanka & Comp.) von dem Standpunkte der technischern Hygiene*. Kolín, 1887. 12 s. Bez ISBN.

²²⁰ Městské muzeum Přebouč, Význačné osobnosti Přebouče a okolí, č. 16, Jan Vincenc Diviš.

všechny důležité informace týkající se spolku cukrovarníků. První oddíl se věnuje konkrétně spolkovému stavu v 60. letech a období, kdy byl prvním předsedou Josef Pflieger, spoluzakladatel spolku. Druhý oddíl je zaměřený na založení a vznik spolku a na období druhého předsedy Matouše Jezbery.²²² Ve třetí části je představen detailní přehled činnosti a vedení spolku ze statistického hlediska. Jsou zde uvedeni například spolkoví hodnostáři, valné schůze, finanční záležitosti nebo seznamy členů mezi lety 1869-1893.²²³

Roku 1897 byl vydán spis *Sacharimetrie na základě fyzikálním a chemické*.²²⁴

O šest let později, v roce 1903, vydal Jan knihu s názvem *I. Čištění odpadních vod. II. Ochrana proti úrazům a nebezpečím*.²²⁵ Autor zde ve dvou částech nastínil problematiku znečištěných vod a bezpečnost pracovního postupu při práci v oboru. V prvním oddíle knihy jsou vysvětleny principy a problematiky čištění odpadních vod tekoucích z průmyslových továren do městských a veřejných toků. Popisuje i způsoby jejich čištění. Druhá část hovoří o všeobecných pravidlech na pracovišti. Například jaké mají být osvětlení, prevence a ochrana proti požárům, pravidla pro obsluhu strojů (parní kotle, centrifuga), hygienická opatření nebo lékařské ošetření.²²⁶

Ve výčtu Janových odborných děl, jistě nesmí chybět ani spis *Významnější data z dějin cukrovarnictví*. Jan zde čtenáře seznamuje s výrobou a užitím sladidel v různých dobách, místech a obdobích světové historie. Například se zde můžeme dočíst, že v době Alexandra Velikého, narazili jeho vojska v Indii na neznámý druh medu, který nepocházel ze živočišné produkce, nýbrž z výroby rostlinné. Prý měl i opojné účinky. Dále, že homolový tvar cukru pochází z Persie anebo že, za křížáckých válek unavení a vyčerpaní poutníci, se na svých dlouhých cestách seznámili s osvěžující třtinovou šťávou. Nechybí zde samozřejmě ani popis situace v Čechách, kde v 18. století vznikaly cukrovary. Dále jsou uvedena striktní pravidla, nutná pro obchod s melasou.

²²¹ DIVIŠ, Jan Vincenc. *Příspěvky k dějinám průmyslu cukrovarnického v Čechách*. Pardubice, 1894. 112 s.

²²² Matouš Jezbera byl ředitelem cukrovaru v Pardubicích a předsedou cukrovarnického spolku pro východní Čechy, zemřel v roce 1893.

²²³ Tamtéž.

²²⁴ DIVIŠ, Jan Vincenc. *Sacharimetrie na základě fyzikálním a chemickým*. Praha, 1897. 311 s. Bez ISBN.

²²⁵ DIVIŠ, Jan Vincenc. *Čištění odpadních vod, ochrana proti úrazům a nebezpečím: Předneseno v 1. kursu cukrovarnickém 1901 v Praze*. Praha, 1903. 47 s. Bez ISBN

²²⁶ Tamtéž.

9. 1. 2. Práce historicko-archeologické

Z důvodu, že historie byla Janovým velkým koníčkem, rozšiřoval svou literární tvorbu o díla vyplývající právě z historie a archeologie.

Z roku 1908 pochází kniha *Studie rodopisné z města Pardubic*,²²⁷ kterou Jan přednesl na schůzi musejního spolku v Pardubicích 25. září 1905, kdy se slavilo 25 výročí založení spolku. Tato práce byla vlastně společným dílem bratru Jana a Václava, neboť Václav Diviš knihu doplnil popisy a vyobrazení pocházející z kostelů Zvěstování Pany Marie a sv. Jana Křtitele v Pardubicích.

Ve stejném roce vyšlo i další dílo, a to *O starých památkách uměleckých a historických děkanského chrámu sv. Bartoloměje v Pardubicích*.²²⁸ Jan spis sepsal na objednávku pro výbor Jednoty pro rozšíření děkanského chrámu. Jsou zde uvedena především základní a obecná fakta o chrámu, jeho historie a nejdůležitější části.²²⁹

Zřejmě posledním dílem byla Janova biografie, zabývající se především dobou jeho studia a jeho začátků v cukrovarnickém průmyslu. Jedná se o knihu s názvem *Vzpomínky cukrovarníka: 1866 – 1874*.²³⁰

9. 1. 3. Ostatní literární tvorba

Důkazem toho, že byl Jan významnou osobností i v mnoho odvětví, je fakt, že byl požádán tehdejšími prezidentem Masarykem, aby se v době sporů za pravost Rukopisů,²³¹ zúčastnil jejich expertizy a analýzy. Jako špičkový chemický znal, měl údajně díky řádnému rozboru písmu prokázat pravost obou dokumentů. Jan však tuto nabídku odmítl, jaké důvody

²²⁷ DIVIŠ, Jan Vincenc. *Studie rodopisné z města Pardubic*. Pardubice, 1908. 38 s.

²²⁸ DIVIŠ, Jan Vincenc. *O starých památkách uměleckých a historických děkanského chrámu sv. Bartoloměje v Pardubicích*. Pardubice, 1908. 18 s. Bez ISBN.

²²⁹ Tamtéž.

²³⁰ DIVIŠ, Jan Vincenc. *Vzpomínky cukrovarníka: 1866-1874*. Praha, 1923. 91 s. Bez ISBN.

²³¹ Jedná se o rukopisy Královédvorský a Zelenohorský, které byly objeveny začátkem 19. století. Tyto dokumenty při prokazování své pravosti či nepravosti zaměstnávaly dlouhou dobu nejlepší znalce, historiky a badatele své doby.

ho k tomu vedly, bohužel není známo.²³² I když bylo by jistě velmi zajímavé vědět, jaké postavení by Jan Vincenc zaujal a k čemu by vlastní výzkum dospěl.

Mimo knih, spisů a dalších příspěvků, napsal Jan Vincenc i sbírku básní, které zřejmě pochází z doby jeho studií na vysoké škole v Praze. O jejich vydání se postaral Janův starší bratr Václav, který je uveřejnil v roce 1931 pod názvem *Básně z roku 1866 – 1867*.²³³ Ve sbírce je Václavem napsáno toto „Z pozůstalých rukopisů svého bratra Jana Diviše vybral jsem některé jeho počáteční, dosud neuveřejněné, literární pokusy ve verších z let 1866 – 1867 a považuji za svou povinnost ochrániti je před možným zánikem vydáním toho tisku“²³⁴

O Janovy je málo známé, že se věnoval též překladatelské činnosti. Překládal především díla od Julese Verna. Přeložil například *Dobrodružství tří Angličanů a tři Rusů v Jižní Africe* nbo *Cesta do středu země*.²³⁵

Ve výčtu Janových děl, rozhodně nesmí chybět zmínka o jeho četném přispívání do různých časopisů (Časopis pro průmysl chemický, cukrovarnický časopisy, Osvěta) a také, že se podílel na tvorbě hesel do *Otta slovníku naučného*. Jeho příspěvky se snadno poznají, a to díky označení písmeny DČ, které jsou vždy jako podpis na konci článku. Mezi jeho sestavená hesla patří například: *cukrovarství*, *cukr:dějiny*²³⁶ nebo výraz *Diviš Čistecský*²³⁷ a samozřejmě ještě hodně další.

²³² Východočeské muzeum Pardubice, sb. Slavín, II/34, dopis psaný MUDr. Jiřím Divišem neznámé adresátce z 25. května 1940.

²³³ DIVIŠ, Jan Vincenc. *Básně z roku 1866 – 1867*. Z pozůstalých rukopisů vybral bratr Václav Diviš, Pardubice, 1931. Bez ISBN.

²³⁴ Tamtéž.

²³⁵ Východ – list Československé demokracie pro Východní Čechy z roku 1923, ročník VI., č. 47, s. 5.

²³⁶ Heslo: *cukr - dějiny* (Jan Vincenc Diviš), In. *Ottův slovník naučný – ilustrovaná encyklopedie obecných vědomostí*. díl šestý, Praha, 1893. s. 761, bez ISBN.

²³⁷ Heslo: *Diviš Čistecský* (Jan Vincenc Diviš), In. *Ottův slovník naučný – ilustrovaná encyklopedie obecných vědomostí*. díl sedmý, Praha, 1893. s. 669 - 670, bez ISBN. Viz také Státní okresní archiv Pardubice, Východočeský republikán, 21. 12. 1923, ročník V, číslo 51.

9. 2. ČASOPIS PRO PRŮMYSL CHEMICKÝ

Jak již bylo uvedeno, Jan Vincenc hojně přispíval do časopisu věnovanému chemického oboru. *Časopis pro průmysl chemický* začal vycházet již v roce 1891 a pravidelně se jeho čísla objevovala až do roku 1992, později však již pod názvem *Chemický průmysl*.²³⁸ Jednotlivá vydání byla k dispozici každý měsíc, za celý rok vyšlo tedy 12 čísel celkem. Jeho prvními redigujícími pracovníky byli František Štolba a Antonín Bělohoubek, kteří byli profesory na vysoké škole technické v Praze.²³⁹ Mezi další redaktory patřil například i Jiljí Vratislav Jahn, c. k. školní rada v Praze.²⁴⁰

Při procházení jednotlivých ročníků se velmi často objevují články, které Jan Vincenc psal. Většinou šlo o příspěvky technologického a chemického rázu, v nichž popisuje aplikaci a užití různých zlepšovací zařízení a nástrojů v cukrovarnickém či chemickému průmyslu, ale i životopisy významných osobností působících právě v těchto oborech.

Příspěvek s názvem *Samočinná kontrola stanic odpařovacích a j. hustoměrem s kruhovou stupnicí*, vyšel v květnu 1892 v 6. čísle časopisu. Jan zde popisuje funkčnost a význam svého vynálezu – plovákového bareoscopu v praxi. „*Poněvadž každé stanovení specifické váhy jest při vši jednoduchosti přece jen výkonem pracným, má-li se opakovati častěji za sebou, konstruoval jsem bareoscop plovákový, jenž změny specifických vah na graduovaném ciferníku bez přetržky označuje; tím získán kontinuální udaj a přehled.*“²⁴¹ Detailně je zde vysvětleno z jakých částí se bareoscop skládá a k čemu přesně slouží. Jsou dva druhy bareoscopu, velký a malý. Velký model byl sestaven první a byl velmi úspěšný v měření hustoty šťáv. Naproti tomu malý model vznikl roku 1892 „*odchyluje se od staršího poněkud změněným dimenzováním plováku a mechanismu, jakož i praktickým uspořádáním montáže, jež připouští montovati pohodlně bareoscop s upotřebením téže skříňe plovákové na*

²³⁸ ŠILHÁNEK, J. *Chemická informatika* [online]. Praha: Vysoká škola chemicko-technologická Praha, 2002 [cit. 2013-11-16]. ISBN 80-7080-465-3. Dostupné z: http://vydavatelstvi.vscht.cz/knihy/uid_isbn-80-7080-465-3/pages-img/174.html

²³⁹ *Časopis pro průmysl chemický*. Praha: knihtiskárna F. Šimáčka, 1982, roč. 2., s. 1.

²⁴⁰ *Časopis pro průmysl chemický*. Praha: knihtiskárna F. Šimáčka, 1988, roč. 8., s. 1.

²⁴¹ DIVIŠ, Jan Vincenc. *Samočinná kontrola stanic odpařovacích a j. hustoměrem s kruhovou stupnicí*. *Časopis pro průmysl chemický*. 1892, roč. 2, č. 5, s. 157.

libovolných místech přečerpávajícího potrubí. “²⁴² Celý článek je doplněn dvěma podrobnými náčrtý obou variant bareoscopu.

V červnu roku 1894 vyšla v časopise Janova odborná práce – *Josef Pfleger, spoluzakladatel a první předseda spolku cukrovarníků východních Čech.* Jedná se biografii muže, který byl významnou osobností v cukrovarnickém prostředí. Narodil se 20. dubna 1823 ve Sloupně u Nového Bydžova.

Po studiu na gymnáziu v Broumově úspěšně absolvoval i technickou školu v Praze, zřejmě se jedná o dnes známé - Vysoké učení technické. Během svého života pracoval v několika cukrovarech a postupně se vypracovával do vyšších postů. Jeho jméno je spojeno například s cukrovary ve Smidarech, v Bělohradě, v Peruci nebo v Pardubicích. Jako mladému cukrmistrovi v Bělohradě se mu podařilo zlepšit výrobu sladidla. Jeho zdokonalení zrychlilo výrobní proces a snížilo cenu cukru o polovinu. „*Rozhodnul jsem se vařiti při nižší teplotě ve vakuu a přitahovati, počínaje při slabé zkoušce vlákná, dále a dále až do vyzrnutí cukroviny, kterou bych mohl po krátké přihřátí ve „chladiči“, hned plniti do truhlíků Schützenbachových. – Zkouška odvážná, ale – impavidum ferient ruinae!*“²⁴³ (Latinský výraz *impavidum ferient ruinae* – znamená v překladu „Trosky zasáhnou spravedlivého, aniž pozná bázeň“ Zřejmě tím chtěl Jan naznačit, že i pro velké obtíže při práci, se Josef nevzal a dotáhnul to vždy do zdárného konce) Josef Pfleger byl také prvním předsedou spolku cukrovarníků východních Čech. Povznesl cukrovarnický průmysl a zasloužil se i o nové názvosloví. Pro jeho ochotu každému pomoci mu jeho východočeští kolegové říkali „Tatík Pfleger“.²⁴⁴

Druhé číslo roku 1895 přineslo příspěvek pod názvem *Začátky Jelínkovy saturace.* Zde Jan vzpomíná na začátky aplikace epochální saturace v cukrovarech. Popisuje počáteční potíže spojené s touto metodou a také fakt, že někteří cukrovarníci s tímto procesem nesouhlasili. „*...mladší, teoreticky vzdělaní, byli jejími ctiteli přes všechny počátečné potíže; ale starší páni, po výtce empirikové, báli se této novoty připisovali jí všechny nepravidelnosti*

²⁴² Tamtéž, s. 158.

²⁴³ DIVIŠ, Jan Vincenc. Josef Pfleger - spoluzakladatel a první předseda spolku cukrovarníků východních Čech. *Časopis pro průmysl chemický.* 1894, roč. 4, č. 6, s. 202.

²⁴⁴ Tamtéž, s. 205.

při výrobě bílého zboží a byli snad šmahem její odpůrci. “²⁴⁵ Celé vyprávění je vtipně podané a místy působí až jako pohádka se šťastným koncem, kdy si všichni zpívají, protože vše dopadlo dobře.

Příspěvky z praxe cukrovarnické. Instrukce pro technickou kontrollu při osmose v cukrovaru akc. spol. v Přelouči. – Článek z roku 1896, který vyšel v prvním lednovém čísle VI. ročníku. Jan tento příspěvek věnoval návodu pro technickou kontrolu při osmóze, na které pracoval společně s Janem Dejmekem, který byl ředitelem cukrovaru v Dašicích. „*Analytické práce zahrnují v sobě osmero stanovení kvocientů, totiž: melassy, syrobu orosovaného a vody odpadní (osmosové) za 24 hodin. Spolu určuje se teoreticky ztráta melassy ve vodě osmosové a stupeň zlepšení kvocientu.* “²⁴⁶ Dále je detailně popsána aplikace této metody včetně přehledné tabulky, která je určena ke zjištění kvocientů čistoty.

Další odborné dílo otisknuté v lednu 1898, pod názvem *Zápisky z cest*, je popisem Janovy pracovní cesty do Německa za účelem nabytí nových vědomostí ohledně zpracování a využití melasového krmiva z rašeliny. Autor je zde velmi sdílný, barvitě popisuje zdokonalení výrobního procesu, jeho aplikaci a využití, ale také příjemné okolnosti spojené s jeho výpravou, například: ubytování, počasí i vtipné poznámky související s tímto tématem.²⁴⁷

Ve výčtu Janových příspěvků do *Časopisu pro průmysl chemický* nesmíme opomenout ani článek, který vyšel v lednovém čísle již devátého ročníku (1899). *Z praxe cukrovarnické.* Jan se tímto soupisem snažil předat své životní zkušenosti, nabité mnoha lety práce v cukrovarnickém oboru, dalším generacím svých kolegů, aby se mohli vyvarovat stejných chyb a omylů. V úvodu pod názvem *I. Přívara kotlová* se zmiňuje o problému, který nastal díky nově zavedenému elektrickému osvětlení, které bylo poháněno důmyslným strojem, jenž se musel hodně promazávat dřevěným olejem neboli malagou. Tento olej postupně zničil žárové kotle. „*Jak bylo přísným šetřením zjištěno, spotřeboval mazač denně až 1 1/2 kila tohoto „Malaga“ , a toto nemírné mazání bylo ovšem způsobilé státi se kotlům osudným, neboť zpáteční pára rychloběžky proudila do hlavního parovratu, odtud do odpařováku, a skrze Lexovu automatickou skříňku odcházela voda kondensovaná – unášející s sebou*

²⁴⁵ DIVIŠ, Jan Vincenc. Začátky Jelínkovy saturace. *Časopis pro průmysl chemický*. 1895, roč. 5, č. 2, s. 49.

²⁴⁶ DIVIŠ, Jan Vincenc. Příspěvky z praxe cukrovarnické. Instrukce pro technickou kontrollu při osmose v cukrovaru akc. spol. v Přelouči. *Časopis pro průmysl chemický*. 1896, roč. 6, č. 1, s. 8.

²⁴⁷ DIVIŠ, Jan Vincenc. Zápisky z cest, *Časopis pro průmysl chemický*. 1898, roč. 8, č. 1, s. 1-4.

mastnotu – do napájecího kotlu. “²⁴⁸ Řešením bylo „ Zpáteční páry rychloběžky ponžíváno od té doby k vytápění parostroje na cukrovinu, a po kampani, dokud se pomoci tohoto většího stroje svítí, svádí se zpáteční pára do topení v melassníku. “²⁴⁹

II. Mizení alkaličnosti ve šťávách a v syrobech. Tato část je zaměřena na problém s řepou, která utrpěla díky rozličným meteorologickým projevům, velkou změnu. V létě kvůli velkým suchům ztratila předčasně řepa potřebný chrást a na podzim se díky vydatným dešťům znovu omladila. To zapříčinilo rozdílné hodnoty invertního cukru ve šťávě. Ovšem i na tento problém našli časem cukrovarníci řešení. Jednalo se o přidání kalcinované sody do šťávy po třetí saturaci.²⁵⁰

Další zajímavou biografii podal Jan Vincenc roku 1900 v 8. čísle, kde k oslavě 60. narozenin vzpomněl na *Edvarda Mateczeka*. Seznámili se spolu při Janově působení v cukrovaru v Lobči, kdy byl Edvard Mateczek vyslán správní radou, aby vyšetřil jisté záležitost týkající se velké ztráty již placené řepy, přičemž se prokázalo, že pracovníci cukrovaru svou práci vykonali dobře. Zřejmě se jednalo jen o špatné vedení technický zápisů.

Svůj vztah k tomuto člověku vyjádřil takto: „ *Od té doby přilnul jsem blíže k této sympatické osobnosti, vyhledával jsem často jeho rady a nalézal jsem vždy ochotné poučení. “²⁵¹*

Edvard Mateczek se narodil v Ústí nad Labem 1. října roku 1840. Vystudovat technickou školu v Praze, přičemž se věnoval hlavně studiu matematiky, chemie a přírodních věd. I když jeho původním záměrem byla práce hutnická, přijal místo chemika v cukrovaru v Dolních Beřkovicích, kde působil celých 17 let.

Během svého působení v cukrovaru se setkával s jistými nedostatky ve výrobě, které se snažil odstranit. Výsledkem jeho snažení byly například Mateczekovy tabulky, které „ *...naznačují množství žíravého vápna ve vápeném mléce při rozličných koncentracích. “²⁵²* Jeho pracovní povinnosti ho zavedli také za hranice. Do Německa, Francie a Anglie, kde měl sledovat nové postupy hospodářského průmyslu. Některé z těchto novinek, se poté aplikovaly i v Čechách.

²⁴⁸ DIVIŠ, Jan Vincenc. Z praxe cukrovarnické. *Časopis pro průmysl chemický*. 1899, roč. 9, č. 1, s. 2.

²⁴⁹ Tamtéž.

²⁵⁰ DIVIŠ, Jan Vincenc. Z praxe cukrovarnické. *Časopis pro průmysl chemický*. 1899, roč. 9, č. s. 2-3.

²⁵¹ DIVIŠ, Jan Vincenc. Edvard Mateczek. *Časopis pro průmysl chemický*. 1900, roč. 10, č. 8, s. 262.

²⁵² Tamtéž, s. 263.

Díky své práci byl časem jmenován jednatelem spolku cukrovarníků Středních Čech. V 1877 se stal dokonce spolkovým chemikem. Během svého života sepsal velmi mnoho prací a příspěvků do známých odborných německých i českých periodik.²⁵³

V březnovém vydání roku 1902 se objevil nový Janův článek, kde se opět ujal sepsání životopisu Josefa Pfliegera, k uctění jeho památky, neboť tento významný cukrovarník na konci roku 1901 zemřel. „*Pfleger pohřben byl dne 19. listopadu 1901 na hřbitov sv. Rocha v Žebráce za velikého účastenství přátel a známých.*“²⁵⁴

Tento příspěvek byl zřejmě posledním, který Jan Vincenc sepsal pro *Časopis pro průmysl chemický*, neboť v žádném dalším čísle se Jan jako autor neobjevil.

Z výčtu Janových příspěvků bylo patrné, že přispíval do časopisu často a téměř pravidelně. Dá se říci, že se jeho články objevovaly skoro v každém ročníku. Výše je uvedeno, že poslední jeho příspěvek se objevil roku 1902, ovšem důvod, proč již v dalších ročnících nepřispíval, neznáme. Lze se jen domnívat, zda to důvodem nebyla jeho velká časová vytíženost, neboť do roku 1919 byl ředitelem cukrovaru a starostou města Přelouče.

Na závěr by se dalo shrnout, že články byly většinou zaměřené na obor cukrovarnický a chemický. Popisoval v nich různé metody práce a jejich aplikaci v praxi. Velkou výhodou mu byly jistě vlastní nasbírané zkušenosti, kterých nebylo skutečně málo. V několika číslech se objevují i biografie významných osobností, jako například životopis Josefa Pfliegera.

9. 3. VYNÁLEZY

Jako odborník v chemickém a cukrovarnickém průmyslu se Jan neomezoval pouze k psaní odborných prací, které popisovaly různé postupy a aplikace metod použitelných v oboru, ale chtěl svou práci dotáhnout k dokonalosti přímo v praxi, a to díky jistým vynálezům a zlepšovadel, které se snažil vytvořit a zpracovat.

²⁵³ Tamtéž, s. 261-268.

²⁵⁴ DIVÍŠ, Jan Vincenc. Josef Pfleger. *Časopis pro průmysl chemický*. 1902, roč. 12, č. 3, s. 69.

Prvním jeho vynálezem bylo tzv. *samočinné elektrické difusní počítadlo*, které sklídilo velký úspěch, neboť se využívalo jako základ pro vyměření daně z cukru. Počítadlo fungovalo tak, že „... zaznamenává počet naplnění a vyprázdnění dif. kotlů.“²⁵⁵

Bareoscop, druhý velmi významný vynález, který Jan Vincenc vymyslel při pokusem o barometrické určování hustoty šťávy.²⁵⁶ Jednalo se o přístroj, který měl permanentně označovat změny specifické váhy šťávy. „V principu jest bareoscop pružnou vážkou, opatřenou těžkým plovákem, v níž variace v napjetí zpružin přenáší se na mechanismus hybný a vyjadřuje se tak různá tendence v klesání a stoupání plováku otáčením ukazováku na dělené stupnice.“²⁵⁷

²⁵⁵ Archiv Národního technického muzea, DOLENSKÝ, Jaroslav. – ŘÍHA, Oldřich. Prozatimní inventární soupis fondu: Ing. Jan Vincenc Diviš, z roku 1934, 1940. nestr.

²⁵⁶ Heslo: *Bareoscop* (Jan Vincenc Diviš), In. *Ottův slovník naučný – ilustrovaná encyklopedie obecných vědomostí*. Díl sedmý, Praha, 1893. s. 669- 670. Bez ISBN.

²⁵⁷ DIVIŠ, Jan Vincenc. Samočinná kontrola stanic odpařovacích aj. hustoměrem s kruhovou stupnicí. Časopis pro průmysl chemický. 1892, roč. 2, č. 5, s. 157.

X. MUDr. JIŘÍ DIVIŠ

Jiří Diviš, významný lékař své doby, se narodil 4. května 1886 v Přelouči jako druhorozený syn Jana Vincence.²⁵⁸ Svá dětská léta prožil se svými rodiči i sourozenci v Přelouči. I když původním záměrem rodičů bylo, aby se z něho stal výborný a uznávaný právník, Jiří se rozhodl po svém a stal se lékařem.²⁵⁹

V roce 1911 úspěšně dokončil medicínské studium na Karlově Univerzitě a hned začal pracovat na dětském oddělení u primáře Kafky. Po krátkém čase se již vypracoval na zástupce primáře pro dětskou chirurgii.²⁶⁰

Roku 1914 se oženil s mladíčkou Gabrielou Sýkorovou, která pocházela z Písku.²⁶¹ Spolu měli dvě děti, syna Jiřího a mladší dceru Gabrielu. Obě děti převzaly po svém otci štafetu, neboť i oni se rozhodli zasvětit svůj profesní život medicíně. Jiří pracoval na porodní klinice, již vedl profesor Lukáš a Gabriela byla zase asistentkou na dětském oddělení u profesorky Kadlecové.²⁶²

Poklidný rodinný život však měli narušený válkou, kdy byl Jiří samozřejmě povolán ke splnění své vojenské povinnosti. Byl odeslán do Bosny a Dalmácie.²⁶³

Po návratu z války působil u Rudolfa Jedličky v pražském sanatoriu. Jako jeho asistent se toho mnoho naučil. Společnými silami se zasloužili o založení II. chirurgické kliniky a provedli první torakoplastickou operaci v Praze.²⁶⁴

Jako prvním lékařem v Československu se mu podařilo úspěšně provést krevní transfúzi. Rok 1926 byl pro Jiřího důležitým mezníkem, neboť získal docentský titul a provedl velmi náročnou operaci plic.²⁶⁵

V roce 1930 získal významný post, začal pracovat v nemocnici na Královských Vinohradech jako primář na oddělení chirurgie. V nové funkci se Jiřímu vedlo velmi dobře,

²⁵⁸ SOA Zámorsk Matrika města Přelouče 1870 – 1888, sig. 4495, inv. č. 7502, s. 331.

²⁵⁹ HOLLMAN, František. *Archivní zprávy KPP* online, 2002 cit. 2001-02-18. Ohlédnutí za 115. výročím narození akademika Jiřího Diviše. URL: <http://www.kpp.iipardubice.cz/1121545586-ohlédnutí-za-115-vyročím-narození-akademika-jiriho-divise.php>.

²⁶⁰ Tamtéž.

²⁶¹ Státní oblastní archiv Zámorsk, Matrika města Přelouče 1870- 1888, sign. 4495, inv. č. 7455.

²⁶² BUBEN, Milan. *Vladykové erbu Poříčí Divišové Čistěti ze Šerlinku*. In *Erbovní sešit, číslo 2, květen 1969*. Praha: Heraldická sekce Klubu vojenské historie při Vojenském ústavu, 1969. s. 32. [cit. 2013-05-25] dostupné online URL: <http://www.Historie.hranet.cz/heraldika/hr/eso02.pdf>.

²⁶³ Státní okresní archiv Pardubice, Archiv města Přelouče. Kronika 1927- 1957, kn. 2, s. 351.

²⁶⁴ Tamtéž.

²⁶⁵ Tamtéž.

snažil své působiště zdokonalit a zvelebit. O rok později úspěšně zvládl další unikátní a náročnou operaci plic, tentokrát se jednalo o operativní odstranění laloku v plicích, jež byl postižen nádorem. Postupem času se Jiří stal velkou kapacitou svého oboru, věhlasným lékařem, o čemž svědčí i fakt, že byl v roce 1933 zvolen jako přednosta II. chirurgické kliniky.²⁶⁶

Doba Protektorátu Čech a Moravy se pro něho staly těžkou zkouškou, protože jeho jediný syn byl odvečen a do koncentračního tábora, kde byl vězněn až do roku 1943. Jiří však vše zvládl a pokračoval dál ve svém medicínském poslání. Výrazně se přičinil o výstavbu nové nemocnice v Motole, a to díky podání protestu u ministra zdravotnictví, protože měl nastat velký úbytek potřebných nemocničních lůžek.

Po roce 1945 byl přidělen do vedoucí pozice bývalé německé chirurgické kliniky, která byla tehdy v dosti zuboženém stavu. Jiří se však chopil této výzvy a snažil dělat vše možné i nemožné pro její zdokonalení a udržení.

V 70 letech se byl již tento významný a uznávaný lékař zcela vyčerpaný a začal být sužovaný angínou pectoris. Ke všemu ho ještě trápily časté záchvaty. Jiří zemřel 2. července v roce 1959 v Praze. Poslední rozloučení s ním, proběhlo opravdu velkolepě. Kremace se konala ve Strašnicích a dorazilo na ní nespočetně mnoho lidí, přátel a jistě i jeho zachráněných pacientů. Nechyběli zde ani zástupci Přelouče (J. Čech a E. Vítkovec), kteří mu přišli vzdát hold za celé město. Důkazem toho, že Jiří patřil mezi nejoblíbenější přeloučské rodáky, je jeho jmenování za čestného občana města Přelouče. To se uskutečnilo u příležitosti Jiřího padesátých narozenin.²⁶⁷

²⁶⁶ HOLLMAN, František. *Archivní zprávy KPP* online, 2002 cit. 2001-02-18. Ohlédnutí za 115. výročím narozením akademika Jiřího Diviše. URL: <http://www.kpp.iipardubice.cz/1121545586-ohljednuti-za-115-vyrocim-narozeni-akademika-jiriho-divise.php>.

²⁶⁷ HOLLMAN, František. *Archivní zprávy KPP* online, 2002 cit. 2001-02-18. Ohlédnutí za 115. výročím narozením akademika Jiřího Diviše. URL: <http://www.kpp.iipardubice.cz/1121545586-ohljednuti-za-115-vyrocim-narozeni-akademika-jiriho-divise.php>

XI. VZPOMÍNKY IVANA DIVIŠE

11. 1. IVAN DIVIŠ

Ivan Diviš byl oblíbeným a významným českým básníkem a spisovatelem 20. století. I když nepůsobil v rámci námi sledovaného regionu Východní Čech, byl neodmyslitelnou součástí význačného rodu Divišů, a proto by zde měl být alespoň stručně představen. O jeho významnosti a napsaných dílech, vyšlo již mnoho prací a odborných publikací, které zaznamenávají a analyzují celou jeho tvorbu.

Ivan žil v letech 1924 – 1999. Narodil se v Praze do rodiny bankovního úředníka, syna Jana Vincence Diviše Čisteckého ze Šerlinku, Ivana Ferdinanda.²⁶⁸ Jeho životní příběh i dílo jsou pro současného člověka jistě velmi známé. Několik let pracoval jako knihkupec i soustružník. Byl redaktorem nakladatelství *Svoboda* a později i nakladatelství *Mladá fronta*. V roce 1969 emigroval do Spolkové republiky Německo, kde působil v radiu *Svobodná Evropa*. V Mnichově žil do roku 1997, poté se vrátil do Prahy. Ivan zemřel v roce 1999 ve věku 75 let.²⁶⁹

Během svého života sepsal mnoho básnických děl, které jsou dodnes velmi oblíbené a čtené. Mezi jeho nejznámější práce patří například *Bud' šťasten*,²⁷⁰ *Říkadla a kecadla*,²⁷¹ *Deník molekuly*,²⁷² *Eliášův oheň*,²⁷³ *Chrlení krve*,²⁷⁴ *Noc, nebudeš se báti* “²⁷⁵ nebo dílo *První hudba bratřím: básně*.²⁷⁶

11. 2. DIVIŠOVA VILA

Jednou z nejvýznamnějších věcí, které dokládají Janův život v Přelouči, je stále stojící vila, kterou si sám Jan nechal postavit roku 1907 a která je dodnes v mysli lidí známá

²⁶⁸ Matrika příslušníků královského komorního města Pardubic, jméno rodinné: Diviš Čistecký ze Šerlinku. List potomků Jana Vincence Diviše a Jindřišky Hlouškové.

²⁶⁹ MED, Jaroslav a Karel PIORECKÝ. Ivan DIVIŠ: Básník. *Slovní České literatury: po roce 1945* [online]. 9. 4. 2007 [cit. 2014-03-05]. Dostupné z: <http://www.slovníkeskeliteratury.cz/showContent.jsp?docId=12>

²⁷⁰ DIVIŠ, Ivan. *Bud' šťasten*. Praha, 1999. ISBN 80-200-0757-1.

²⁷¹ DIVIŠ, Ivan. *Říkadla a kecadla: pokusy pro děcka*. Praha, 2004. ISBN 80-903276-5-6.

²⁷² DIVIŠ, Ivan. *Deník molekuly*. Praha, 1962. Bez ISBN.

²⁷³ DIVIŠ, Ivan. *Eliášův oheň*. Praha, 1962. Bez ISBN.

²⁷⁴ DIVIŠ, Ivan. *Chrlení krve*. Praha, 1964. Bez ISBN.

²⁷⁵ DIVIŠ, Ivan. *Noc, nebudeš se báti. (zápisky snů z let 1905 – 1987)*, Praha, 1991. ISBN 80-7023-098-3.

²⁷⁶ DIVIŠ, Ivan. *První hudba bratřím: básně*. Praha, 1947. Bez ISBN.

jako tzv. „*Divišova vila*“. Tento skvostný a honosný dům stojící v Nádražní ulici čp. 192 projektoval známý architekt Ing. Dr. h. c. Rudolf Kříženecký,²⁷⁷ který několik let před touto zakázkou navrhoval i budovu Občanské záložny.

Podle plánu architekta byla vila vystavěna v barokním stylu a svými architektonickými prvky připomínala sídlo známé jako *letohrádek Amerika*, který také navrhoval Rudolf Kříženecký. V roce 1959 byla budova zakoupena městem, za účelem zřídit v ní městské muzeum,²⁷⁸ které zde fungovalo až do roku 1992. V tomto roce byli prostory poskytnuti pro účely a potřeby vícegeneračního domu. V současné době je nově zrekonstruovaná vila v majetku firmy ELMET, spol. s r. o, který ji využívá jako svou administrativní budovu. V nevyužitých prostorech byla zřízena soukromá mateřská škola.

Díky knize *Teorie spolehlivosti*,²⁷⁹ za kterou byl Ivan Diviš oceněn Státní cenou za literaturu, získáváme zajímavé informace z dětství, kdy mohl většinu času trávit v Přelouči u babičky Jindřišky Divišové. Na svého dědečka, Jana Vincence, bohužel žádné vzpomínky neměl, neboť Jan zemřel ještě před Ivanovým narozením.

Ivan uvedl, že své nejšťastnější dětské okamžiky, prožíval vždy během letních prázdnin, které kdy pobýval v Přelouči v rodinné vile. Jindřiška Divišová i po smrti svého manžela zůstala nadále bydlet v jejich velkolepém domě.²⁸⁰

O vile zde uvedl „ *Byly zde tři zahrady: jedna reprezentativní do ulice, druhá zelenářská, třetí rozlehlá, ruský sad, plná všelijakého ovocného stromoví.* “²⁸¹ Zmíněné zahrady si nechal Jan Vincenc projektovat od pomologů z Hradce.²⁸² Interiér domu vypadal následovně. V celém objektu se nacházelo asi jedenáct pokojů, pět púd a dvě toalety. I přesto, že vila byla projektovaná známým architektem Rudolfem Kříženeckým a patřila mezi nejmodernější domy, neměla zavedený přívod vody. „ *Babička ve svých pětasedmdesáti vážila vodu ze studny naproti domu, ve stínu patriarchální lípy. Musela se točit velkým kolem, ...* “²⁸³ Další vzpomínka patřila pracovně Jana Vincence, ve které, jak uvádí, se v něm

²⁷⁷ HOLLMANN, František. *Dojde k likvidaci architektonického skvostu města Přelouče - Divišovi vily?* Rošt roč. 2007, č. 4.

²⁷⁸ Státní okresní archiv Pardubice, MěNV Přelouč, Kronika 1958 – 1959, kn. 1, s. 97.

²⁷⁹ DIVIŠ, Ivan. *Teorie spolehlivosti (texty z let 1960 – 1994)*, Praha, 2006. ISBN 80-85639-28-9.

²⁸⁰ KOTYK, Jiří. Jan Vincenc Diviš (1848 – 1923) a Přelouč v díle jeho vnuka básníka Ivana Diviše k 750. výročí města Přelouče. In *Vlastivědné listy Pardubického kraje*, roč. 8, č. 3, 2011. s. 32-33.

²⁸¹ DIVIŠ, Ivan. *Teorie spolehlivosti (texty z let 1960 – 1994)*, Praha, 2006. s. 655. ISBN 80-85639-28-9.

²⁸² Tamtéž.

²⁸³ Tamtéž, s. 636.

probudilo vše, co umí a co jeho život naplnilo. V místnosti byla uložena pohodlná pohovka, pod kterou byla uschovaná zásuvka plná sešitů, do kterých se cukrovarnický odborník zapisoval své poznatky z práce. Poznámky prý byly zaznamenávány ve třech jazycích současně. V Češtině, Němčině a Angličtině. Jako malý si Ivan rád dědečkovi poznámky prohlížel „ ...já seděl v dědečkově pracovně, hrabal se v knihách, šumoval po zásuvkách. Babička to viděla nerada, občas přišla zasáhnout, ale já to dělal vždy nanovo. “²⁸⁴

Jedna z nejradostnějších vzpomínek patří přeloučským trhům, které se konaly každý týden v prostorách dnešního Masarykova náměstí. K vidění zde bylo všelijaké zboží od zvířat, vozidel, oblečení, ovoce a zeleniny až k potravinářským výrobkům.²⁸⁵

²⁸⁴ DIVIŠ, Ivan. Teorie spolehlivosti (texty z let 1960 – 1994), Praha, 2006. s. 343 – 344.. ISBN 80-85639-28-9.

²⁸⁵ KOTYK, Jiří. Jan Vincenc Diviš (1848 – 1923) a Přelouč v díle jeho vnuka básníka Ivana Diviše k 750. výročí města Přelouče. In *Vlastivědné listy Pardubického kraje*, roč. 8, č. 3, 2011. s. 32-33.

XII. DOCHOVANÁ KORESPONDENCE BRATRŮ DIVIŠOVÝCH

12. 1. KORESPONDENCE JAKO FORMA KOMUNIKACE

Pod pojmem korespondence, vystane každému na mysl, dnes již téměř zastaralý způsob komunikace mezi lidmi, a to psaní dopisů. Nepatří sem však jen dopisy, nýbrž i pohlednice, korespondenční lístky i telegramy. Milena Lenderová uvádí, že dopis je „*jakýmsi „prodloužením“ osobního deníku: je psán pro „druhého“, jehož existence je pisatelem nezastíraná a objektivně nepopíratelná. Je dialogem, který se nerodí z blízkosti a vzájemné přítomnosti, ale naopak ze vzdálenosti a absence.*“²⁸⁶ Ottův slovník naučný uvádí definici dopisu takto: „*Písemné sdělení rázu soukromého i veřejného.*“²⁸⁷

Z odborného hlediska se dochované dopisy zařazují mezi, dnes tak historiky oblíbené, ego-dokumenty, které jsou velmi cenným zdrojem informací při zpracovávání témat pro dějiny každodennosti. Díky dochovaným dopisům je totiž možné zjistit nezměrné množství informací ať o sledované osobě, spolku či o instituci, neboť nám podávají důležitá svědectví o pisatelově životě, soukromí, pracovní náplni a důležitosti, ale také o době, ve které pisatel nebo pisatelé žili. Mimo zaměření na jednotlivce může dochovaná korespondence sloužit také k ucelení dobových událostí a poměrů.

„*V dopise nestačí povědět jen o tom, co se skutečně stalo, dopis musí být duchaplný, musí respektovat pravidla kurtoazie, musí potěšit. Dopis je zkrátka malou literární formou, mající svá pravidla, obývající svůj čas a prostor. Píše se většinou v privátním prostoru domova, v klidných chvílích příjemného rozpoložení, či naopak pod vlivem smutných nebo nepříjemných událostí, kdy pisatel hledá v psaní úlevu a následné porozumění a útěchu.*“²⁸⁸

Jak je na začátku uvedeno, dnes se jedná již o zastaralý způsob komunikace, neboť v dnešní době je pro mnoha lidí psaní dopisů a několikadenní čekání na odpověď, ztrátou času. Moderní člověk dnes ke komunikaci využívá nových technologií, které jsou mnohem rychlejší, spolehlivější a čitelnější.

²⁸⁶ *Osobní deník a korespondence - snaha o prezentaci, autoreflexi nebo (proto)literární vyjádření?.* Vyd. 1. Editor Milena Lenderová, Jiří Kubeš. Pardubice: Univerzita Pardubice, 2004, s 25. ISBN 80-719-4650-8.

²⁸⁷ Heslo: *Dopis.* *Ottův slovník naučný – ilustrovaná encyklopedie obecných vědomostí.* Díl sedmý, vydavatel a nakladatel J. Otto. Praha, 1893, s. 486. Bez ISBN.

²⁸⁸ Tamtéž.

A jak vlastně forma dopisování vznikla? Přesná doba se určit nedá, ale dá se říci, dopisování bylo jistě svázáno se vzděláním, nebo v dřívějších dobách člověk, který nebyl vzdělaný, neuměl většinou ani číst a psát. Z toho důvodů se zachovaly do dnešní doby převážně písemnosti aristokracie nebo bohatších měšťanů, protože získání vzdělání nebo vždy pro každého.

Korespondence se, dle svého obsahu a adresáta, dá rozdělit do dvou základních kategorií.

První rozdělení je dle obsahu a zaměření dopisu, a to na *soukromou* korespondenci a *pracovní*. Do soukromé korespondence se mohou zařadit poštovní zásilky osobní povahy, čili dopisy od blízkých přátel, rodinných příslušníků nebo partnerů, ve kterých jsou psány informace, které dalším badatelům pomáhají při poznávání života a soukromý sledovaných subjektů. Oproti tomu pracovní korespondence, je zaměřena na dopisy, které obsahují informace spjaté s výkonem povolání zkoumané osoby či instituce.

Druhé rozdělení je bráno dle adresáta, a to na dopisy *doručené* (ty, které zkoumaný subjekt dostával) nebo *odeslané* (dopisy, které zkoumaný subjekt odesílal).

Možnostmi zkoumání a zpracování dopisů, je kritika pramene z pohledu některých pomocných věd historických. Z hlediska *paleografie* (věda zkoumající stará písma) si badatel všímá například: na jakém materiálu je dopis psaný, typu písma, jazyku písma či jeho čitelnosti. Dle historické *chronologie* (věda zabývající se časem, jeho měřením, interpretací a prostředcích k tomu určených) se zajímá a datace uvedené v textu. Důležitou součástí je i zpracování z pohledu *genealogie* (nauka, které zkoumá aspekty a charakter vztahů mezi jedinci), kdy se určuje vztah mezi pisatelem a adresátem. Zda byli například příbuzní, blízcí přátelé, spolupracovníci nebo obchodní partneři a jakým způsobem spolu v dopise komunikují. Ve výčtu pomocných věd, nesmíme vynechat ani historickou numizmatiku (nauka o měnách, mincích a platidlech), která slouží poznání a určování hodnoty a měny, které jsou v písemnostech zachované.²⁸⁹

V této kapitole budou dále zpracovány dopisy a jiné písemné komunikační prostředky, metodou sondy, čili náhodným výběrem z daných pramenů, dle jejich důležitosti pro ucelení představy o práci a životě sledovaných bratří Divišových.

²⁸⁹ Více viz NOVÝ, Ivan Hlaváček; Jaroslav Kašpar; Rostislav. *Vademecum pomocných věd historických*. 3., 2002. ISBN 80-731-9004-4

12. 2. VÁCLAVOVA KORESPONDENCE

Dochovaná korespondence Václava Diviše Čistického je uložena z především v Památníku národního písemnictví a ve Východočeském muzeu v Pardubicích. Jedná se dopisy přijaté i odeslané. Převážná část dochované korespondence je pracovní povahy, což znamená, že se jedná dopisy a lístky, jejichž obsah souvisel s vykonáváním Václavova povolání, odborných rad z oboru nebo přípravě nových prací či článků. Dopisy jsou převážně psané česky, i když se mezi nimi najdou i německé texty. V dochovaných materiálech se však nenachází jen dopisy, nýbrž i korespondenční lístky, dopisnice, pohledy a různé navštívenky.

12. 2. 1. Přijatá korespondence pracovní povahy

C. k. místodržitelství v Čechách

Z 20. dubna roku 1899 se dochoval dopis poslaný Václavu z c. k. místodržitelství v Čechách. Obsah popisuje vděčnost a poděkování pro pána Václava Diviše Čistického ze Šerlinku, které se mu dostalo od c. k. ministerstva záležitostí duchovních a vyučování za to, že Václav se sám na svoje náklady ujal (částka 100zl) rekonstrukce dvou freskových maleb ve farním kostele svatě Voršily a svatě Barbory v Kuněticích.²⁹⁰

Text je psaný ručně čitelným, úhledným humanistickým písmem v Českém jazyce. Částka zmíněná v textu – 100 zl. znamená 100 zlatých. Jedná se o Rakouskou měnu, která platila mezi lety 1857 – 1892, až do zavedení Korunové měny. Jeden zlatý se dělil na zlatníky, dvacetníky, desetníky, pětníky a krejčary, přičemž 100 krejčarů byl 1 zlatý. Nová korunová měna znamenala ražbu zlatých a stříbrných mincí i emisí bankovek. Ze zlata byly raženy mince v hodnotě 20 K (K označení pro korunu), 10 K a následně i 100 K, ze stříbra se vyráběly 5 K, 2 K a 1 K.²⁹¹ „*Poměr k rakouské zlatkové měně byl vyjádřen vztahem 1 zl. r. č. = 2 K, přičemž počítání v tomto přepočtu bylo povoleno až do roku 1900.*“²⁹²

²⁹⁰ Památník národního písemnictví, fond – Václav Diviš Čistický. Dopis adresovaný Václavu Diviši od c. k. místodržitelství v Čechách v Praze z roku 1899.

²⁹¹ HLAVÁČEK, Ivan – KAŠPAR, Jaroslav – NOVÝ, Rostislav. *Vademecum pomocných věd historických*. Praha, 1988. s. 446 – 447. Bez ISBN.

²⁹² Tamtéž, s. 447.

Dopis má rozsah jedné stránky a je psán na originálním úředním papíře, neboť v hlavičce dokumentu je natištěno C. K. místodržitelství v Čechách.

C. k. okresní hejtmanství Pardubice

V roce 1904 obdržel Václav dopis od c. k. okresního hejtmanství v Pardubicích. Uvádí se v něm, že díky rezignaci vrchního kontrolora finanční kontroly Ludvíka Schneidera ve Smiřicích, se uvolnilo místo v úřadu konzervátora pro první sekci v okresech Broumov, Hradec Králové, Dvůr Králové, Lanškroun, Náchod, Nová Paka, Nové město nad Metují, Pardubice, Rychnov a Žamberk. Za velké zásluhy ve svém oboru byl právě Václavovi tento post nabídnut.²⁹³ „*Uvítám Vaše Vysokoblahorodí na toto uprázdněné místo konservátora navrhnouti a žádám byste sobě neobtěžoval s urychlením se mnou písemně sděliti, zda jste ochoten čestnou tuto funkci převzítí.*“²⁹⁴

Dopis je psaný česky, úhledným krasopisným písmem. Pisatelem je označen číslem 37525. Václav zde byl osloven velice uctivě, a to výrazem *Jeho Vysokoblahorodí*.²⁹⁵ Václavova písemná odpověď na tento vstříčný list se bohužel nedochovala, avšak dle zjištěných informací z Václavova života, se dá předpokládat, že tento konkrétní úřad odmítl. Jaké důvody ho k tomu vedli, to se dnes naneštěstí již nedovíme.

Emil Holub

22. září 1882 ve Vídni poslal známý cestovatel Emil Holub,²⁹⁶ dopis pro Václava Diviše, ve kterém ho žádá o sdělení nového termínu již domluvené přednášky, kterou mu zřejmě Václav slíbil. Dále mu sděluje, že by vyhovovalo datum buď koncem října, nebo listopadu a zda by to bylo možné.²⁹⁷

²⁹³ Památník národního písemnictví, fond – Václav Diviš Čištecký. Dopis adresovaný Václavu Diviši Čišteckému od c. k. okresního hejtmanství v Pardubicích ze dne 7. října 1904.

²⁹⁴ Tamtéž.

²⁹⁵ Tamtéž.

²⁹⁶ Emil Holub, významný cestovatel, badatel a sběratel, který proslul především díky svým cestám do Afriky. Narodil se roku 1847 v rodině měšťského lékaře v Holicích. Více viz Africké muzeum Dr. Emila Holuba. *Příběh Dr. Emila Holuba* [online]. [cit. 2013-11-24]. Dostupné z: <http://www.holubovomuzeum.cz/kdo-to-byl-dr-emil-holub/pribeh-dr-emila-holuba/mladi-dr-emila-holuba.html>.

²⁹⁷ Památník národního písemnictví, fond – Václav Diviš Čištecký. Dopis adresovaný Václavu Diviši od Dr. Emila Holuba, dopis ze dne 22. září 1882.

Dopis je psaný česky, čitelným úhledným písmem. Zda byl však jeho pisatel sám Emil Holub, se bohužel nedá s určitostí říci. Je známo, že mnoho osobností nepsalo svou korespondenci osobně, nýbrž jen diktovali obsah svých pisařům. V tomto případě při bližším prohlédnutí písma je zřejmé, že celý text je napsán úhledně s pravidelným sklonem písmem vpravo, avšak podpis odesílatele má sklon písmem spíše rovně. V celkovém náhledu se tak může jevit, že dopis byl psán spíše profesionálním písaře a jeho autor se poté pod text pouze podepsal.

I když v úvodu dopisu je uvedeno oslovení „*Velectěný příteli!*“, což naznačuje přátelský vztah mezi Emilem Holubem a Václavem Divišem, *dle* obsahového zaměření jistě patří toto psaní mezi pracovní korespondenci.

Zpráva psaná Emilem Holubem na jeho návštěvce, připomínající dnešní korespondenční lístek, vypovídá o tom, že Dr. Holub poslal Václavovi bednu ze Žďárek u Náchoda, ve které byly části zkamenělého stromu. Prosí ho zde také, aby za něho uhradil částku vzniklou převozem, přičemž mu bude celá hodnota bezprostředně vrácena zpět. Na zadní straně návštěvničky jsou napsány potřebné podrobnosti poslaného stromu. Například, že kmen stromu je vysoký asi $1\frac{1}{4}$ stopy, což je pro představu téměř 40 cm a že tvar kmenu je kamenouhelný.²⁹⁸

Lístek je psaný česky, čitelným písmem. K dopisu je přiložen i ústřížek poštovní poukázky, díky kterému je jisté, že vzkaz byl poslaný z Vídně 30. července roku 1882. a že poslaný zkamenělý strom byl určený pro muzeum v Pardubicích.²⁹⁹

Luboš Jeřábek

Luboš Jeřábek, pražský právník soudce a zemský konzervátor, napsal dne 5. února 1913 Václavu Diviši, že jeho nález sídelních jam (ze dne 12. ledna 1913) plných keramickými předměty, které byly nalezeny v Sedleci (okres Vysoké Myto), byly postoupeny k dalšímu vyřízení na zemský konzervátorský úřad v Praze.³⁰⁰

²⁹⁸ Památník národního písemnictví, fond – Václav Diviš Čištecký. Dochovaná korespondence s Dr. Emilem Holubem. Návštívenka adresovaná Václavu Diviši od Dr. Emila Holuba z roku 1882.

²⁹⁹ Památník národního písemnictví, fond – Václav Diviš Čištecký. Dochovaná korespondence s Dr. Emilem Holubem Ústřížek poštovní poukázky ze dne 30. července 1882.

³⁰⁰ Památník národního písemnictví, fond – Václav Diviš Čištecký. Dopis adresovaný Václavu Diviši od Luboše Jeřábka, ze dne 5. února 1913.

Tento dopis je psán na papíře, čitelným a krasopisným písem v češtině. Jsou zde použity slušné a zdvořilostní fráze a oslovení jako například „*Vaše blahorodí*“³⁰¹

Josef Ladislav Píč

Dochovaný písemný kontakt mezi Václavem Divišem a Josefem Ladislavem Píčem,³⁰² uložený v Památníku národního písemnictví, tvoří mnoho dopisů, pohledů i telegramů. V této části budou představeny některé z nich. Obsahové zaměření korespondence je skutečně ryze pracovní. Řeší se v ní vždy aktuální problematika, která vyplývala z jejich archeologické práce. Josef Ladislav Píč jako zarytý archeolog a pracovník Muzea Království českého, dnes známého jako Národní muzeum v Praze, měl veliký zájem o Václava Divíše. Díky tomu spolu oba muži spolupracovali. Velká část korespondence je zaměřena například na průběh restaurování fresek farního kostela v Kuněticích, na nález bronzů v Přelouči nebo na nálezy v Dražkovicích.³⁰³

Přijaté dopisy jsou psané česky, většinou čitelným písmem, i když v několika případech je písmo hůře čitelné. S největší pravděpodobností si oba muži psali skutečně často, neboť jen sada dopisů týkajících se rekonstrukce kunětických fresek byla řešena hned v několika dopisech na sebe navazujících v krátkém časovém rozmezí. Při porovnání písma a podpisů odesílatele se dá předpokládat, že všechny dochované texty byly psány vlastnoručně Josefem Píčem, neboť rukopis vypadá stále stejně. Jak je výše uvedeno, některé pasáže jsou hůře čitelné a písmo není zcela krasopisné, z čehož se dá také předpokládat, že texty nebyly psány kvalifikovaným a profesionálním písařem.

Dopis datovaný do roku 1892, který psal Josef Píč pro Václava Divíše, hovoří o poděkování za rozsáhlou zprávu a telegram. Upozorňuje ho zde, že zpráva byla poslána na prezidium akademie panu biskupovi a zároveň také do Vídně panu baronovi Josefu

³⁰¹ Památník národního písemnictví, fond – Václav Diviš Čistický. Dopis adresovaný Václavu Diviši od Luboše Jeřábka, ze dne 5. února 1913.

³⁰² Josef Ladislav Píč byl jednou z nejvýznamnějších osobností české archeologie na přelomu 19. a 20. století. Byl jedním z členů, kteří položili základy české archeologie. Poté, co se stal kustodem v Národním muzeu, se věnoval sbírkám z doby prehistorické. Během svého života sepsal mnoho důležitých odborných historicko-archeologických prací. Žil v letech 1847 – 1911.

³⁰³ Památník národního písemnictví, fond – Václav Diviš Čistický. Dopisy adresované Václavu Diviši Čistickému.

Alexandrovi Helfertovi³⁰⁴ a to z důvodu, aby se do dané věci vložila i centrální komise. Dále zde popisuje, jaký názor mají někteří zúčastnění na nalezenou fresku, neboť je prý na nic, nehezka a nezachovalá a má v sobě značné trhliny.³⁰⁵

V úvodu dopisu Josefa Píče oslovil Václava slovy „ *Velectěný pane přednosto!* “³⁰⁶ Dle tohoto oslovení je zřejmé, že v době, kdy byl dopis napsán, ještě nebyl mezi Václavem Divišem a Dr. Píčem blízký přátelský vztah, neboť takovýto způsob titulování se jeví spíše uctivým a neosobním.

Uctivým oslovením „ *Vaše blahorodí!* “³⁰⁷ začíná dopis ze dne 14. května roku 1896. Jeho obsah se zabývá plánovanou návštěvou Josefa Píče. Uvedeno je zde „ *Nebudeli počasí horší než dnes, přijel bych ji dne 16., ale nevím kterým vlakem, jinak dne 17. ráno ...* “³⁰⁸ Dle známých okolností ohledně jejich spolupráce se můžeme domnívat, že tato připravovaná návštěva se zřejmě měla uskutečnit buď kvůli obhlédnutí Kunětické Hory či nějakého území s nálezy. Důvod návštěvy Dr. Píče totiž bohužel není v dopise uveden. Jedinou informací zde sdělenou je, že se měl dostavit i předem domluvený laborant, jehož úkolem mělo být prohlédnutí parcely a sousedního pole. Ovšem za jakým účelem se to mělo uskutečnit, bohužel již dopis neprozrazuje.

Z roku 1897 pochází další dochovaný korespondenční lístek od Josefa Píče, který je datovaný na 5. května tohoto roku. Text uvádí: „ *Dodatkem ku včerejšímu dopisu dovoluji si sdělit, že dnes se vrátil J. Matějka a byl by ochoten buď v pátek dopoledne (od ranního do odpoledního rychlíku) neb v neděli na celý den přijeti a nalezené fondy fotografovati; přijede podle toho jak ráčíte uznati za dobré.* “³⁰⁹

³⁰⁴ Josef Aleccandr Helfert byl česko – rakouským právníkem, historikem a badatelem.

³⁰⁵ Památník národního písemnictví, fond – Václav Diviš Čištecký. Korespondence přijatá – Josef Ladislav Píč, dopis z roku 1892.

³⁰⁶ Tamtéž.

³⁰⁷ Památník národního písemnictví, fond – Václav Diviš Čištecký. Korespondence přijatá – Josef Ladislav Píč, dopis ze dne 14. května 1894.

³⁰⁸ Tamtéž.

³⁰⁹ Památník národního písemnictví, fond – Václav Diviš Čištecký. Korespondence přijatá – Josef Ladislav Píč, dopis ze dne 5. května 1897.

Na výše zmíněný korespondenční lístek zřejmě navazuje dochovaný dopis ze dne 27. května 1897, ve kterém se Josef Píč ptá, zda je nutné znovu povolávat do Kunětické hory na zaznamenání tamějších fresek fotografa J. Matějku,³¹⁰ protože jeho fotografie z předchozí návštěvy se naneštěstí nepovedly a zda místní fotograf má fotografie v dobré kvalitě a použitelné. Autor dopisu dále Václavovi děkuje za zaslání svého rukopisu a slibuje jeho brzké otištění.³¹¹

Díky této písemnosti se jistě, že již v předešlém zmíněném korespondenčním lístku, se také jednalo o fresky nacházející se na Kunětické Hoře.

Další dochovanou písemností je dopis ze dne 2. června 1897, ve kterém Dr. Píč uvádí popis prozkoumaných koster. Dle jeho uvážení patří kostry do období 12. století, kdy se pohřbívalo především podél románských kostelů.³¹² V jaké místě byly ostatky nalezeny, bohužel dopis neuvádí.

3. června 1897 byl napsán další dopis, jehož obsah vypovídá o tom, že na poslední schůzi archeologické komise byla čtena důležitá zpráva a odpověď, která rozhodovala o tom, že kunětické fresky se musí zachovat. Celá záležitost byla podpořena také vídeňskou centrální komisí, která se rozhodla učinit potřebné kroky. Nařízeno bylo, že „... *v podobných případech okolo podobných fresek se udělá rám (malovaný tak aby se od ostatního kostela oddělily, neb že se podobné malby zakryjí záclonou.*“³¹³ Toto sdělení bylo jistě pro Václava velice příjemné, neboť jeho snahou bylo tyto fresky zachránit.

Korespondenční lístek z 19. října 1897 hovoří o nálezích v Dražkovicích. Dr. Píč zde Václava prosí o brzké zaslání dosavadních nálezů i s patřičným referátem pro archeologickou komisi, která následně vše odevzdá do muzea.³¹⁴ Z důvodu, že o Josefu Píčovi víme, že byl kustodem Národního muzea, dá se předpokládat, že zmíněným muzeem má být právě muzeum národní.

³¹⁰ Jindřich Matiegka (1862 – 1886) byl významný český antropolog a lékař. Na konci 19. století byl jmenován do funkce úředníka zdravotního odboru. Byl také spisovatelem odborných archeologicko – antropologických prací. Více viz Heslo: *Matiegka Jindřich* (Jan Vincenc Diviš), In. *Ottův slovník naučný – ilustrovaná encyklopedie obecných vědomostí*, díl šestnáctý, Praha, 1900. s. 991 - 992, bez ISBN.

³¹¹ Památník národního písemnictví, fond – Václav Diviš Čistecký. Korespondence přijatá – Josef Ladislav Píč, dopis ze dne 27. května 1897.

³¹² Památník národního písemnictví, fond – Václav Diviš Čistecký. Korespondence přijatá – Josef Ladislav Píč, dopis ze dne 2. června 1897.

³¹³ Tamtéž, dopis ze dne 3. června 1897

³¹⁴ Tamtéž, korespondenční lístek ze dne 19. října 1897

Dopis napsaný 4. července 1898 nejprve vypovídá o nálezu zachovalý lebek, které byly objeveny ve Vraclavy, jež leží nedaleko Vysokého Mýta a Zámrsku. Josef Píč zde plánoval, že by se na oné lebky přijel podívat i s Janem Hellichem³¹⁵, který v té době právě připravoval k tisku svou práci věnovanou prehistorickým lebkám a ostatkům. Objevené kosterní pozůstatky mu zřejmě měli pomoci k ucelení odborného díla. Účelem návštěvy zřejmě měla být i snaha získat lebky pro výzkum v muzeu. Dalším řešené téma se zabývalo darem, jenž byl muzeu přislíben. Jednalo se o portál, který přislíbil mlynář Odkolek. Náklady spojené s přepravou měli být hrazeny muzeem, popřípadě měl být dar vyměněn za kamenný portál. Autor dopisu Václava prosí, zda by v případě, že smluvený vyjednávatel nebude moci dorazit, našel a zajistil nového delegáta, který by se převzetí darovaného portálu ujal. Dopis je zakončen slovy „ *V naději že neráčíte zazlíti mi že těmito žádostmi obtěžuji znamenám se srdečným pozdravem.* “³¹⁶

Na předchozí dopis přímo reaguje dochovaný korespondenční lístek datovaný na 13. července 1898, jehož obsah sděluje informaci, že Josef Píč společně s Janem Hellichem přijedou rychlíkem do Pardubic a odtud osobním vlakem do Vraclavi, kde by si rádi prohlédli výše zmíněné lebky, jež byly ve Vraclavi nalezeny.³¹⁷

Další dochovaný dopis byl napsán 3. srpna 1898 a Josef Píč v něm Václava prosí o výpomoc a spolupráce. Z důvodu, že toho času byl Dr. Píč velmi pracovně vytížený, nemohl se plně věnovat výzkumu na všech nalezištích. Jako svého zástupce si určil Jana Felcmana,³¹⁸ který přislíbil, že se dané věci ujem. Václavovým úkolem bylo určit, kdy bude nejprůhodnější doba pro výzkum (musela být sklizena pole, kvůli potřebným výkopům) a zajisti, pokud bude zapotřebí, potřebná a nutná povolení od majitelů, jimž by byla později zaslána oficiální žádost.³¹⁹

³¹⁵ Jan Hellich byl poděbradským rodákem. Narodil se do rodiny lékárníka. Po otcově smrti se ujal rodinné lékárny. Věnoval se archeologii, historii a přírodním vědám. Badatelská činnost se stala jeho zálibou a naplněním. Věnoval se také publikační práci. Více viz Heslo: *Hellich Jan* In. *Ottův slovník naučný – ilustrovaná encyklopedie obecných vědomostí*. Díl XI, vydavatel a nakladatel J. Otto. Praha, 1897. s. 531, bez ISBN.

³¹⁶ Památník národního písemnictví, fond – Václav Diviš Čistecký. Korespondence přijatá – Josef Ladislav Píč, dopis ze dne 4. července 1898.

³¹⁷ Tamtéž, dopis ze dne 13. července 1898.

³¹⁸ Jan Felcman byl odborníkem v oblasti cukrovarnictví a historie. Jako ředitel působil v cukrovar ve Švojčicích a Zvoleňevsi. Spolupracoval například také s Václavem Divišem Josefem Ladislavem Píčem.

³¹⁹ Tamtéž, dopis ze dne 3. srpna 1898.

V dopise z 25. února 1899 prosil Josef Píč Václava o radu v jedné neodkladné záležitosti, kdy díky ztrátě určitých dokumentů a řadě nedorozumění, uvedl omylem pro bydžovské nálezy, které byly do muzea přijaty a vystaveny, špatného dárce. Zřejmě apeloval na to, že Václav mu bude moci poradit a pomoci, jak vše vyřešit bez nepříjemných důsledků., neboť uvedl „ *Učinil jsem to bona fide a jelikož bych snad přišel do konfliktu s museem pardubickým, prosím o laskavou radu, jen bych z této situace bez závady se dostal.*“³²⁰ Uvedený latinský výraz „ *bona fide* “ znamená „ *v dobré víře či úmyslu.* “ Další dokumenty, které by vypověděly o tom, jak celá záležitost dopadla, nebyly zjištěné. Dá se však předpokládat, že celá záležitost byla urovnána, neboť i v dalším několika letech spolu Václav a Dr. Píč nadále spolupracovali a komunikovali.

Ze dne 14. října 1901 pochází další dochovaný dopis, v němž Dr. Píč děkuje Václavovi za zasláný rukopis. Rovněž se zmiňuje, že přikládá honorář za poslední zaslanou zprávu věnující se nálezům bronzů, zřejmě v Přelouči. Uvádí se zde také, že plánuje pracovní cestu do alpských zemí.³²¹

Korespondenční lístek z 20. března 1902 Václavovi oznamoval, že následující pátek Josef Píč dorazí do Pardubic, aby si prohlédl možné prostory pro archeologické výkopy v Rosicích u Pardubic a v Dašicích.³²²

Dopisnice poslaná 23. července uvádí, že Josef Píč objevil nové naleziště. Bohužel přesné místo naleziště je napsáno velice nečitelným písmem, což znamená, že ho nemůžeme s určitostí určit. Rok, ve kterém byla dopisnice napsána, je spolu s přesným datem, uvedena pouze na poštovním razítku na přední straně. I když jsou zde razítka dvě, jsou rozmazaná a hůře čitelná. Při bližší prohlídce se zdá, že je zde uveden rok 1902, což by mohla potvrdit následující dopisnice níže zmíněná (datovaná do roku 1902), která se svým obsahem její jako přímo navazující.

Uvedená dopisnice svou podobou velmi připomíná pohlednici, neboť na zadní straně se vyobrazena černobílá fotografie Kunětické Hory i popisem. Samotný text je vtěsnán do malého prostoru pod obrázkem.³²³

³²⁰ Památník národního písemnictví, fond – Václav Diviš Čistecký. Korespondence přijatá – Josef Ladislav Píč, dopis ze dne 25. února 1899.

³²¹ Památník národního písemnictví, fond – Václav Diviš Čistecký. Korespondence přijatá – Josef Ladislav Píč, dopis ze dne 14. října 1901.

³²² Tamtéž, dopis ze dne 20. března 1902.

Další dochovaná dopisnice vznikla v září roku 1902. I ona má na svém zadní straně černobílou fotografii, na niž je tentokrát zachycen pohled na skupinu lovců na honu. Pod obrázkem je uvedeno, že se jedná o Pardubice. Josef zde Václava informuje že, při zkoumání nového naleziště našel žárové hroby. Z důvodu, že i zde je znovu velmi nečitelně uvedené místo naleziště, nemůžeme místo určit. Na rozdíl od předchozí dopisnice je zde však uveden bližší popis „ ... *na levo od silnice z Dašic...*, “³²⁴ z něhož se dá soudit, že ono místo se nacházelo nedaleko od Dašic. Při prozkoumání mapy v okolí Dašic narazíme na osadu Podbor ležící u obce Bořice, která se jeví jako místo, kde se mohlo objevené naleziště nacházet.³²⁵

Z roku 1902 pochází další dopis, datovaný na 8. října. Tímto dopisem vysvětluje Dr. Píč Václavovi, že o článek s názvem „ *Soupis lesů a rybníků* “ bude, dle svého obsahového zaměření, otisknut s časopisu *Český lid*.³²⁶

Ze 4. května 1917 pochází dopis, v němž Dr. Píč upozorňuje Václava, že naneštěstí nesehnal nikoho, kdo by mohl tak rychle přijet, aby vykonal potřebnou práci. Možné by to bylo až o víkendu nebo následující týden. Uvádí se zde, že pokud by byla práce neodkladná a urgentní, mohl by poprosit pana architekta Schmoranze, který by měl být schopen provést všechna potřebná opatření. „ *Já bych mohl zítra přijet pravda, ale já bych nebyl nic platný, poněvadž nevím, jak se s tím zachází. Račte tedy laskavě prominouti, že nemůžeme okamžitě vyhověti; budu vděčný když na Koresp. lístku ráčíte sdělit jak věc stojí.* “³²⁷

Z kontextu tohoto dopisu se můžeme domnívat, že Václav a Dr. Píč spolu realizovali projekt, na který Václav dohlížel. Zřejmé je, že vyskytl nějaký problém, který bylo potřeba hned vyřešit a zaopatřit. Z dopisu však není jasné, o jakou problematiku konkrétně šlo.

³²³ Tamtéž, dopisnice ze dne 23. července 1902.

³²⁴ Tamtéž, dopisnice ze září 1902.

³²⁵ Tamtéž.

³²⁶ Časopis český lid, který vznikl roku 1891, existuje dodnes a je zaměřen na etnologii a humanitní obory. Jeho čísla vycházejí čtyřikrát do roka.

³²⁷ Tamtéž, dopis ze dne 4. května 1917.

Josef Smolík

Korespondence Josefa Smolíka³²⁸ adresovaná Václavu Diviši, je uložena v Památníku národního písemnictví a tvoří zřejmě největší část z celkové Václavovi dochované korespondence. Celý soubor obsahuje mnoho dopisů, dopisnic, pohlednic i korespondenčních lístků. Tematické zaměření prostudovaných listů je téměř bezvýhradně pracovního rázu, s výjimkou kondolenčního listu, jehož povaha je spíše soukromá.

Texty jsou psány v češtině, čitelným, úhledným a krasopisným písmem. Při prozkoumání písma na všech listech, je zřejmé, že autorem i pisatelem, byl sám Josef Smolík, neboť rukopis textů je stejného typu jako autorům podpis. Zápisy jsou většinou psány velmi osobně a uctivě a je z nich jasné, že oba muži spolu úzce spolupracovali tak dlouho, až se z nich stali přátelé pohybující se ve stejném oboru a okruhu nadšenců.

Jejich písemný styk pochází z období let 1875 – 1914, přičemž je nutné sdělit, že oba muži si dopisovali velmi často, neboť převážná část korespondence na sebe navazuje, a to v krátkém časovém rozmezí. Obsahem těchto listů jsou většinou aktuální zprávy ohledně nových nálezů, objevených předmětů či možnostech nových vykopávek. Mezi často řešenými předměty se objevovali mince, knihy, rukopisy, kovové či bronzové předměty, pečetidla nebo články připravované k tisku.

V této části budou blíže představeny některé dopisy, korespondenční lístky i pohlednice zabývající se především oblastí Třebíčska, kde bylo nalezeno mnoho cenných pokladů, dále nálezy z Rosic či z Dašic.

V dopisu odeslaném z Brandýsu nad Orlicí dne 7. září 1875 Josef Smolík prosí Václava, aby se ujal výzkumu a vedení nad nově nalezenými předměty v okolí Třebíče. Konkrétně se jednalo o obec Vladislav a město Velké Meziříčí. Mezi objevenými nálezy byli především mince a kamenné, bronzové i železné předměty.³²⁹

Dopis je napsaný na originálním papíře, v jehož záhlaví je natištěno „*Archeologický sbor MUSEA KRÁLOVSTVÍ ČESKÉHO*“³³⁰ Způsob, jímž se Josef Smolík v dopisu vyjadřoval, vypovídá o tom, že si zřejmě velmi vážil Václavovi odbornosti a proto uvítal jeho výpomoc a spolupráci.

³²⁸ Josef Smolík žil na přelomu 19. a 20. století. Byl významným historikem, archeologem, matematikem a fyzikem. Sepisoval i odborné publikace, nejčastěji na téma matematické nebo fyzické.

³²⁹ Památník národního písemnictví, fond – Václav Diviš Čistěcký. Korespondence přijatá – Josef Smolík, dopis psaný Josefem Smolíkem dne 7. září 1875.

³³⁰ Tamtéž.

Obsah dalšího doručeného dopisu pocházejícího z 29. března 1876 navazuje na dopis předešlý. Josef Smolík zde Václavovi upozorňuje, že od jeho bratra z Pardubic (je téměř jisté, že se jednalo o Jana Vincence, neboť nejstarší bratr Ferdinand Hugo zemřel již roku 1870) obdržel opisy článků týkající se nálezů u Třebíče. „*Vzdávaje Vašnosti upřímné díky za ochotu jakou starší památky naše k vědomosti širších kruhů přivádíte, podotýkám, že opis ten ve schůzi nejbližší příští odevzdán, a že se nepochybně dostane spolku historickému k náležitému použití, o čemž zajisté Vašnosti vědomost dána bude.*“³³¹

Dále je uvedena prosba o zaslání nálezů, ze kterých měli být některé části vybrány pro doplnění muzejní sbírky (zřejmě se jedná o sbírku Národního muzea). O údělu zbylých objevených věcí, pak měl rozhodnout sám Václav.

Zajímavostí zmíněnou v dopise, je nález hebrejské mince s nápisem „*Jeruzalém,*“ která je známá pod pojmem „*šekel*“. Jak Josef Smolík upozorňuje, jednalo se pouze o dobře provedenou kopii známé mince, které vznikla o mnoho let později.³³²

V Praze 28. dubna 1876 byl napsán dopis, ve kterém Josef Smolík děkuje Václavovi za jeho angažovanost, píli a za zaslání předmětů, kterými byly nejrůznější knihy, rukopisy a pečetidla. Zároveň v jejich stručném výčtu se snažil o zpětnou kontrolu, zda dorazilo vše, co mělo, neboť uvedené věci docházeli mu postupně v několika dnech.

Dále upozorňuje na mince, které by rád obdržel k bližšímu prozkoumání, neboť díky nedostačujícímu popisu uvedenému v přijatém dopise od Václava, je nemohl spolehlivě určit a popsat.

Doporučuje také, aby Václav za získané mince neplatil více, než je jejich skutečná hodnota. Uvádí například, že tolar pocházejí z doby Ferdinanda II., konkrétně z let 1622 – 1623, nemá větší cenu než 1 zl. 30 x.³³³ Zkratka značí hodnotu 1 zlatý a 30 krejcarů. Tolar ražený v těchto dvou letech byl tzv. *dlouhou mincí*, jež měla velmi nízký obsah stříbra. (nominální hodnota byla snížena až o 90%).³³⁴ Jak uvedl Josef Smolík, jednalo se o špatné a vysoce nekvalitní stříbro tzv. „*Kipper.*“ Stejným stříbrem údajně vykupoval Albrecht

³³¹ Památník národního písemnictví, fond – Václav Diviš Čistecký. Korespondence přijatá – Josef Smolík, dopis psaný Josefem Smolíkem dne 29. března 1876.

³³² Tamtéž.

³³³ Památník národního písemnictví, fond – Václav Diviš Čistecký. Korespondence přijatá – Josef Smolík, dopis psaný Josefem Smolíkem dne 28. dubna 1876.

³³⁴ HLAVÁČEK, Ivan – KAŠPAR, Jaroslav – NOVÝ, Rostislav. *Vademecum pomocných věd historických*. Praha, 1988. s. 438. Bez ISBN

z Valdštejna statky a sídla původně patřící českým vypovězeným rodinám. Oproti tomu tolar ražený po roce 1624, měl na konci 19. století hodnotu až 2 zl. 10 x.³³⁵

V Praze napsaný dopis ze dne 26. června 1876 obsahuje poděkování Václavovi za zaslání domluvený spisů a rodokmenu Smila Osovského,³³⁶ který by měl být otištěn v časopisu *Památky archeologické*, však pouze za předpokladu, že bude volné místo. Dále dopis zmiňuje rody Pánů z Doubravic, Pánů z Dubé a především Mráčkové z Dubé a Lippého. Dále jsou zde rozebrány a analyzovány nalezené mince, mezi nimiž se kromě téměř bezcenných tolarů našli i mince hodnotné a významné. Například známá mince *Mauritius* pocházející z období 582 – 602 nebo mince byzantského císaře z doby 963 – 969, na niž je vyobrazen císař Nikeforos II a jeho nevlastní syn Basileios II.³³⁷

12. 2. 2. Přijatá korespondence osobní povahy

Josef Smolík

Z 12. května roku 1877 pochází kondolenční dopis psaný Josefem Smolíkem pro Václava a jeho rodinu. V dopise vyjadřuje nejhlubší soustrast nad ztrátou blízké osoby. I když text neuvádí, kterého člena rodina Divišových ztratila, díky známým informacím z Václavova života víme, že v roce 1877 zemřela ve věku dvou let dcera Johanka narozená roku 1875.³³⁸ Text je napsán velmi vřelým a utěšujícím způsobem, který svědčí o jejich blízkém a přátelském vztahu, neboť celý dopis na čtenáře působí dojmem, že i Josef Smolík byl touto nešťastnou událostí zasažen.³³⁹

V dopise je napsáno „ *Bůh potěš Vás, zvláště však útlocitnou Vaší pí. manželku. Napadá nás v životě tomto smutek, bolest, která se i sebe upřímnějšími slovy nevymluví,*

³³⁵ Památník národního písemnictví, fond – Václav Diviš Čištecký. Korespondence přijatá – Josef Smolík, dopis psaný Josefem Smolíkem dne 28. dubna 1876.

³³⁶ Smil Osovský byl členem starobylého moravského rodu Pánů z Doubravice. Je znám jako stavovský politik a vzdělaný šlechtic. V předbělohorské době byl vlastníkem Třebíčského panství. Během jeho působení v Třebíči docházela k velkému vývoji městských řemesel.

³³⁷ Památník národního písemnictví, fond – Václav Diviš Čištecký. Korespondence přijatá – Josef Smolík, dopis psaný Josefem Smolíkem dne 26. června 1876.

³³⁸ POSPÍŠIL, Pavel. *Václav Diviš: Život a dílo*. 1986. Diplomová práce. Univerzita Hradec Králové - fakulta pedagogická. Vedoucí práce Doc.PhDr. Jiří Frajdl, CSc.POSPÍŠIL, s. 12.

³³⁹ Památník národního písemnictví, fond – Václav Diviš Čištecký. Korespondence přijatá – Josef Smolík, dopis psaný Josefem Smolíkem dne 12. května 1877.

sebe srdečnější neukonejší, ničím vůbec srdce zarmoucené se nepotěší, nýbrž pozvolna poněkud úlevy nabývá – pláčem a jedině pláčem. “³⁴⁰

12. 2. 3. Odeslaná korespondence pracovní povahy

Josef Hanuš

Korespondenční lístek, který poslal Václav 28. dubna 1925 panu Josefu Hanušovi,³⁴¹ vypovídá o důležitých nálezech v okolí Pardubic. Nejprve je zde zmíněno, že v květnu roku 1881 při stavbě nové silnice mezi Ostřešany a Dražkovicemi, narazili dělníci při výkopu na lidské kosterní pozůstatky a hliněné nádoby Únětického typu.³⁴²

Výzkum provedený 17. května 1886 v Jesničanech, objevil střípky starobylých hliněných nádob, které byly později předány do pardubického muzea (dnešní název je Východočeské muzeum Pardubice).

Dalším popsané naleziště se nacházelo v Dražkovicích, v řepném poli u silnice vedoucí z Pardubic do Chrudimi. Zde byly objeveny zachovalé stříbrné denáry pocházející z období dvou významných římských císařů. První byl datován do doby vlády císaře Trajána (rok 98 – 117) a druhý do období Antoninusa Pia (rok 138 – 161).

Celý text byl napsán ručně, čitelným a úhledným písmem v češtině. Při porovnání písma a podpisu, můžeme předpokládat, že pisatelem byl přímo Václav.³⁴³

12. 2. 4. Zhodnocení Václavovi korespondence

V této části byl představen výběr z přijaté a odeslané korespondence patřící Václavu Diviši. Dle popsaných dopisů, dopisnic a korespondenčních lístků, lze snadno podložit tvrzení o významnosti a důležitosti osoby Václava Divíše v archeologickém a historickém prostředí. Jak je výše uvedeno, komunikoval s celou řadou odborníků té doby. Například s Josefem Ladislavem Píčem, Josefem Smolíkem nebo i známým cestovatelem Emilem Holubem.

³⁴⁰ Tamtéž.

³⁴¹ Josef Hanuš

³⁴² Východočeské muzeum, sb. Slavín, II – 35. Václav Diviš Čištecký, dopis psaný Václavem Divišem panu Josefu Hanušovi dne 28. dubna 1925.

³⁴³ Tamtéž.

Studium jeho dochované korespondence je jistě velmi užitečné, neboť nám dokresluje obraz Václava jako člověka i jako skvělého odborníka historie. Velká část dochovaných dopisů je věnovaná důležitým nalezištím, získaným novým historickým předmětům i pracím s tímto spojeným. Při čtení zachovalých textů se Václav jeví, jako spolehlivý, pilný, schopný a vzdělaný pracovník.

XIII. DOCHOVANÁ KORESPONDENCE JANA VINCENCE

Dochovaná korespondence Jana Vincence je velmi pestrá, neboť obsahuje celou řadu zajímavých dopisů, pohlednic, korespondenčních lístků i dopisnic. Fond *Ing. Jan Vincenc Diviš*, který je uložený v Archivu Národního technického muzea v Praze a obsahuje, mimo jiné, převážnou část Janovy korespondence. Naneštěstí byl v roce 2002 zasažen povodní a dosti poškozen a i když se pracovníci muzea velmi snaží a obnovení celé fondu, bude to jistě ještě nějakou dobu trvat. V současné době je zpracováno již několik krabic z fondu, které obsahují nejvíce korespondenční materiály. Mnoho materiálů z tohoto fondu bylo vážně poničeno.

Další dochované dopisy a pohledy jsou badatelům k dispozici ve Východočeském muzeu v Pardubicích nebo v městském muzeu v Přelouči. Většinou se jedná o materiály psané česky nebo německy. V celé škále korespondence můžeme najít dopisy přijaté i odeslané, pracovní i soukromé povahy, přičemž zprávy pracovní značně převažují.

13. 1. Přijatá korespondence pracovní povahy

J. L. Bayer Kolín – knihtiskárna chromolitografie

Zachované dopisy mapující komunikaci mezi Janem Vincencem kolínskou knihtiskárnou, jsou uloženy v Praze v archivu Národního technického muzea. Jedná se o dopisy, jež psal Josef Bayer Vincencovi. Všechny dopisy jsou příkladem pracovní komunikace.

Z roku 1891 pochází dopis odeslaný z kanceláře J. L. Bayer Kolín.³⁴⁴ Obsah dopisu vypráví o tom, že zaslané a žádané listy budou Janovi neprodleně vytištěny a doručeny.

³⁴⁴ Při popisu vzniku této knihtiskárny, musíme začít u jména, František Hoblík (narodil roku 1847). Tento muž původně pracoval pro jednu z nejvýznamnějších a nejznámějších knihtiskáren v Pardubicích. Roku 1866 se František však přestěhoval do Kolína a založil si knihtiskárnu svojí. Když se v roce 1872 spojil s Josefem Bayerem, přesídlil opět do Pardubic, kde vznikla další tiskárna Hoblík a Bayer. Josef Bayer se však později vrátil do Kolína. Odtud názvem knihtiskárna J. L. Bayer Kolín.

O jaké tiskoviny se přímo jednalo, bohužel nevíme. Autorem listu je přímo Josef Bayer, majitel knihtiskárny. Dopis byl napsaný Česky, úhledným a čitelným písmem. Text je uvedený na originálním papíře knihtiskárny, neboť v jeho záhlaví je vytištěn název a adresa tiskárny.³⁴⁵

Podobný obsah má i další dopis, který vznikl 10. března 1891. I zde pan Bayer potvrzuje příjem listin a dokumentů, které si Jan Vincenc objednal k vytištění. Dopis je psaný uctivým stylem, kdy se autor snaží komunikovat s adresátem s úctou. Vypovídá o to i oslovení „*Velectěný pane ředitele*“³⁴⁶

Josef Kasalovský

Dopis ze dne 7. července 1869 byl Janovy poslán od Josefa Kasalovského.³⁴⁷ V dopise je uvedeno, že ve čtvrtek 13. července v dopoledních hodinách přijede pan Fritz Emil Rasmus z Magdeburgu. Jan Vincenc byl tímto pozván ke společnému jednání.³⁴⁸

Text je psaný v češtině, čitelným písmem a velmi uctivě. Mezi adresátem a pisatelem byl zřejmě vztah založený pouze na pracovní úrovni. Zda se domlouvání jednání opravdu uskutečnilo a jestli se i Jan účastnil, se dnes už bohužel nedozvíme, neboť se nedochovala žádná odpověď ani zmínka v archivních pramenech.

Muzeum království Českého

Roku 1909 obdržel Jan písemné potvrzení od Muzea království Českého,³⁴⁹ ve kterém byl informován, že jím darovaný gotický meč nalezený roku 1901 v Lysé nad Labem, byl přijat a zapsán do knihy přírůstků.³⁵⁰

³⁴⁵ Archiv Národního technického muzea Praha, fond: Ing. Jan Vincenc Diviš, dopis z knihtiskárny a chromolitografie, J. L. Bayer Kolín, dne 2. dubna 1891.

³⁴⁶ Archiv Národního technického muzea Praha, fond: Ing. Jan Vincenc Diviš, dopis z knihtiskárny a chromolitografie, J. L. Bayer Kolín, dne 2. dubna 1891.

³⁴⁷ Josef Kasalovský byl inženýr strojnictví. Žil v letech 1845-1899.

³⁴⁸ Archiv Národního technického muzea Praha, fond: Ing. Jan Vincenc Diviš, dopis od Josefa Kasalovského ze dne 7. července 1869.

³⁴⁹ Muzeum království Českého, je starší název pro dnešní Národní Muzeum v Praze.

³⁵⁰ Archiv Národního technického muzea Praha, fond: Ing. Jan Vincenc Diviš, dopis od Muzea království Českého ze dne 25. listopadu 1909.

Dopis je hezky upravený, psaný česky a velmi uctivě. Při jeho čtení je patrné, že za Janův dar byli pracovníci muzea velmi vděční.

Národohospodářský Ústav při České Akademii císaře Františka Josefa

V roce 1917 poslal tehdejší ředitel kanceláře České Akademie císaře Františka Josefa,³⁵¹ uctivou žádost, zda by mu Jan Vincenc mohl opatřit několik kilogramů jakéhokoliv sladidla, neboť jeho příbuzní mají cukru velký nedostatek. Napsal „*Mám na venkově nemajetné příbuzenstvo, které je živo v nynějších těžkých poměrech skoro samou >>kávou <<(obarvenou, oslazenou vodou).*“³⁵² Zmiňuje se, že pokud by jistá dodávka byla možná, přijel by si do Přelouče osobně.

Dopis je psaný čitelným, úhledným a krasopisným písmem v Českém jazyce. Má rozsah necelých dvou stran. Autor se v dopise vyjadřuje uctivými a slušnými výrazy. V oslovení použil „*Vysoce ctěný pane řediteli!*“³⁵³

Další písemná komunikace mezi Janem a Českou akademií, měla například podoby pozvánek, a to na různé sešlosti a výroční schůze. Dne 30. listopadu roku 1909 obdržel Jan pozvání na slavnostní výroční shromáždění České akademie, konané 5. prosince 1909 v prostorách Pantheonu v dnešním Národním muzeu.³⁵⁴ Roku 1914, 27. dubna, byla Janovi odeslána pozvánka na schůzi zemědělského odboru při Národohospodářském Ústavu. Sešlost byla plánovaná do prostor presidia Akademie na čtvrtek 30. dubna roku 1914.³⁵⁵

³⁵¹ Česká Akademie císaře Františka Josefa, byla institucí, z níž se postupem času vyvinula dnes známá Česká Akademie věd. V květnu roku 2011 oslavila své 120. výročí vzniku.

³⁵² Archiv Národního technického muzea Praha, fond: Ing. Jan Vincenc Diviš, dopis od ředitele kanceláře České Akademie pana Antonína Hamrleho ze dne 13. listopadu 1917.

³⁵³ Tamtéž.

³⁵⁴ Archiv Národního technického muzea Praha, fond: Ing. Jan Vincenc Diviš, pozvánka na výroční shromáždění České Akademie, posláno dne 30. listopadu 1909.

³⁵⁵ Archiv Národního technického muzea Praha, fond: Ing. Jan Vincenc Diviš, pozvánka na schůzi zemědělského odboru Národohospodářského Ústavu při České Akademii ze dne 23. dubna 1914.

Redakce Ottova slovníku naučného

Jak již bylo uvedeno, Jan Vincenc přispíval svými články i do Ottova slovníku naučného. Dochované dopisy čtenáři pomohou ujasnit si, jakým způsobem komunikace s redakcí asi vypadala. Z 3. června 1890 pochází dopis od ředitele redakce Otta slovníku, Josefa Jana Kořána.³⁵⁶ V dopise byl vyzván k tomu, aby projevil svůj názor v otázce spolupracovníctví s Janem Winklerem. Dále je zde uvedeno, že článek Jana Winklera, je k dopisu přiložen.³⁵⁷

12. listopadu roku 1889 sepsal opět ředitel redakce Josef J. Kořán, dopis pro Jana Vincence. Jeho obsahem bylo ujištění, že články, na které Jan dříve upozorňoval, dorazily do redakce a jsou založeny. „*Dovoluji si oznámiti, že všechny tyto články máme po ruce a nehlásili jsme se o ně, jak by se zváti mohlo z vaší zprávy.*“³⁵⁸

31. května 1890 byl Jan redakcí požádán, aby do 20. června zaslal slíbené články na téma: „*Brysiova stupnice, Broumovského difusor, Broumovský Josef, Brydové vody.*“³⁵⁹

V březnu 1890 obdržel Jan Vincenc upozornění, že jeho článek „Broumovský“ byl zkrácen a vydán bez přílohy pro nedostatek času, pokud ovšem bude chtít použít nějakou obrázkovou přílohu k článku o cukrovarnictví, měl by i s příspěvkem zaslat patřičné návrhy.³⁶⁰

13. 2. Odeslaná korespondence pracovní povahy

13. září roku 1905 napsal Jan Vincenc na svou navštívenku vzkaz, u kterého se bohužel nedá určit, komu byl adresovaný. Napsaný text hovoří o tom, že pokud bude chtít jeho adresát změnit titul nebo obsah již domluvené přednášky, má Jan neprodleně informovat

³⁵⁶ Josef Jan Kořán (1838 – 1912) byl významný novinář a politik. V roce 1887 se stal ředitelem rady redakce Otta slovníku naučného. Byl též jedním ze spoluzakladatelů spolku českých žurnalistů.

³⁵⁷ Archiv Národního technického muzea, fond: Ing. Jan Vincenc Diviš, dopis z redakce Ottova slovníku naučného ze dne 9. června 1890.

³⁵⁸ Archiv Národního technického muzea, fond: Ing. Jan Vincenc Diviš, dopis z redakce Ottova slovníku naučného ze dne 12. listopadu 1889.

³⁵⁹ Archiv Národního technického muzea, fond: Ing. Jan Vincenc Diviš, dopis z redakce Ottova slovníku naučného ze dne 31. května 1890

³⁶⁰ Archiv Národního technického muzea, fond: Ing. Jan Vincenc Diviš, dopis z redakce Ottova slovníku naučného z března 1890.

o těchto změnách, aby se mohl lépe připravit. Na konce kartičky je značka znamenající, že text bude pokračovat, avšak nám se již žádné pokračování nedochovalo.

Písmo, jímž byl celý vzkaz napsán, se jeví, jako rukopis Janem Vincencem, neboť sklon písmem v textu a v podpisu, vypadá totožně.³⁶¹

V archivu Technického muzea se dochovala komunikace mezi Vincencem a známým Jiljím Jahnem.³⁶² I když mezi oběma muži panoval přátelský vztah, jejich korespondence mezi pracovní.

8. února roku 1886 sepsal Vincenc dopis, v němž mu nejprve děkuje za zasláný list. Dále posílám životopis pana Volejníka, který studoval v Pardubicích. Dále se zmiňuje o dalších příspěvcích, na kterých se spolu budou muset domluvit.

Dopis je psaný čitelným a úhledným písmem. I v tomto případě se zdá, dle prohlédnutí písma a podpisu, že skutečným pisatelem, byl Jan.³⁶³

Dopis pocházející z doby 13. ledna 1879 je věnovaný Jiljího vydané práci. Jedná se o „kritické přílohy chem. listů“³⁶⁴ Jan mu zde gratuluje se slovy: „... nemohu opomenouti gratulovat Vám k této publikaci, která svědčí nejen o znamenité znalosti předmětu, nýbrž na novo konstatuje všetrannou Vaši sečtenost v oboru našich starých pramenů literárních i od novějších autorů, Vaše hluboké vědomosti a kritickou vytríbenost, vyznačující všechny spisy Vašnostiny!“³⁶⁵

Celý text je napsaný obzvlášť úhledným písmem, dá se říci, že v tomto případě jedná přímo o krasopis. Jak je z výše uvedených dopisů zřejmé, komunikace mezi Jiljím a Janem Vincencem byla velmi uctivá, přátelská a slušná. Jan používá často známé zdvořilostí fráze jako, *Velectěný pane* nebo *v plné úctě Vašnosti oddaný* ...³⁶⁶

³⁶¹ Východočeské muzeum Pardubice. sb. Slavín II – 34. Jan Vincenc Diviš Čistický. Navštívenka odeslaná dne 13. září 1905.

³⁶² Jiljí Jahn byl známým chemikem, profesorem i odborným spisovatelem. Žil v letech 1838 – 1902. Jiljí byl nejprve Janovým učitelem, neboť vyučoval na reálné škole v Pardubicích. Ovšem postupem času, když se projeví jejich společné zájmy, se stali blízkými přáteli a spolupracovníky.

³⁶³ Archiv Národního technického muzea, fond: Ing. Jan V. Diviš, k. 3, dopis psaný Janem Vincencem z 8. února 1886.

³⁶⁴ Archiv Národního technického muzea, fond: Ing. Jan V. Diviš, k. 3, dopis psaný Janem Vincencem z 13. května 1879.

³⁶⁵ Tamtéž.

³⁶⁶ Archiv Národního technického muzea, fond: Ing. Jan V. Diviš, k. 3, dopis psaný Janem Vincencem z 8. února 1886.

13. 3. Přijatá korespondence soukromé povahy

Do korespondence soukromé povahy bychom mohli zařadit dopisy i korespondenční lístky, které ve svém obsahu hovoří o soukromých a osobních věcech. Takovýto typ komunikace se většinou nalézá mezi rodinnými příslušníky, přáteli nebo blízkými známými.

Dne 2. března 1898 obdržel Jan zprávu od svého švagra Josefa, který mu děkuje za upřímné přání. Dále se zmiňuje o tom, jak se daří MUDr. Jiřímu Divišovi, jenž je v té době, V Praze na studiích. „ *Jiříček ničeho nezmešká, ježto většina chovanců je opouští každou neděli, a tráví odpůledne dud' čtením, nebo zahradě.* “ *Podpis Váš oddaný švag.*

Dopis byl napsán v češtině, čitelným a úhledným rukopisem. Obsah a styl textu pojednává, že mezi autorem a odesílatelem byl vřelý vztah.

Dopisy, korespondenční lístky a jistě i pohlednice, se dříve využívali jako způsob k nejrůznějším gratulacím a blahopřáním. Ukázkou takového blahopřání je dopis psaný Marií Divišovou, neteří Jana Vincence.

Text je následující „ *Milý strýčku! K dnešním Vaším jmenovinám přeji Vám jménem svým a jménem celé naší rodiny, byste se ve zdraví a spokojenosti dočkal ještě mnoho, mnoho takovýchto radostných dnů. Pozdravujeme Vás a Jindřišku všechny srdečně, též Aninku, Jiříčka a malou Elišku líbáme. Zůstávám Váše vděčná neť Marie Divišova.* “³⁶⁷ Uvedený vzkaz je napsaný v češtině, úhledným a čitelným písmem. Jeho obsah vypovídá o blízkém příbuzenském vztahu mezi Vincencem a Marií. Hned v úvodní části oslovení „ *milý strýčku* “

Tyto dopisy jsou značným důkazem o skvělých rodinných vztazích v rodině Divišových.

Jedním z dalších dopisů, který patří do zařazení soukromé korespondence, je dopis od Janova syna, MUDr. Jiřího Diviše. Dopis je datovaný na 10. března 1905. Jiří otce prosí o podepsání potřebného povolení, které je nezbytnou součástí procesu, aby mohl být připuštěn k maturitní zkoušce. Také zde otce informuje o svém rozhodnutí, že nebude studovat práva, jak si přeje on, ale, že se bude věnovat medicíně, neboť se chce stát lékařem.³⁶⁸

³⁶⁷ Archiv Národního technického muzea, fond: Ing. Jan V. Diviš, k. 3, dopis psaný neteří Marií Divišovou z 15. května 1891.

³⁶⁸ Muzeum Přebouč, T 36, dopis Jiřího Diviše svému otci z 10. března 1905.

„ ... Mluvili jsme o tom sice několikrát spolu i s maminkou, ale nesmluvili jsme se nikdy na něčem určitěm. Pozoroval jsem, že si přeješ, abych studoval práva, poněvadž poskytuje široké pole ve volbě dalšího praktického zaměstnání, ale já, abych mluvil upřímně, necítím k studiu práva žádné chuti, a doufám, že mi odpustíš, když vyznávám, že bych jen s nechutí studium práva se oddal... “³⁶⁹

13. 4. Zhodnocení Janovi korespondence

Dochovaná korespondence Jana Vincence je skutečně velkým přínosem pro studium jeho života i díla. Výše uvedené listy nastiňují, jakým způsobem Jan komunikoval, ať již kvůli práci nebo ze soukromého účelu.

Mezi představenými dopisy byly texty psané Česky, čitelným písmem. Celá tato část dokazuje, že tento výjimečný a významný odborník byl skutečně naprosto vytížením člověkem, který neustále musel řešit různé problematiky a pracovní záležitosti. Na rozdíl od korespondence Václava, máme u Jana Vincence dochované i dopisy odesílané. Dopisy, jejichž autorem je sám Jan, nám představují také jeho komunikační schopnosti a výřečnost v řešení zajímavých problematik.

Dopisoval si s nerůznějšími lidmi jako se známým chemikem a učitelem Jiljí Jahnem, s Josefem Kasalovským, z řediteli různých cukrovarů a v neposlední řadě s redakcí Ottova slovníku naučného. Hlavními tématy dopisů jsou většinou rady v oboru, prosby o pomoc při nějakých projektech či výzkumech nebo i řešení vzniku nových příspěvků a odborných článků.

³⁶⁹ Tamtéž.

XIV. ODRAZ DIVIŠŮ V TISKU DOBOVÉM I SOUČASNÉM

Pokud bychom hledali, co vše se nachází pod významem slova tisk, jistě bychom narazili na výstižnou definici, kterou uvádí *Ottův slovník naučný* pod pojem *časopis* „ ... v obecném smysle tiskopis, vycházející v určitých místech a v určitých lhůtách. Spadají sem právě tak č-y denní (noviny), zabývající se hlavně politickými a běžnými událostmi, jako č-y věnované jednotlivým odvětvím vědy, umění, literatury, zemědělství, obchodu, průmyslu. “³⁷⁰ Dle tohoto popisu je jasné, že noviny, časopisy a tisk všeobecně, zastával vždy významnou pozici ve společnosti, neboť jeho prostřednictvím se sdělovali veřejnosti důležité skutečnosti. I dnes je tisk stále oblíbeným a vyhledávaným zdrojem informací, i když jistě v jiném slova smyslu než v minulosti. Současný čtenář v běžném tisku hledá především aktuální přehled z domácího prostředí či ze zahraničí nebo bulvární senzace a trapasy. Velkým rozdílem oproti minulosti je jistě i rozšířenost současných tiskovin, neboť dnes nejsou lidé omezeni jen na nákup v kamenných stáncích a obchodech, neboť téměř všechny potřebné aktuality a zprávy jsou dostupné na internetu. Co se však stále nezměnilo, je fakt, že v novinách vždy byli a jsou zveřejňovány informace důležité, které se týkají více či méně známých a význačných osobností své doby.

Významnost rodu Divišů Čisteckých ze Šerlinku jde tedy i nejlépe doložit řadou novinových článků, které byly psány o jejich životě, pracovních úspěších a v neposlední řadě také o jejich skonech. V mnoha archivech i knihovnách dnes můžeme nalézt celou řadu příspěvků v různých periodikách, které se týkají Divišů. V dobové tisku velmi často čtenář narazí například na jméno Václava Diviše, Jana Vincence Diviše, MUDr. Jířího Diviše nebo dokonce na jméno Jindřišky Divišové.

V námi sledovaných tiskovinách se nachází nejčastěji nekrology, tedy články vyzdvihující život a práci již zemřelé významné osobnosti. Většinou jde o články, které jsou datovány několika let po úmrtí dané osoby, ovšem v některých případech nalézáme i příspěvky z novějších dob, které jen ukazují na fakt, že práce členů Divišů je výjimečná a důležitá i dnes.

³⁷⁰ Heslo: *Časopis* In. *Ottův slovník naučný – ilustrovaná encyklopedie obecných vědomostí*. Díl VI, vydavatel a nakladatel J. Otto. Praha, 1892. s. 869, bez ISBN.

14. 1. ROD DIVIŠŮ ČISTECKÝCH ZE ŠERLINKU

Neodvislé listy

*Povýšení do stavu rytířského.*³⁷¹ Pod tím názvem vyšel roku 1896 krátký článek v novinách *Neodvislé listy* od neznámého autora. Je zde popisována situace kdy byl 8. prosince Jan Vincenc povýšen do rytířského stavu.

„*Pan Jan Diviš ze Šerlinku, ředitel cukrovaru v Přelouči, byl císařským rozhodnutím ze dne 8. prosince m. r. povýšen do stavu rytířského s prominutím tax.*“³⁷² Zda dali Divišové sami popud k napsání tohoto krátkého příspěvku, dnes bohužel nevíme a ani nezjistíme. Jisté ovšem je, že v době, kdy článek vyšel, jim to jistě zvýšilo reputaci.

Pernštýn

Příspěvek *Obnovené šlechtictví*³⁷³ vyšel v roce 1882 v časopisu *Pernštýn*. Zde je popsáno, že bylo bratrům Divišům navraceno jejich šlechtictví a uznán i rodový erb. Vše je doplněno stručnou historií celého rodu Divišů Čisteckých i s detailním popsáním jejich šlechtického znaku. Autor je opět neznámý.

Jak bylo v kapitole věnované rodovému šlechtictví uvedeno, roku 1908 byl celé rodině titul odebrán, neboť byli nařknuti, že jejich původ byl pouze výmyslem a dobře připraveným podvodem. Článek či příspěvek související s touto problematikou, se bohužel nepodařilo dohledat. Za úvahu však stojí, jestli Divišové nebo jejich blízcí příbuzní, zvažovali možnost obrany svého jména pomocí dobového tisku, neboť jistě i v této době to byl účinný sdělovací prostředek. Zaleží však i na tom, zda by jim tento způsob obrany napomohl nebo spíše ještě více uškodil. Víme, že Jan Vincenc se znovu pokoušel celou kauzu zvrátit, avšak neúspěšně.

³⁷¹ *Povýšení do stavu rytířského. Neodvislé listy. 1896, II.*

³⁷² *Tamtéž.*

³⁷³ *Pernštýn – List politický a národohospodářský, 15. 2. 1882, roč. III, č. 13*

14. 2. VÁCLAV NEPOMUK DIVIŠ ČISTECKÝ

O Václavu Diviši vyšlo v tisku skutečně mnoho článků, které vyjadřovaly poctu k jeho celoživotnímu dílu a práci. Nejčastější typem dohledaných článků jsou nekrology a životopisy, jež vznikaly k uctění památky významného člověku v oboru historie a archeologie, neboť jeho smrt byla velkou ztrátou. Mezi nalezenými příspěvky se však objevilo i srdečné blahopřání k narozeninám. Velmi často jsou texty uvedeny anonymně, bez podpisu své autora a pisatele. Při prohlednutí těchto příspěvků je jasné, jak velkým přínosem Václavova práce byla, protože jeho jméno bylo v regionálním tisku často uvedené.

14. 2. 1. Blahopřání k narozeninám

Východ – List Československé národní demokracie pro východní Čechy.

Veřejné blahopřání k Václavovým 90. narozeninám se objevilo dne 31. srpna 1929 v periodiku *Východ* s titulkem – *90. narozeniny významného rodáka.*³⁷⁴ V přání se objevuje krátký, stručný životopis a výčet nejdůležitějších událostí z Václavova života.

Autor příspěvku bohužel není znám, neboť pod článkem chybí jakýkoliv podpis nebo jiné označení pisatele.

14. 2. 2. Nekrology a životopisy

Východ – List Československé národní demokracie pro východní Čechy

Článek s názvem „*Zemřel nejstarší Sokol, bratr Václav Diviš, insp. st. v. v.*“³⁷⁵ vyšel v roce 1934, 9. srpna. Autor zde popisuje základní informace z Václavova života se zaměřením na jeho činnost pro pardubický Sokol. „*Ještě vloni při náhlém srazu sokolstva 29. X. byl jeden z prvních, kteří se objevili na cvičišti Sokola v Pardubice I. a chtěl jíti do Bohdanče pěšky. Nic si nedělal z toho, že jsme v Bohdanči zmokli. Tím dokázal svoji*

³⁷⁴ 90. narozeniny významného rodáka. *Východ – List Československé národní demokracie pro východní Čechy.* 1929, roč. XII., č. 35, s. 3.

³⁷⁵ *Zemřel nejstarší Sokol, bratr Václav Diviš, insp. st. v. v. Východ – List Československé národní demokracie pro východní Čechy.* 1934, roč. XVII., 31. - 32., s. 1.

otužilost “³⁷⁶ Dále je zde popsán Václavův velkolepý pohřeb, na nějž dorazilo, kromě jiných, velké množství bratrů Sokolů, kteří chtěli uctít jeho památku. Nechybí zde ani stručné vylíčení rodového šlechtictví a rodinných příslušníků.

V Závěru článku je napsáno „ *Zesnulý byl vždy upřímným vlastencem a věrným členem čsl. Národní demokracie, dříve státoprávní demokracie, ve které pracoval od svých mladých let. Rovněž byl podporovatel našeho časopisu „Východ“. Zachováme ho vždy v trvalé vzpomínce. Čest budiž jeho památce.* “³⁷⁷

Při čtení tohoto článku můžeme vycítit, že autor sám je zřejmě nešťasten z Václavovy smrti. Některé pasáže jsou psané velmi osobně, formou vlastních vzpomínek. Autor bohužel není znám, neboť článek byl uveden bez podpisu.

O týden později sepsal František Rosůlek³⁷⁸ příspěvek nazvaný *Neúmorný kulturní pracovník pardubský: Pohrobní vínek Václ. Divišovi.*³⁷⁹ František Rosůlek zde vzpomíná na své setkání s Václavem Divišem i na jejich spolupráci. Barvitě zde píše o Václavových zvycích, koníčcích, ale i o jeho moudrosti a chytrosti. „ *stýkal jsem se s ním každého měsíce a musím vyznati, že vždycky jsem jej zastal mezi otevřenými knihami, v nichž stále čítal nejen historii, ale o věcech nejnovějších, všímaje si pokroku ve všem ...* “³⁸⁰

Článek je psaný velmi čtivým způsobem. Je plný vlastních vzpomínek, díky kterým si čtenář může opět trochu dokreslit obrázek o tom, jakým byl Václav člověkem.

Rudá Zář

V roce 1989 vydal Pavel Pospíšil³⁸¹ článek s názvem *Výročí regionálního archeologa a historika,*³⁸² ve kterém stručně popisuje nejdůležitější aspekty ze života a celoživotní práce Václava Diviše. Je zde zmíněn jeho zápal pro kulturu a historii, včetně výčtu jeho nejdůležitějších a nejvýznamnějších archeologických nálezů. Pan Pospíšil zde také uvádí, že

³⁷⁶ Zemřel nejstarší Sokol, bratr Václav Diviš, insp. st. v. v. *Východ – List Československé národní demokracie pro východní Čechy.* 1934, roč. XVII., 31. - 32., s. 1.

³⁷⁷ Tamtéž.

³⁷⁸ František Rosůlek byl pardubický rodák, který se narodil roku 1859. Stal se známým učitelem, významným spisovatelem i členem výboru a kustodem muzea v Pardubicích.

³⁷⁹ ROSŮLEK, František. *Neúmorný kulturní pracovník pardubský: Pohrobní vínek Václ. Divišovi.* *Východ – List Československé národní demokracie pro východní Čechy.* 1934, XVII, č. 33. s. 1.

³⁸⁰ Tamtéž.

³⁸¹ Mgr. Pavel Pospíšil současný pardubický učitel ZŠ Studánka se věnoval osobě Václava Diviše již ve své diplomové práci z roku 1986. Práce se nese název Václav Diviš – život a dílo.

³⁸² *Výročí regionálního archeologa a historika. Zář.* 1989, 39 - 49, č. 68.

„ *Diviš byl člověkem vysokých morálních kvalit a uvědomělým vlastencem.*“³⁸³ Celý příspěvek doplňuje fotografie Václava Diviše.

Pardubický Metropolitan

PhDr. František Šebek v roce 2006 sepsal novinový příspěvek k výročí 125. let Východočeského muzea v Pardubicích, který se zabývá osobou Václava Diviše. Je zde obsáhle popsán Václavův život s velkým zaměřením na jeho pracovní a odbornou činnost. Závěr článku hovoří o tom, že „ *Národní hymna, která zněla nad jeho hrobem v. roce 1934, tak byla jen přirozeným díkůvzdáním za dílo, jehož viditelná stopa se stala trvalým odkazem.* “³⁸⁴ Článku nechybí ani Václavova fotografie z roku 1929 a dopisnice, kterou Václav psal Josefu Hanušovi. Dopisnice byla již představena v předchozí kapitole věnované dochované korespondenci Václava Diviše.³⁸⁵

Výčet výše uvedených článků jasně potvrzuje, že postava Václava Diviše byla skutečně významnou a důležitou osobností své profese a že se jednou pro vždy zapsal do historie a paměti svého oboru. Převážná část příspěvků vyšla in memoriam (po Václavově smrti), avšak je jisté, že dnes by byl Václav velmi potěšen z toho, že jeho celoživotní práce stále patří mezi uznávaná, obdivovaná a vyhledávaná díla. Představené příspěvky byly otištěny v regionálních tiscích, které jsou významným zdrojem informací pro výzkum regionu. Některé z výše vypsáných článků vznikly již před několika desítkami let, ale najdou se i příspěvky z nedávné doby, které dokazují, že i v současnosti je osoba Václava Diviše stále vyhledávaným a oblíbeným tématem.

³⁸³ Výročí regionálního archeologa a historika. *Zář.* 1989, 39 - 49, č. 68.

³⁸⁴ ŠEBEK, František. 125 let Východočeského muzea: Václav Diviš. *Pardubický Metropolitan.* 2006, č. 6, s. 1.

³⁸⁵ Tamtéž.

14. 3. JAN VINCENC DIVIŠ ČISTECKÝ ZE ŠERLINKU

Jméno Jan Vincenc Diviš je uvedené v mnoha novinových člancích a příspěvcích v nejrůznějších periodikách a novinách. Nejčastějším nelezonym tématem, podobně jako u jeho staršího bratra, jsou nekrology a životopisy věnující se celému životu Jana Vincence se zaměřením na celoživotní práci. Při pokusu o přehledné rozdělení objevených článků dle jejich příbuzných aspektů, vyjma tematického zaměření, se nabízí možnost rozdělení dle autorů na dvě skupiny. První skupina by obsahovala články, jejichž autor je pro čtenáře uvedený a v druhé části by se vyskytovaly příspěvky od neznámých autorů a pisatelů.

14. 3. 1. Nekrology a životopisy

Zlatá Praha

Jedná se odrobně sepsaný a ucelený životopis Jana Vincence vyšel ve *Zlaté Praze* v roce 1892. Jeho autor J. Šifra uvedl „ *Mezi přáteli znám jest jako muž smýšlení ušlechtilého, ducha nad míru bystrého a cílého, píle neoblomné; práce duchovní jest mu nezbytnou potřebou duchovní.* “³⁸⁶ Příspěvek je psán čtivým způsobem, nechybí zde ani detailní přehled Janovy tvorby, nejvýznamnější děl a celoživotní práce. Text končí slovy „ *Sledujeme-li všecku tu činnost duchovní, rozvinutou vlastně jen v dobách odpočinku, totiž mezi řadou klopotných kampaní cukrovarnických, zříme tu život plný trudné práce, jejížto snad jedinou odměnou jest zotavení v tiché domácnosti.* “³⁸⁷

Východ - List Československé národní demokracie pro východní Čechy

Z roku 1923 pochází nekrolog, jenž vyšel pod názvem *Ing. Jan Vincenc Diviš.*³⁸⁸ Jeho autor František Leder³⁸⁹ se zde pečlivě věnoval představení Janova života, jeho pracovních zkušenosti a povinnosti. Neopomenuta byla i literární činnosti, která je velmi pestrá.

³⁸⁶ ŠIFRA, J. Jan V. Diviš Čistecský. *Zlatá Praha*. 1892, roč. 9, č. 27, s. 322. Dostupné z: <http://archiv.ucl.cas.cz/index.php?path=ZlataPrahaII/9.1891-1892/27/322.png>

³⁸⁷ Tamtéž.

³⁸⁸ LEDER, Josef. Ing. Jan Vincenc Diviš. *Východ - List Československé národní demokracie pro východní Čechy*. VI, č. 47. s. 3.

Příspěvek je napsán srozumitelně a výstižně. Autor měl zřejmě při jeho psaní dostatečně zjištěné a připravené materiály a prameny pro jeho zpracování, neboť zde zmiňuje i fakt, že se Jan Vincenc věnoval, mimo jiné, i překladatelské činnosti. Přeložil známá díla Julese Verna *Dobrodružství tří Angličanů a tří Rusů v Jižní Africe* a *Cesta do středu Země*.³⁹⁰ V závěru Josef Leder uvedl, že „*J. V. Diviš náleží mezi zasloužilé muže města Přelouče a župy pardubické, nýbrž celého národa československého. Věčná mu budiž paměť!*“³⁹¹

Východočeský republikán

V roce 1942 vyšel článek nesoucí název *Ing. Fr. V. Diviš*, který vyšel k uctění památky Jana Vincence. Dá se předpokládat, že jméno v názvu *Fr. V. Diviš*, je jen neblahým překlepem, neboť v dalších částech příspěvku je již správně uvedeno jméno Jan Vincenc Diviš.

V příspěvku je stručně popsán jeho život a nejvýznamnější díla.³⁹² Již úvodní řádky článku napovídají, že celý text je věnován významu člověka cukrovarnického odvětví. „*Před nastávající sklizní řepy, která je naší pýchou a jejímž zpracováním se stal český průmysl proslulý v celém světě, nemožno vzpomenout opět dalšího z těchto mužů, jejichž jména jsou ozdobou české cukrovarnické techniky a literatury.*“³⁹³

14. 3. 2. Příspěvky ve sbornících

Krajem Pernštýnů

Ve sborníku nazvaném *Krajem Pernštýnů*, vyšel krátký příspěvek připomínající život a práci Jana Vincence. Jsou zde uvedena Janova díla jak literární tak technická, včetně popisů jeho vynálezů. Nechybí ani výčet jeho cest dlouholeté působení v Přelouči, která se stala Janovým milovaným domovem. Příspěvek končí citováním slov jednoho muže, který Jana velmi dobře znal, bohužel jeho totožnost je pro nás neznámá. „*A když ho ukládali dne 17. října do hrobu na Svatém poli přeloučském, pravil o něm muž, který ho dobře znal: >> Byla to*

³⁸⁹ Josef Leder byl historik a badatel. Do jeho tvorba patří například: Dějiny města Přelouče nad Labem.

³⁹⁰ LEDER, Josef. Ing. Jan Vincenc Diviš. *Východ - List Československé národní demokracie pro východní Čechy*. VI, č. 47. s. 3.

³⁹¹ Tamtéž.

³⁹² Ing. Jan Diviš. *Východočeský republikán*. 1923, V, č. 51.

³⁹³ Tamtéž.

*krásná, jemná povaha, co promluvil, mělo velkou váhu, pracovník byl to neúmorný. << -
Budiž nám zesnulý inženýr J. V. Diviš vzorem! “³⁹⁴*

14. 3. 3. Vzpomínky na Jana Vincence

Vlastivědné listy Pardubického kraje

Jan Vincenc Diviš (1848 – 1923) a Přelouč v díle jeho vnuka básníka Ivana Diviše k 750. výročí města Přelouče. Pod tímto názvem sepsal PhDr. Jiří Kotyk, Ph. D. článek, který byl otištěn roku 2011 v časopise *Vlastivědné listy Pardubického kraje*.

Obsah článku vypráví o životě a významných dílech Jana Vincence. Není zde opomenuta ani problematika s rodovým šlechtictvím. Příspěvek byl obohacen o vlastní vzpomínky Janova vnuka, známého básníka Ivana Diviše. Například že, Ivan velmi rád vzpomínal na dědečkovu vilu, na letní prázdniny, které v Přelouči trávil se svou babičkou a v neposlední řadě na přeloučské trhy, které jak autor uvádí, měli pro Ivana kouzelnou atmosféru.³⁹⁵

14. 4. MUDr. JIŘÍ DIVIŠ

Jiří Diviš byl synem Jana Vincence Diviše. Stal se z něho uznávaný a úspěšný lékař v oboru hrudní chirurgie. Celý svůj život zasvětil práci na pomoc potřebným lidem. Není proto divu, že on se postupem času dostala na stránky novin a časopisů.

Jeden z jeho žáků o něm napsal že Jiří „*Celým pojetím svého života vědomě bojuje proti okázalému oslavování své osoby, ale budiž dovoleno jeho žáku z mladší generace, aby se zastavil nad dosavadním dílem a životem vynikajícího chirurga, vědce, učitele, člověka.*“³⁹⁶

³⁹⁴ POTĚŠIL, F. K. – ROBL, R. Ing. J. V. Diviš. In *Krajem Pernštýnů – Vlastivědný sborník školního okresu pardubického*. roč. IV., Pardubice, 2004, s. 48. bez ISBN.

³⁹⁵ KOTYK, Jiří. Jan Vincenc Diviš (1848 – 1923) a Přelouč v díle jeho vnuka básníka Ivana Diviše k 750. výročí města Přelouče. In *Vlastivědné listy Pardubického kraje*, roč. 8, č. 3, 2011. s. 32-33.

³⁹⁶ MÁLEK, Prokop. Zamyšlení nad dílem a osobností akademika J. Diviše. In *Časopis lékařů Českých*. roč. 1956, č. 23 – 24. s. 607.

Časopis lékařů Českých

Příspěvek od Prokopa Mála, který vyšel pod názvem *Zamyšlení nad dílem a osobností akademika J. Diviše*,³⁹⁷ se věnuje velice detailně osobě Jiřího Diviše. Je zde vysvětlena výjimečnost jeho práce a významu, neboť „... jako docent si přeměňuje odkaz svého učitele: >> Nikoliv chirurgii pro chirurgii, ale v duchu celé vědy lékařské. Proto akademik Diviš v chirurgické praxi nikdy nepřichází do rozporů s příslušníky jiných oborů medicíny, ať už teoretických nebo praktických.“³⁹⁸

Dále autor popisuje jeho odborné práce, spisy a samozřejmě i praxi. Zřejmě se nebál zhostit se jakéhokoliv chirurgického oboru. Všechny se znalosti získal většinou praxí a svou vlastní snahou a zájmem o obor. Jeho vědomosti byli na tehdejší dobu impozantní. Oblibu si však svým přístupem, získal i studentů, kterým předával své zkušenosti a rady. Z toho důvodu zde Prokop Málek lehce nastiňuje i Jiřího povahové rysy.³⁹⁹

Jednou z jeho nejpřednějších vlastností byla ochota pomoci všem, která byla patrná již z jeho přístupu k práci. Byl vždy mírný a laskavý. U svých studentů byl oblíbeným i přesto, že byl na ně přísný, neboť bral všechny povinnosti naprosto vážně a stejný přístup vyžadoval i po svých posluchačích. Byl zřejmě velice nekompromisní. A jak svědčí i citace slov v úvodu této části, byl tento významný lékař i velmi skromným. Což znamená, že nebyl jedním z těch z úspěšných lidí, kteří vyžadují neustálou propagaci svého jména a maximální chválu za každé své úspěchy. Byl šťastný, když někoho vyléčil nebo zachránil.

Příspěvek je napsán velmi čtivým a zajímavým způsobem. V celkovém rozsahu dvou stran, formátu A4, je osobnost Jiřího Diviše vylíčena čistě z jeho profesní stránky, čímž je tento článek unikátním.⁴⁰⁰

³⁹⁷ MÁLEK, Prokop. Zamyšlení nad dílem a osobností akademika J. Diviše. In *Časopis lékařů Českých*. roč. 1956, č. 23 – 24. s. 607

³⁹⁸ Tamtéž.

³⁹⁹ Tamtéž, s. 608.

⁴⁰⁰ Tamtéž.

Východočeský republikán

Východočeský republikán uveřejnil v roce 1936 článek – *Jubileum přeloučského rodáka*.⁴⁰¹ Příspěvek byl vydán k příležitosti padesátých narozenin Jiřího Diviše. Je v něm stručně podán jeho život a dílo. Autor příspěvku je bohužel opět neznámý.

14. 5. JINDŘIŠKA DIVIŠOVÁ

Jindřiška byla manželkou Jana Vincence Diviše. O jejím životě se toho bohužel nedochovalo mnoho materiálů. Jedinou informací, kterou o ní uvádí archivních materiály, je, že se velmi zasloužila o přeloučské muzeum. Rudá Zář otiskla roku 1947 článek, který byl poctou k jejímu životnímu jubileu, což je důkazem o její výjimečnosti a oblíbenosti.

Rudá Zář

Článek nazvaný *Jubileum vzácné ženy*,⁴⁰² vyšel 21. března 1947 ve dvanáctém čísle časopisu *Rudá Zář*. V příspěvku se píše, článek byl sepsán jako blahopřání k Jindřiščiným osmdesátým narozeninám. Dále je uveden i její krátký životopis, ve kterém je uvedeno, že Jindřiška Divišová byla výbornou chotí svému muži, neboť ho vždy řádně podpora ve věcech osobních i pracovních. Jako sociální pracovnice se snažila pomáhat lidem v tísní. „ V Severočeské jednotě pomáhala radou i skutkem, kde toho bylo zapotřebí. “⁴⁰³ Dále je zde popsáno, že „ Hlavní zásluhu tato vzácná žena má o zachránění a vybudování bohatého Polabského krajinského musea v Přelouči. Za zásluhy o toto muzeum byla paní J. Divišová zvolena v lednu t. r čestným členem v uznání za její neúpornou práci. “⁴⁰⁴

Již název tohoto příspěvku vypovídá o tom, že Jindřiška byla ctěnou a uznávanou ženou. Škoda, ovšem je, že její dílo a práce není v archivních materiálech zachována. Článek sepsaný neznámým autorem je psán velice uctivým způsobem, je z něho patrné, že si opravdu této ženy vážil.

⁴⁰¹ Přeloučsko: Jubileum přeloučského rodáka. *Východočeský republikán*. 1936, XVIII, č. 20.

⁴⁰² Přeloučsko: Jubileum vzácné ženy. *Rudá Zář*. 1947, roč. 3, č.12, s. 5.

⁴⁰³ Tamtéž.

⁴⁰⁴ Tamtéž. .

14. 6. DIVIŠOVA VILA

Přeloučský Rošt

Článek s názvem *Dojde k likvidaci architektonického skvostu města Přelouče „Divišovi vily“?* Napsal František Hollman, známý přeloučský kronikář a historický badatel.

Článek byl pojat jako autorova úvaha nad osudem této významné vily, která je ozdobou Přelouče již mnoho let. V příspěvku je uvedena i její historie. Vila byla projektovaná známým architektem Rudolfem Kříženeckým a nechal si ji postavit roku 1907 sám Jan Vincenc.

V době, kdy byl psán tento článek, byl osud vily ještě velmi nejistý. V současné době je vila po značné rekonstrukci a v majetku firmy Elmet, které slouží jako administrativní budova. V horní části je umístěna soukromá mateřská škola. Zrekonstruovaná však nebyla jen vila samostatná, ale i přilehlý park.⁴⁰⁵

14. 7. ZHODNOCENÍ ČLÁNKŮ

Dle výše uvedeného přehledu článků a příspěvků, které se zabývali rodinou Divišových, je jasné, že patřili mezi významné osobnosti. Vždyť o bezvýznamných a neznámých lidech bych se nepsalo. Články jsou v uváděné většinou v regionálním tisku v Českém jazyce. Jsou psané srozumitelně a čtivě. Jejich rozsah je velmi odlišný, záleželo na volbě a zvoleném tématu. Příspěvky zabývající se životem některého z členů, jsou většinou rozsáhlejší, neboť popsání všech významných událostí z jejich a životů a výčet jejich nejdůležitější děl a prací, by se nevešel jen mezi pár řádků. Naopak nalezené texty, jež popisují problematiku rodového šlechtictví, jsou velmi krátké a stručné. Je v nich uvedeno skutečně jen minimum informací.

U většiny z článků autor není bohužel znám. Naproti tomu příspěvky, u nichž známe jejich pisatele, dokazují fakt, že celoživotní práce významných členů rodu Divišů, byla

⁴⁰⁵ HOLLMAN, František. Dojde k likvidaci architektonického skvostu města Přelouče „Divišovi vily“ ? In *Přeloučský Rošt*, č. 4, 2007. s. 22.

uznávána i v pozdějších dobách, protože převážná část autorů patřila mezi odborníky historických směrů, kteří navazovali a pokračovali v práci Divišů.

XV. ZÁVĚR

V této předkládané práci jsem se snažila o ucelený přehled významných osobností patřících do šlechtického rodu Divišů Čisteckých ze Šerlinku a působících ve Východních Čechách. Jednalo se především o tři bratry, kteří se proslavili, díky své píli, pracovitosti, vytrvalosti a snaze, v různých vědeckých oborech a odvětvích. Byli to Ferdinand Hugo Diviš Čistecký ze Šerlinku, Václav Nepomuk Diviš Čistecký ze Šerlinku a nejmladší Jan Vincenc Diviš Čistecký ze Šerlinku.

V úvodní části jsem představila region Východních Čech, neboť ten je se životy mnou sledovaných bratrů neodmyslitelně spjatý. Věnovala jsem se především Pardubicím, Přelouči a Sezemicím, protože k danému tématu jsou to místa neopomenutelná. Po krátkém představení základních geografických údajů, jsem se zabývala stručnou historií každého z měst. Nechybí zde ani přehled zajímavostí a důležitých informací.⁴⁰⁶

V další části jsem se zaměřila na šlechtický původ rodu Divišů, protože jeho pravdivost se v dnešní době nedá s určitostí ani dokázat ani vyvrátit. Neopomenula jsem zde zmínit i tzv. renobilitační aféru, která otřásla v tehdejší době celý ministerstvem, neboť se prokázalo, že některá znovu obnovená šlechtictví, jsou jen dobře vymyšleným a propracovaným podvrhem. Což byl bohužel příklad i Divišů Čisteckých ze Šerlinku. Svůj původ odvozovali od plzeňského rodu Drslaviců.⁴⁰⁷

Uvedla jsem argumenty hovořící pro i proti uznání jejich šlechtictví. Z důvodu, že v současné době neexistuje jednostranný důkaz o tom, že by nabytí titulu bylo neoprávněné, snažila jsem se zůstat objektivní a poskytla jsem zobrazení problematiky z obou hledisek. Věřím, že tento problém by mohl vyřešen snad jen důkladnou analýzou dochovaných listin prokazujících šlechtictví, neboť dnešní technologie by měla být schopna prověřit, v jakém období a jakým způsobem dokumenty vznikly. Neopomenula jsem ani na představení rodové erbu.

⁴⁰⁶ ŽUPANIČ, Jan. *Nová šlechta rakouského císařství*. Praha, 2006. s. 346. ISBN: 80- 86781- 08-9. Také viz Tamtéž. Viz také ŽUPANIČ, Jan. – FIALA, Michal. *Praha 1648- nobilitační listiny pro obránce pražských měst roku 1648*. První vydání, Praha, 2001. s. 15. ISBN: 80-238-8053-5.

⁴⁰⁷ Heslo: *Diviš Čistecký (JAN VINCENC DIVIŠ)*, *Ottův slovník naučný – ilustrovaná encyklopedie obecných vědomostí*. Díl sedmý, vydavatel a nakladatel J. Otto. Praha, 1893, s. 669. Bez ISBN.

Další kapitola věnovaná Václavu Divišovi a Anně Bělohubé, rodičům sledovaných bratří, poukazuje na rodinné zázemí a prostředí, ve kterém Ferdinand, Václav i Jan vyrůstali. Popisují zde také životní osudy rodičů samotných, neboť i oni se podíleli na úspěchu svých dětí, a to díky jejich podpoře a snaze. Václav byl krupařem v Pardubicích, kde se seznámil se svou manželkou Annou, která pocházela z rodiny místního kováře.⁴⁰⁸ Společně vychovávali čtyři děti, tři syny a jednu dceru. Bohužel o osudech rodičů Divišových, není mnoho dochovaný materiálů, které by objasňovali zbývající části jejich života, z toho důvodu se může tato část mé zdát velmi stručnou, avšak k jejímu sestavení jsem se snažila najít co nejvíce pramenů.

Část mé práce věnovaná nejstaršímu z bratrů, Ferdinandu Hugovi Diviši Čisteckému ze Šerlinku, seznamuje čtenáře se životním osudem významného praktického lékaře působícího v Sezemicích, který svému povolání věnoval snad vše, co mohl. I když o Ferdinandovi není dochováno ani zlomek toho, co o jeho bratrech, snažila jsem se co nejpečlivěji představit život význačného lékaře a člověka, jeho rodinu, blízké okolí i práci.

Ferdinand uzdravování a léčení se věnoval také tvorbě lékařské terminologie. Dále byl předsedou čtenářského spolku v Sezemicích a zasloužil se o vznik místní knihovny.⁴⁰⁹ Celý svůj život zasvětil pomoci lidem, ve kterých nedělal rozdíly. Svou pomocnou ruku podal všem, kteří ji potřebovali.⁴¹⁰ Během své medicínské kariéry sepsal několik odborných děl.

Životní příběh druhého z bratrů, Václava Nepomuka Divíše Čisteckého ze Šerlinku, je popsán v následujícím úseku. Václav byl významným archeologem, badatelem, spisovatelem a přednostou drah v Pardubicích.

Jeho práce byla pro něho zároveň i koníčkem. Na svém kontě má mnoho významných objevů, například nálezy u Dražkovic nebo u Přelouče. V této části jsem také neopomenula popsat jeho životní příběh a rodinné zázemí. 26. července 1869 se oženil s Amálií rozenou Benešovou, s níž měl několik dětí.⁴¹¹ Bohužel ne všechny se dožil dospělého věku.

⁴⁰⁸ Státní okresní archiv Pardubice, Matrika příslušníků královského komorního města Pardubic, jméno rodinné: Diviš Čistecký ze Šerlinku. List potomků Václava Divíše a Anny Bělohubé.

⁴⁰⁹ Státní okresní archiv Pardubice, fond: Čtenářský spolek Sezemice, kniha č. 1., Účetní kniha čtenářského spolku v Sezemicích. Založena roku 1863. Opravena roku 1881, Zpráva jednatele o činnosti čt. spolku v r. 1870, nestr.

⁴¹⁰ NÁVRÁTIL, Michal. *Almanach českých lékařů: Na paměť 50 letého jubilea spolku a časopisu lékařů českých*. Praha, 1913. s. 4.1

⁴¹¹ Státní okresní archiv Pardubice, Matrika příslušníků královského komorního města Pardubic, jméno rodinné: Diviš Čistecký ze Šerlinku. List potomků Václava Divíše a Amálie Burešové.

Díky získaným dopisům od jeho vnoučat, které jsou plné vzpomínek, jsem se pokusila nastínit Václavův denní režim a zvyky. Například, že Václav vstával každé ráno v 6 hodin a spát chodil přesně ve 21 hodin.⁴¹² Dále například, že to byl člověk samotářský, se smyslem pro humor, který neměl rád hádky a vyhocené situace.⁴¹³ Zmíněné dopisy mi také napomohly k nastínění jeho osobnosti a charakteru.

Následující oddíl zaznamenává život a dílo Jana Vincence Diviše Čistického ze Šerlinku, který se stal výrazným odborníkem hned v několika oborech, a to v oboru chemickém, technologickém, cukrovarnickém, ale i archeologickém a historickém.

Napsal mnoho prací, ve kterých se snažil předat své životní zkušenosti nabitě během dlouholeté praxe. Dlouhý čtyřicet let byl Jan Vincenc ředitelem cukrovaru v Přelouči a následně též starostou města. Mimo literární díla sestrojil i několik důležitých vynálezů, které měly velké uplatnění pro zlepšení a zmodernizování tehdejší výroby cukru. Jelikož jsem osobě Jana Vincence věnovala již svou bakalářskou práci, snažila jsem především o uvedení nově zjištěných skutečností a událostí. Například se mi podařilo blíže se seznámit s jeho vynálezy, především s Bareoskopem.⁴¹⁴ Dále jsem věnovala analýze a představení jeho příspěvků pro v časopisu pro průmysl chemický, který se stal cenným zdrojem pro práci.

Nevynechala jsem ani rodinné příslušníky, mezi něž patřili MUDr. Jiří Diviš, významný lékař v oboru hrudní chirurgie, jenž jako první v Československu provedl transfuzi krve nebo známý básník Ivan Diviš, díky jehož dílu s názvem *Teorie spolehlivosti*,⁴¹⁵ kde vzpomíná na svá dětská léta strávená v Přelouči, jsem se pokusila sestavit profil tehdejší Přelouče a Divišovi vily, která je dones noblesní ozdobou města Přelouče. Mimo to, je tento impozantní dům i největší připomínkou na osobu Jana Vincence. Každý obyvatel Přelouče si ihned jméno Diviš spojí s touto stavbou.

Ivan v díle vzpomenu, jak velká a krásná byla zahrada, jak vypadala dědečkova pracovna, na čas trávený s babičkou nebo na tradiční přeloučské trhy, které si velmi oblíbil, které pro něho mělo zvláštní magickou atmosféru.

⁴¹² Soukromí archiv Mgr. Pavla Pospíšila – dopis psaný panem Václavem Antošem, ze dne 25. 2. 1982.

⁴¹³ POSPÍŠIL, Pavel. *Václav Diviš: Život a dílo*. 1986. Diplomová práce. Univerzita Hradec Králové - fakulta pedagogická. Vedoucí práce Doc.PhDr. Jiří Frajdl, CSc.POSPÍŠIL, s. 41.

⁴¹⁴ DIVIŠ, Jan Vincenc. Samočinná kontrola stanic odpařovacích aj. hustoměrem s kruhovou stupnicí. Časopis pro průmysl chemický. 1892, roč. 2, č. 5, s. 157.

⁴¹⁵ DIVIŠ, Ivan. *Teorie spolehlivosti (texty z let 1960 – 1994)*, Praha, 2006. ISBN 80-85639-28-9.

V další části své práce jsem se zaměřila na dochovanou korespondenci bratrů Václava a Jana. Je to nejrozsáhlejší část celé mé práce, neboť pokud by se měly zpracovávat všechny dochované dopisy, dopisnice, korespondenční lístky či pohlednice, vydalo by to zajisté minimálně na dvě samostatné diplomové práce. Avšak, co by lépe pomohlo dokreslit životní osudy lidí než dopisy, ze kterých se můžeme dočíst mnoho zajímavostí a které nám mohou pomoci představit celkový náhled na sledované osoby? Nejprve jsem uvedla několik obecných informací o korespondenci vůbec. Snažila jsem se nastínit, kdo dopisy psal, jejich funkční rozdělení a dělení nebo podobu dopisů v průběhu doby. K tomu mi dopomohla přehledná práce s názvem *Osobní deník a korespondence - snaha o prezentaci, autoreflexi nebo (proto)literární vyjádření?*.⁴¹⁶

Jednotlivou korespondenci jsem dále zpracovávala tzv. metodou sondy, což znamená, že jsem vybrala jen některé dopisy, které, dle mého názoru, obsahovali důležité a výjimečné informace. Výběr dopisů byl přizpůsoben dle jejich obsahu, čitelnosti, jazyka, písma a významnosti.

Další kapitola byla věnovaná Divišům Čisteckým pohledem dobového tisku. Snažila jsem se poukázat na významnost sledovaného rodu, díky dochovaným četným novinovým článkům, které popisovaly jejich životních příběhy, nejdůležitější aspekty jejich práce či náležité odkazy pro budoucí generace.

I když se tato kapitola může jevit, jen jako přehledová část, myslím, že bylo důležité takto souborně předvést různá periodika, která o Divišových psala. Především proto, že pro některé členy rodiny to byl téměř jediný možný zdroj informací. Takto to mu bylo třeba v případě manželky Jana Vincence, Jindřišky Divišové, jejíž snaha a práce v přeloučském muzeu, je téměř nedohádatelná v archivních pramenech. Díky článku, který byl sepsán k jejímu životnímu jubileu, můžeme podat věrohodný důkaz o její činnosti v Přelouči. Jedná se o příspěvek z časopisu *Rudá Zář*.⁴¹⁷

Bohužel většina článků byla napsána až po smrti členů rodiny Divišů, což znamená, že se jedná především o nekrology, avšak i ty jsou důkazem jejich velké výjimečnosti, protože pokud by člověk nebyl nějakým způsobem známým a důležitým, nepsalo by se o něm v novinách, byť po jejich smrti.

⁴¹⁶ *Osobní deník a korespondence - snaha o prezentaci, autoreflexi nebo (proto)literární vyjádření?*. Vyd. 1. Editor Milena Lenderová, Jiří Kubeš. Pardubice: Univerzita Pardubice, 2004, s 25. ISBN 80-719-4650-8.

⁴¹⁷ Přeloučsko: Jubileum vzácné ženy. *Rudá Zář*. 1947, roč. 3, č.12, s. 5

Poslední část mé práce je věnovaná přílohám, které doplňují celou práci. Je zde mnoho fotografií, obrazů a textů dokreslující rod Divišů Čisteckých ze Šerlinku.

Pokud bych měla celkově zhodnotit přínos své práce, je to jistě její přehled a ucelenost informací zabývající se nejvýznamnějšími členy rodiny Divišů, neboť celá historie rodu Divišů Čisteckých ze Šerlinku, až na několik výjimek, patří k doposud neprobádaným a nezpracovaným tématům. I když někteří členové se již dočkali zpracování svého života a tvorby, dosud nebyl zpracován žádný jiný celek, který by se věnoval celé rodině a byl regionálně zaměřen. Jsou zde vyzdvižení tři nejvýznamnější muži celého rodu, kteří se zapsali do historie svých profesí.

Za pomoci dostupných archivních materiálů, literatury a dalších pramenů jsem se snažila podat objektivní pojednání o významné rodině Východních Čech. Domnívám se, že v rámci regionálního výzkumu, by to tato práce měla mít přínos.

XVI. SEZNAM PRAMENŮ A LITERATURY

ARCHIVNÍ PRAMENY

Státní okresní archiv Pardubice

Matriky:

Matrika příslušníků královského komorního města Pardubic, jméno rodinné: Diviš Čistecský ze Šerlinku. List potomků Václava Diviše a Anny Bělohubé.

Matrika příslušníků královského komorního města Pardubic, jméno rodinné: Diviš Čistecský ze Šerlinku. List potomků Jana Vincence Diviše a Jindřišky Hlouškové.

Matrika příslušníků královského komorního města Pardubic, jméno rodinné: Diviš Čistecský ze Šerlinku. List potomků Václava Diviše a Amélie Burešové.

Matrika příslušníků královského komorního města Pardubic, jméno rodinné: Diviš Čistecský ze Šerlinku. List potomků Ferdinanda Diviše.

fondy:

- Archiv města Přelouče. Zápisy o schůzích zastupitelstva od 15. 5. 1925 do 31. 12, kn. 53.
- Čtenářský spolek Sezemice, kniha č. 1., Účetní kniha čtenářského spolku v Sezemicích. Založena roku 1863. Opravena roku 1881, Zpráva jednatele o činnosti čt. Spolku v r. 1870.
- Muzejní spolek Pardubice 1880 – 1956, ročenka Muzejního spolku z roku 191, ozn. B04784.
- kartotéka významných osobností – Ferdinand Hugo Diviš Čistecský ze Šerlinku

Státní oblastní archiv Zámorsk

Matriky:

Matrika města Přelouče 1888 – 1909, sig. 6522, inv. č. 7503, s. 540.

Matrika města Přelouče 1870 – 1888, sig. 4495, inv. č. 7502, s. 331.

Matrika – Pardubice Město 1841-1853, sig. 1510, inv. č. 6900, s. 93

Východočeské muzeum Pardubice

fondy:

- sb. Slavín, II/32-Ferdinand Diviš Čištecký ze Šerlinku
- sb. Slavín, II/34-Jan Vincenc Diviš Čištecký ze Šerlinku
- sb. Slavín, II/35-Václav Diviš Čištecký ze Šerlinku

Archiv Národního technického muzea

fond: Ing. Jan Vincenc Diviš

Soukromý archiv Mgr. Pavla Pospíšila

korespondence mezi Mgr. Pavlem Pospíšilem a vnoučaty Václava Diviše (Václavem Antošem a Olgou Králíčkovou)

- Dopis psaný Václavem Antošem, ze dne 12. 2. 1985.
- dopis psaný panem Václavem Antošem, ze dne 25. 2. 1982.
- dopis psaný paní Olgou Králíčkovou, ze dne 8. 2. 1982
- soubor fotografií vztahující se k rodině Divišových

Městské muzeum Přelouč

Archivní prameny vztahující se k osobě Jana Vincence Diviše Čišteckého ze Šerlinku

Památník Národního písemnictví

Fond: Václav Diviš Čištecký – dochovaná korespondence

Národní archiv

Fond: Šlechtický archiv Vídeň – vyobrazení rodového erbu

LITERATURA

DOLENSKÝ, Jaroslav. – ŘÍHA, Oldřich. Prozatimní inventární soupis fondu: Ing. Jan Vincenc Diviš, z roku 1934, 1940. nestr.

DIVIŠ, Ivan. *Bud' šťasten*. Praha, 1999. ISBN 80-200-0757-1.

DIVIŠ, Ivan. *Deník molekuly*. Praha, 1962. Bez ISBN.

DIVIŠ, Ivan. *Eliášův oheň*. Praha, 1962. Bez ISBN

DIVIŠ, Ivan. *Chrlení krve*. Praha, 1964. Bez ISBN.

DIVIŠ, Ivan. *Noc, nebudeš se báti. (záznamy snů z let 1905 – 1987)*, Praha, 1991. ISBN 80-7023-098-3.

DIVIŠ, Ivan. *První hudba bratří: básně*. Praha, 1947. Bez ISBN.

DIVIŠ, Ivan. *Říkadla a kecadla: pokusy pro děcka*. Praha, 2004. ISBN 80-903276-5-6.

DIVIŠ, Ivan. *Teorie spolehlivosti (texty z let 1960 – 1994)*, Praha, 2006. s. ISBN 80-85639-28-9.

DIVIŠ, Jan Vincenc. *Básně z roku 1866 – 1867*. Z pozůstalých rukopisů vybral bratr Václav Diviš, Pardubice, 1931. Bez ISBN.

DIVIŠ, Jan Vincenc. *Cukrovarnictví pro Kroniku práce. Díl VI*. Praha, 1880. Bez ISBN.

DIVIŠ, Jan Vincenc. *Čištění odpadních vod, ochrana proti úrazům a nebezpečím: Předneseno v I. kursu cukrovarnickém 1901 v Praze*. Praha, 1903. 47 s. Bez ISBN

DIVIŠ, Jan Vincenc. *Elektrischer Zählapparat System Diviš, als Grundlage einer automatischen Steuer-Controlle der Diffusionsarbeit in Oesterreich-Ungarn*. Kolín, 1883. 43 s. Bez ISBN.

DIVIŠ, Václav. *Instrukcí od J. M. C. na panství pardubském vydaná. Léta 1652*, Pardubice, 1901. Bez ISBN

DIVIŠ, Jan Vincenc. *Krystalisace ve vakuu*. Praha, 1873. 11 s. Bez ISBN.

DIVIŠ, Jan Vincenc. *O starých památkách uměleckých a historických děkanského chrámu sv. Bartoloměje v Pardubicích*. Pardubice, 1908. 18 s. Bez ISBN.

DIVIŠ, Jan Vincenc. *Předběžná zpráva o rychlé a přibližně spolehlivé metodě zkoušení řepy*. Praha, 1880. 4 s. Bez ISBN.

DIVIŠ, Jan Vincenc. *Příspěvky k dějinám průmyslu cukrovarnického v Čechách*. Pardubice, 1894. 112 s. Bez ISBN.

DIVIŠ, Jan Vincenc. *Pokroky průmyslové a národohospodářské*. Praha, 1874. 81 s. Bez ISBN.

DIVIŠ, Jan Vincenc. *Rukověť rozborů cukrovarnických: k potřebě p. p. továrníků, tech. úředníků, lučebníků a posluchačů chemie*. Praha, 1871. 181 s. Bez ISBN.

DIVIŠ, Jan Vincenc. *Sacharimetrie na základě fyzikálním a chemickém*. Praha, 1897. 311 s. Bez ISBN.

DIVIŠ, Jan Vincenc. *Studie rodopisné z města Pardubic*. Pardubice, 1908. 38 s. Bez ISBN.

DIVIŠ, Jan Vincenc. *Ueber das Prager Abwässer-Reinigungs-Verfahren (Patent Wohanka & Comp.) von dem Standpunkte der technischern Hygiene*. Kolín, 1887. 12 s. Bez ISBN

DIVIŠ, Jan Vincenc. *Vzpomínky cukrovarníka 1866 – 1874*. Praha, 1923. bez ISBN.

DIVIŠ, Jan Vincenc. *Die Wiederbelebung der Knochenkohle mit Rücksicht auf die Methode*. Kolin, 1875. v, 72 s. Bez ISBN.

DIVIŠ, Václav. *Instrukcí od J. M. C. na panství pardubském vydaná. Léta 1652*, Pardubice, 1901. Bez ISBN.

DIVIŠ, Václav. *Památky Pardubic a okolí: Sebrané články z různých publikací. S četnými obrázky*. Praha, 1917. Bez ISBN.

DIVIŠ, Václav. *Saličetova ranného lékařství: knihy páté kapitola desátá - vokabulař lat. - česky*. Praha, 1899. Bez ISBN.

Heslo: *Bareoscop* (Jan Vincenc Diviš), In. *Ottův slovník naučný – ilustrovaná encyklopedie obecných vědomostí*. Díl sedmý, Praha, 1893. s. 669- 670. Bez ISBN.

Heslo: *Časopis* In. *Ottův slovník naučný – ilustrovaná encyklopedie obecných vědomostí*. Díl VI, vydavatel a nakladatel J. Otto. Praha, 1892. s. 869, bez ISBN

Heslo: *Diviš Čistecský* (JAN VINCENC DIVIŠ), *Ottův slovník naučný – ilustrovaná encyklopedie obecných vědomostí*. Díl sedmý, vydavatel a nakladatel J. Otto. Praha, 1893, s. 669. Bez ISBN.

Heslo: *Dopis*. In *Ottův slovník naučný – ilustrovaná encyklopedie obecných vědomostí*. Díl sedmý, vydavatel a nakladatel J. Otto. Praha, 1893, s. 486. Bez ISBN.

Heslo: *Hellich Jan* In. *Ottův slovník naučný – ilustrovaná encyklopedie obecných vědomostí*. Díl XI, vydavatel a nakladatel J. Otto. Praha, 1897. s. 531, bez ISBN

Heslo: *Matiegka Jindřich* (Jan Vincenc Diviš), In. *Ottův slovník naučný – ilustrovaná encyklopedie obecných vědomostí*. díl šestnáctý, Praha, 1900. s. 991 - 992, bez ISBN.

KILIÁN, Jan. *Pražští majitelé mělnických vinic v 17. století*. In FEJTOVÁ, Olga – LEDVINKA, Václav – PEŠEK, Jiří. *Dobrou chuť, velkoměsto: sborník příspěvků z 23. vědecké konference Archivu hlavního města Prahy, uspořádané ve spolupráci s Institutem*

mezinárodních studií Fakulty sociálních věd Univerzity Karlovy ve dnech 5. a 6. října 2004 v Clam-Gallasově paláci v Praze. Vyd. 1. Praha, 2007. ISBN: 978- 80- 86852- 16-4.

KUČA, Karel. *Města a městečka v Čechách na Moravě a ve Slezsku, Díl V. Par – Pra. Praha, 2002. ISBN 80-7277-039-X.*

KUČA, Karel. *Města a městečka v Čechách na Moravě a ve Slezsku, Díl VI. Pro – Sto. Praha, 2004. ISBN 80-7277-040-3*

KRÁL, Vojtěch z Dobré Vody. *Heraldika – souhrn pravidel, předpisů a zvyklostí znakových se zvláštním zřetelem ku zemím koruny České, Brno, 2003. ISBN: 80-86347-25-7.*

NÁVRÁTIL, Michal. *Almanach českých lékařů: Na paměť 50 letého jubilea spolku a časopisu lékařů českých. Praha, 1913. Bez ISBN.*

NOVÝ, Ivan Hlaváček; Jaroslav Kašpar; Rostislav. *Vademecum pomocných věd historických. 3., 2002. ISBN 80-731-9004-4*

Osobní deník a korespondence - snaha o prezentaci, autoreflexi nebo (proto)literární vyjádření?. Vyd. 1. Editor Milena Lenderová, Jiří Kubeš. Pardubice: Univerzita Pardubice, 2004, s 25. ISBN 80-719-4650-8.

POSPÍŠIL, Pavel. *Václav Diviš: Život a dílo. 1986. Diplomová práce. Univerzita Hradec Králové - fakulta pedagogická. Bez ISBN.*

ROSŮLEK, František. *Pardubicko, Holicko, Přeloučsko – díl III. Místopis. Pardubice, 1909. Bez ISBN.*

SAKAŘ, Josef. *Dějiny Pardubic nad Labem: Místopis starých Pardubic, Díl IV. část I. Pardubice, 1928. Bez ISBN.*

SEDLÁČEK, August. *Českomoravská heraldika II. - Část zvláštní, Praha, 1997. ISBN: 80-7203-062-0*

TETŘEV, Jan - VOREL, Petr. *Pamětihodnosti města Přelouče. Přelouč, 1997. Bez ISBN.*

TETŘEV, Jan. – VINCENCIOVÁ, Hana. *Dějiny města Přelouče – díl třetí (1848-1918), vydalo město Přelouč, 2004, ISBN: 80-239-3499-6.*

VOREL, Petr. *Dějiny města Přelouče I. (1086- 1618). Přelouč, 1999. ISBN: 80-238-4119-X.*

ŽUPANIČ, Jan. – FIALA, Michal. *Praha 1648- nobilitační listiny pro obránce pražských měst roku 1648. První vydání, Praha, 2001. ISBN: 80-238-8053-5.*

ŽUPANIČ, Jan. *Nová šlechta rakouského císařství. Praha, 2006. ISBN: 80- 86781- 08-9.*

DOBOVÝ A SOUČASNÝ TISK

DIVIŠ, Jan Vincenc. Josef Pfleger - spoluzakladatel a první předseda spolku cukrovarníků východních Čech. *Časopis pro průmysl chemický*. 1894, roč. 4, č. 6, s. 205.

Dále DIVIŠ, Jan Vincenc. Zápisky z cest, *Časopis pro průmysl chemický*. 1898, roč. 8, č. 1, s. 1-4.

Dále DIVIŠ, Jan Vincenc. Z praxe cukrovarnické. *Časopis pro průmysl chemický*. 1899, roč. 9, č. 1, s. 2.

DIVIŠ, Jan Vincenc. Samočinná kontrola stanic odpařovacích aj. hustoměrem s kruhovou stupnicí. *Časopis pro průmysl chemický*. 1892, roč. 2, č. 5, s. 157.

Časopis pro průmysl chemický. Praha: knihtiskárna F. Šimáčka, 1982, roč. 2., s. 1.

Časopis pro průmysl chemický. Praha: knihtiskárna F. Šimáčka, 1988, roč. 8., s. 1.

Ing. Jan Diviš. *Východočeský republikán*. 1923, V, č. 51.

HOLLMAN, František. Dojde k likvidaci architektonického skvostu města Přelouče „Divišovi vily“? In *Přeloučský Rošt*, č. 4, 2007. s. 22.

KOTYK, Jiří. Jan Vincenc Diviš (1848 – 1923) a Přelouč v díle jeho vnuka básníka Ivana Diviše k 750. výročí města Přelouče. In *Vlastivědné listy Pardubického kraje*, roč. 8, č. 3, 2011. s. 32-33.

LEDER, Josef. Ing. Jan Vincenc Diviš. *Východ - List Československé národní demokracie pro východní Čechy*. VI, č. 47. s. 3.

MÁLEK, Prokop. Zamyšlení nad dílem a osobností akademika J. Diviše. In *Časopis lékařů Českých*. roč. 1956, č. 23 – 24. s. 607.

Obnovené šlechtictví. In *Pernštýn – List politický a národohospodářský*, 15. 2. 1882, roč. III, č. 13.

Povýšení do stavu rytířského. *Neodvislé listy*. 1896, II.

Přeloučsko: Jubileum vzácné ženy. *Rudá Zář*. 1947, roč. 3, č.12, s. 5.

POTĚŠIL, F. K. – ROBL, R. Ing. J. V. Diviš. In *Krajem Pernštýnů – Vlastivědný sborník školního okresu pardubického*. roč. IV., Pardubice, 2004, s. 48. bez ISBN.

ROSŮLEK, František. Neúporný kulturní pracovník pardubský: Pohrobní výnek Václ. Divišovi. In *Východ – List Československé národní demokracie pro východní Čechy*. 1934, XVII, č. 33. s. 1.

ŠEBEK, František. *125 let Východočeského muzea 6 – Václav Diviš Čistecský*. In *Pardubické noviny* (Pardubický Metropolitan), 21. 5. 2005, roč. 14, č. 119, s. 9. ISSN: 1210-6046.

Východ – list Československé demokracie pro Východní Čechy, 9. 8. 1934, roč. XVII. Č. 31-32, s. 1.

Východ – list Československé demokracie pro Východní Čechy, 3. 11. 1923, roč. VI. č. 47, s. 5.

Zemřel nejstarší Sokol, bratr Václav Diviš, insp. st. v. v. In *Východ – List Československé národní demokracie pro východní Čechy*. 1934, XII, 35., s. 3.

90. narozeniny významného rodáka. *Východ – List Československé národní demokracie pro východní Čechy*. 1929, roč. XII., č. 35, s. 3.

ELEKTRONICKÉ ZDROJE

BUBEN, Milan. *Vladykové erbu Poříčí Divišové Čistecí ze Šerlinku*. In *Erbovní sešit, číslo 2, květen 1969*. Praha: Heraldická sekce Klubu vojenské historie při Vojenském ústavu, 1969. s. 32. [cit. 2013-05-25] dostupné online URL: <<http://www.Historie.hranet.cz/heraldika/hr/eso02.pdf>>.

Geografie: PARDUBICE. [online]. [cit. 2014-03-03]. Dostupné z: URL: <<http://www.pardubice.eu/o-pardubicich/informace-o-meste/geografie/>>

Historie a vývoj Řádu. *Rytířský řád Křižovníků s červenou hvězdou* [online]. [cit. 2014-03-01]. Dostupné z: <http://www.krizovnici.eu/cz/o-radu/historie-a-vyvoj-radu>

HOLLMAN, František. *Archivní zprávy KPP online, 2002* [cit. 2001-02-18]. Ohlédnutí za 115. výročí narození akademika Jiřího Diviše. URL: <http://www.kpp.iipardubice.cz/1121545586-ohljednuti-za-115-vyrocim-narozeni-akademika-jiriho-divise.php>.

HOLLMANN, František. *Ohlédnutí za 115. výročí narození akademika Jiřího Diviše*. Zprávy klubu přátel Pardubicka, roč. 2002, č. 1/2. Dostupné i online: URL: <http://www.iipardubice.cz/1121545586-ohljednuti-za-115-vyrocim-narozeni-akademika-jiriho-divise.php>.

Informace o městě. *Město Přelouč* [online]. [cit. 2014-03-29].

Dostupné z: URL: < <http://www.mestoprelouc.cz/mesto/informace-o-meste/>>

MED, Jaroslav a Karel PIORECKÝ. Ivan DIVIŠ: Básník. *Slovní České literatury: po roce 1945* [online]. 9. 4. 2007 [cit. 2014-03-05]. Dostupné z: <http://www.slovnikeskeliteratury.cz/showContent.jsp?docId=12>
Příběh Dr. Emila Holuba [online]. [cit. 2013-11-24].

Dostupné z: <http://www.holubovomuzeum.cz/kdo-to-byl-dr-emil-holub/pribeh-dr-emila-holuba/mladi-dr-emila-holuba.html>

ŠIFRA, J. Jan V. Diviš Čištecký. *Zlatá Praha*. 1892, roč. 9, č. 27, s. 322. Dostupné z: <http://archiv.ucl.cas.cz/index.php?path=ZlataPrahaII/9.1891-1892/27/322.png>

ŠILHÁNEK, J. *Chemická informatika* [online]. Praha: Vysoká škola chemicko-technologická Praha, 2002 [cit. 2013-11-16]. ISBN 80-7080-465-3. Dostupné z: http://vydavatelstvi.vscht.cz/knihy/uid_isbn-80-7080-465-3/pages-img/174.html

XVII. PŘÍLOHY

REGION VÝCHODNÍCH ČECH

OBRÁZEK Č. 1 - Pohled na mapu, kde jsou vyobrazeny Pardubice, Přelouč i Sezemice



OBRÁZEK Č. 2 – Pohlednice města Přelouče



OBRÁZEK Č. 5 – Václav Diviš Čistecký

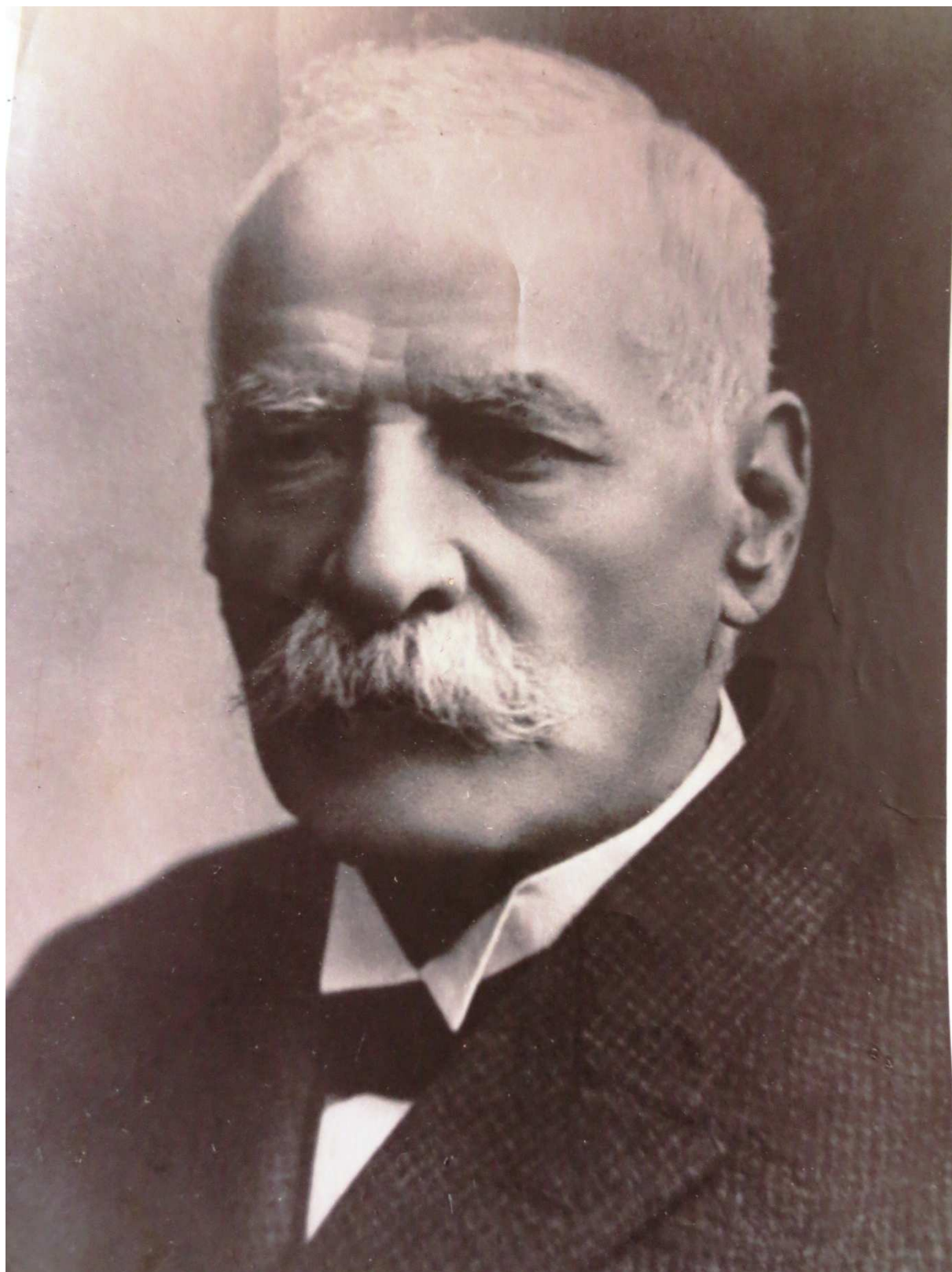

OBRÁZEK Č. 6 – Jan Vincenc Diviš Čistecský

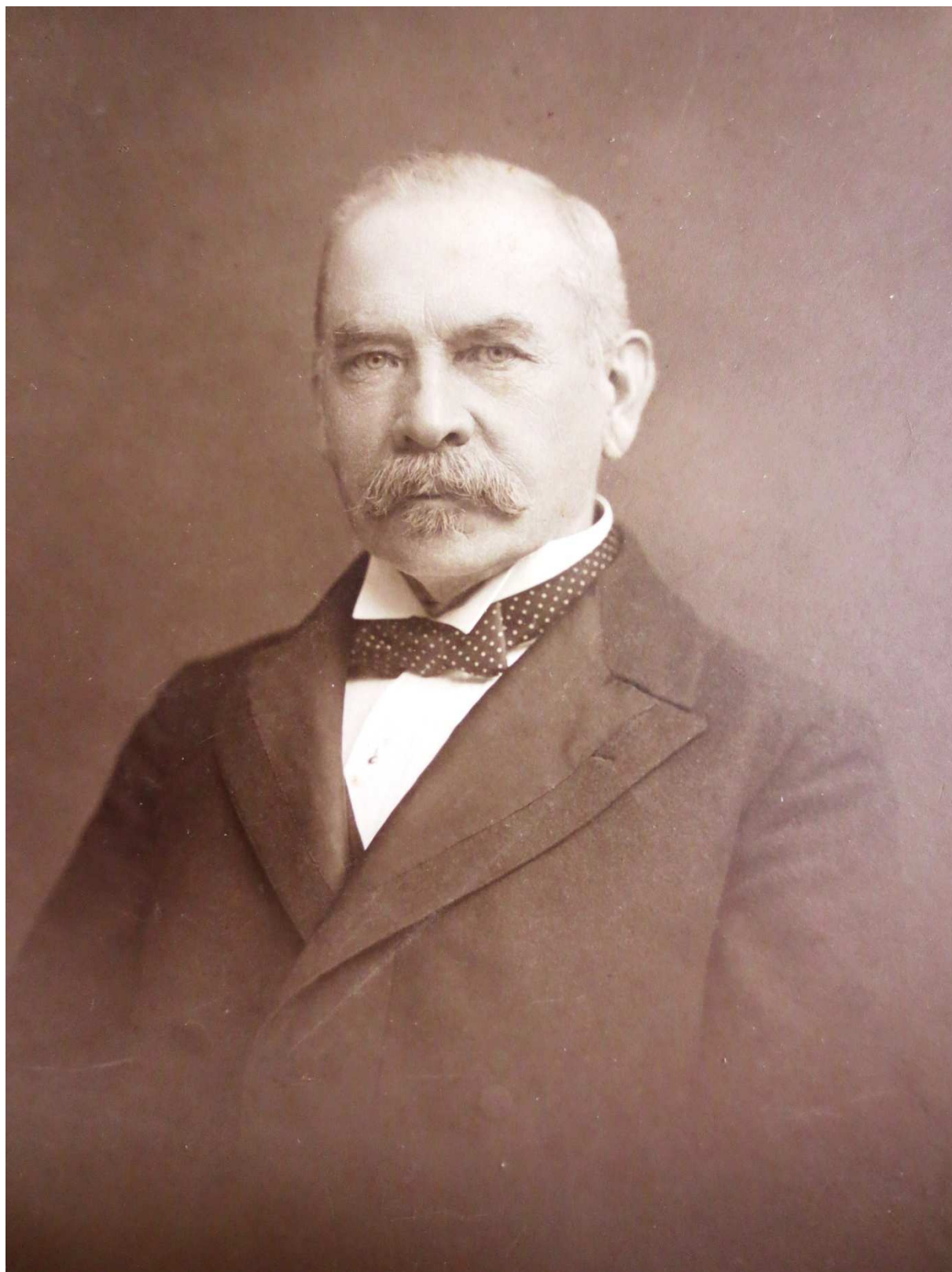

OBRÁZEK Č. 7 – MUDr. Jiří Diviš



OBRÁZEK Č. 8 – Plány Bareoscopu

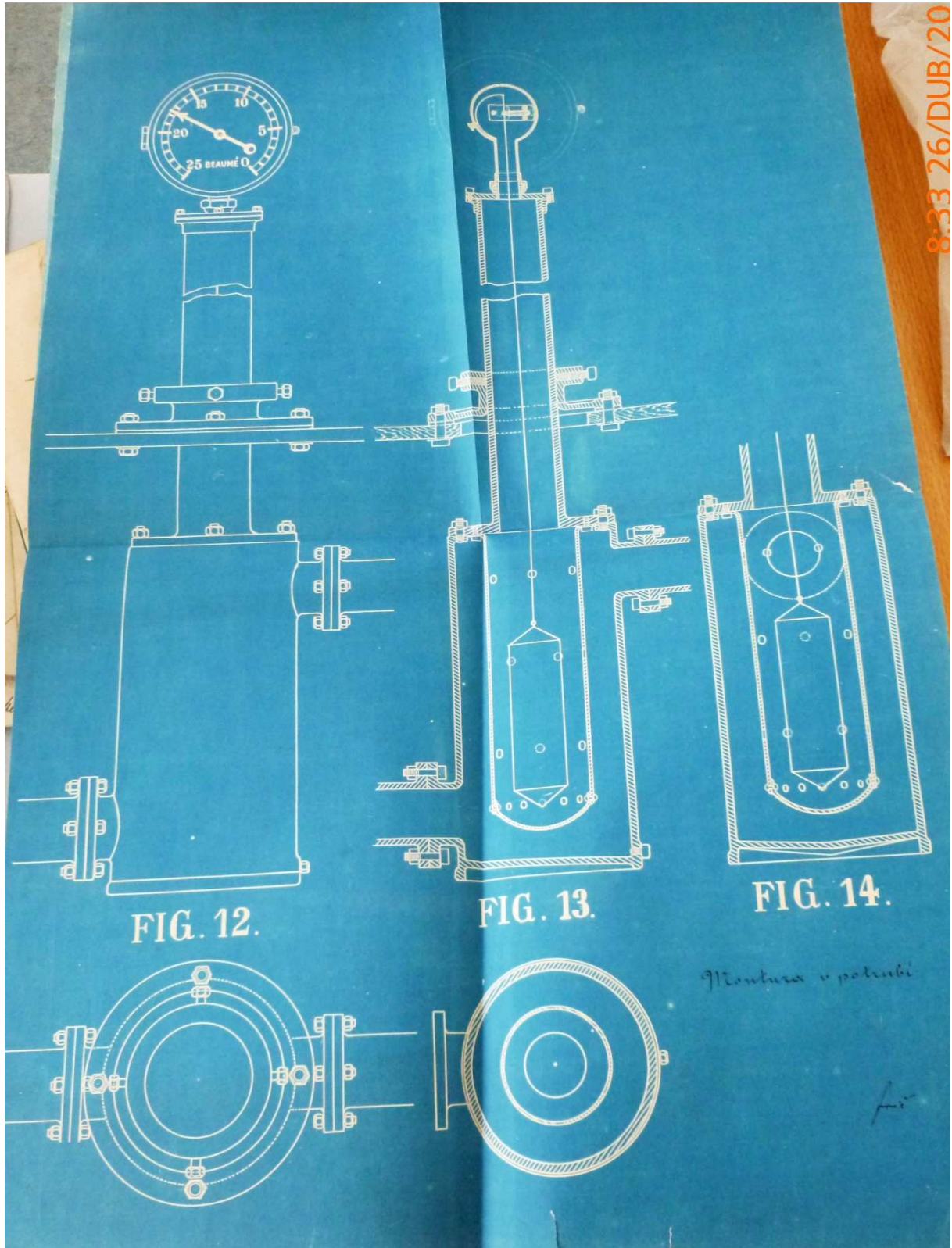

OBRÁZEK Č. 9 – Plány Bareoscopu

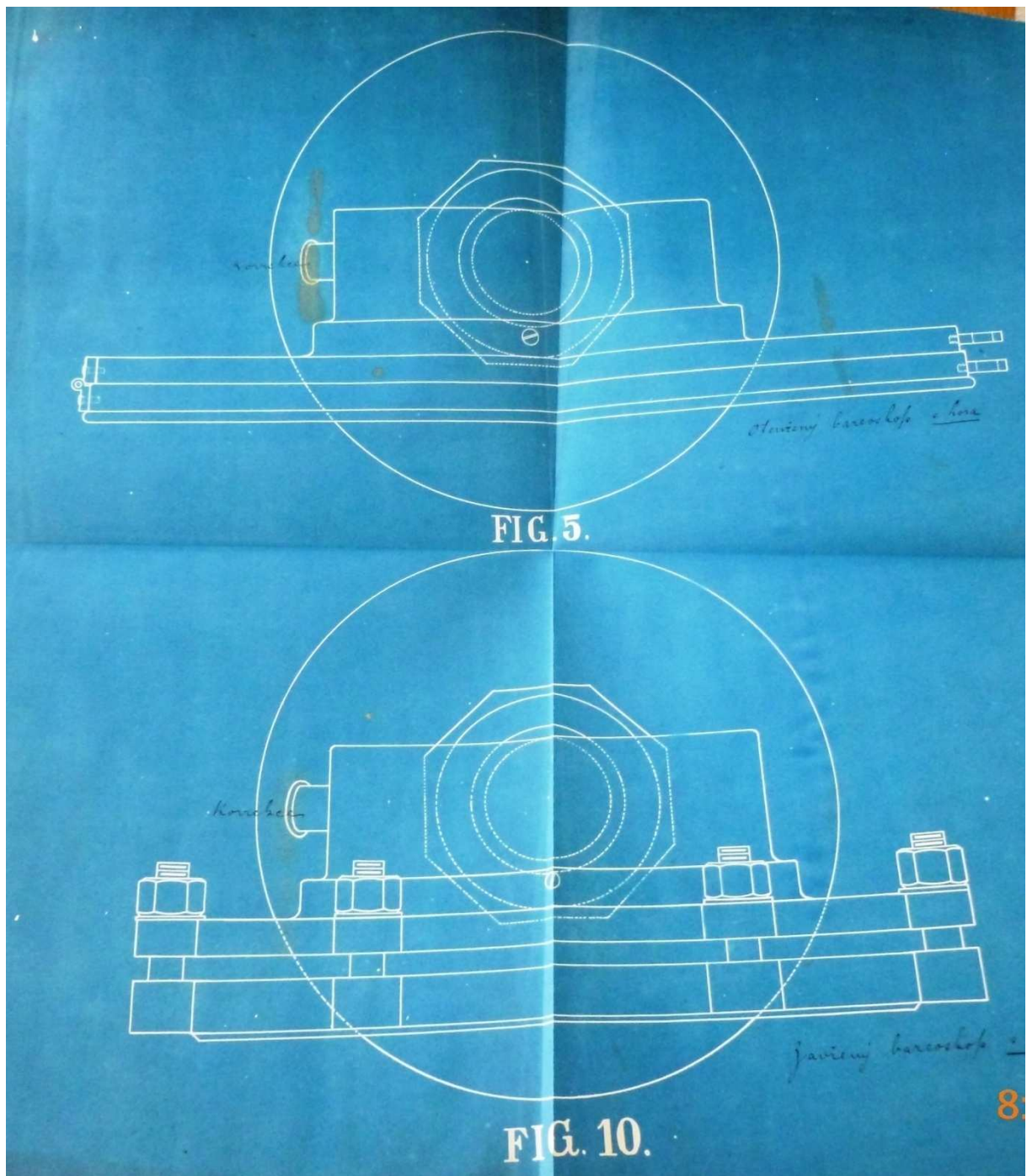

OBRÁZEK Č. 10 – Dopis, který Jan Vincenc obdržel od svého tchána roku 1891

Sadská 11/5 91.
Milovaný p. Zeti!
Za návštěvy mé u Vás byl jsem velice ustrašen tím kašlem a myslím, že by jste potřeboval jak tělesného tak i duševního klidu.
Však práci nemůžeme se sebe setrásti, ale s jej pomocí si ulehčíme. Prosvěťte se ke své práci znalého odborníka. Pan oficiál Fric odpočívá jako adjunkt z Dymokur p. Josef Klatovského co výborného a k tomu věrného pomocníka. Jestli jest Vám ještě možno a máte není zadarmo k vůli Vašemu dobru jej přijmete.
Váš upřímný tchán.

OBRÁZEK Č. 11 – Dopis, který Jan Vincenc obdržel od svého tchána roku 1890

Milovaný Pane Zeti!
K dnešním Vaším pětým
zmeninám přijmete od naší
celé rodiny nejsrdčnější
blahopřání.
15/5-90.

Videň dne 22. 9. 82

Velebný příteli!

Nelze mi nejihned dnešního dne odpověd adclati, pral jsem totiž a zmínil se že bych si přál přednášku 1. neb 2. příštího měsíce. Vy mě račte uvědomiti že přednáška nespíše v těchto dvou dnech možnou býti nebude, moci.

Nam přednášky v západních Čechách dne 28. a 30. a Videň před 27. opustiti nemohu. J. ale již opět ve Vidni býti musím. Žádal bych nyní přednáška v oných dvou dnech odbyvaná býti nemůže, by buď koncem měsíce října neb listopadu se odbyvati mohla

Vítě prošechné

Let. svědění
vedl. Emišovi v Pardubicích.

Emil Holub



Přeloučsko

Jubileum vzácné ženy.

V Přelouči dožívá se v neděli 16. března 80 let paní Jindřiška Divišová, vdova po dlouholetém řediteli přeloučského cukrovaru a vynikajícím českém chemiku J. V. Divišovi. Rodačka ze Sadské, od příchodu do Přelouče zůstala tomuto polabskému kraji věrna. Byla mocnou oporou svému manželu v jeho vědecké a spisovatelské činnosti. Zasloužila se hlavně jako sociální a kulturní pracovníce v duchovním rozvoji města, v Severočeské jednotě, pomáhala radou i skutkem pomohla, kde toho bylo zapotřebí. Ve svém domě hostila mnohé významné osobnosti českého kulturního života. Hlavní zásluhu tato vzácná žena má o zachránění a vybudování bohatého Polabského krajinského musea v Přelouči. Za zásluhy o toto museum byla paní J. Divišové zvolena v lednu t. r. čestným členem v uznání za její neúmornou práci. Do další desítky věku hodně zdraví a sil k další činnosti.

NE žen Přelouč

XVIII. SEZNAM PŘÍLOH

OBRÁZEK Č. 1 - Pohled na mapu, kde jsou vyobrazeny Pardubice, Přelouč i Sezemice

- Mapy.cz. [online]. [cit. 2014-03-01].

Dostupné z: <http://www.mapy.cz/#!x=15.765743&y=50.054688&z=10>

OBRÁZEK Č. 2 – Pohlednice města Přelouče

- V soukromém archivu autorky

-

OBRÁZEK Č. 3 – Vyobrazení rodového erbů

- Národní archiv, Šlechtický archiv Vídeň, Diviš Čistický ze Šerlinku, vyobrazení rodového erbů. [online]. [cit. 2014-02-05]. Dostupné z:

<http://www.badatelna.eu/reprodukce/?fondId=4552&zaznamId=299137&reproId=568320>

OBRÁZEK Č. 4 – rodokmen Divišových

- Vlastní záznam autorky

-

OBRÁZEK Č. 5 – Václav Diviš Čistický

- Východočeské muzeum Pardubice, sb. Slavín, II/35-Václav Diviš Čistický ze Šerlinku, fotografie Václava Diviše.

-

OBRÁZEK Č. 6 – Jan Vincenc Diviš Čistický

- Východočeské muzeum Pardubice, sb. Slavín, II/34-Jan Vincenc Diviš Čistický ze Šerlinku, fotografie Jana Vincence Diviše.

-

OBRÁZEK Č. 7 – MUDr. Jiří Diviš

- Městské muzeum Přelouč, archivní fondy vztahující se k rodině Divišových, fotografie Jiřího Diviše.

-

OBRÁZEK Č. 8 – Plány Bareoscopu

- Archiv Národního technického muzea, fond: Ing. Jan Vincenc Diviš, k. 3, plány Bareoscopu

-

OBRÁZEK Č. 9 – Plány Bareoscopu

- Archiv Národního technického muzea, fond: Ing. Jan Vincenc Diviš, k. 3, plány Bareoscopu

-

OBRÁZEK Č. 10 – Dopis, který Jan Vincenc obdržel od svého tchána roku 1891

- Archiv Národního technického muzea, fond: Ing. Jan Vincenc Diviš, k. 3, Dopis, který Jan Vincenc obdržel od svého tchána roku 1891

-

OBRÁZEK Č. 11 – Dopis, který Jan Vincenc obdržel od svého tchána roku 1890

- Archiv Národního technického muzea, fond: Ing. Jan Vincenc Diviš, k. 3 Dopis, který Jan Vincenc obdržel od svého tchána roku 1890

-

OBRÁZEK Č. 12 – Dopis, který Jan Vincenc obdržel známého Emila Holuba roku 1882

- Archiv Národního technického muzea, fond: Ing. Jan Vincenc Diviš, k. 3, Dopis, který Jan Vincenc obdržel známého Emila Holuba roku 1882

OBRÁZEK Č. 13 – Článek v tisku Rudá Zář

- Přeloučsko: Jubileum vzácné ženy. *Rudá Zář*. 1947, roč. 3, č.12, s. 5.

XIX. RESUMÉ

In this paper, I have tried to give a thorough overview of remarkable personalities belonging to the aristocratic family Diviš Čištecký of Šerlink and operating in the Eastern Bohemia. It is especially three brothers, who, by their diligence, industry, perseverance and effort became famous in several scientific fields and branches. It was Ferdinand Hugo Diviš Čištecký of Šerlink, Václav Nepomuk Diviš Čištecký of Šerlink and the youngest Jan Vincenc Diviš Čištecký of Šerlink.

In the introductory part, I present the Eastern Bohemia region, since it is inherently connected with lives of the brothers I follow. I mainly pay attention to the town of Pardubice, Přelouč and Sezemice, because these are the places important to the topic.

In the next part, I focus on the aristocratic origin of the family Diviš, because the veracity of it can neither be proven nor falsify nowadays. I outlined arguments speaking both for and against the recognition of their nobility. I did not omit to also mention so called renobilitation affair, which shook all the ministry then, since it was proven, that some of renewed nobilities are just well made-up and kneaded forgery. Unfortunately, that was the case of Diviš Čištecký of Šerlink, too. The presentation and description of the family coat of arms is not missing.

The next chapter dedicated to Václav Diviš and Anna Bělohubá, parents of brothers we follow, points out the family background and surroundings, in which Ferdinand, Václav and Jan grew up. It also depicts fate of the parents themselves, because they, too, contributed to the success of their children by their support and endeavour.

The part of my paper, dedicated to the oldest of the brothers, Ferdinand Hugo Diviš Čištecký of Šerlink, introduces to the reader the fate of an outstanding physician working in Sezemice, who gave to his profession perhaps all, he could. Even though not even a fragment exists about Ferdinand of what does exist about his brothers, I tried to imagine this outstanding physician and man, his family, close surroundings and work the most carefully.

The life story of he second of the brothers, Václav Nepomuk Diviš Čištecký of Šerlink, is described in the following section. Václav was a significant archeologist, researcher, writer and chief of railway in v Pardubice. His work became a hobby to him. Thanks to preserved letters from his grandchildren, I tried here to reconstruct the daily regime of Václav and to describe his personality and character.

The following section describes life and work of Jan Vincenc Diviš Čištecký of Šerlink, who became a distinctive specialist in even several domains: in chemistry, technology, sugar-making, but also in archaeology and history. He wrote many pieces, in which he tried to pass his life experience acquired during long years practice. Jan Vincenc was a director of sugar factory in Přelouč for long forty years and subsequently also the town mayor. Beside his literal work he

Constructed several inventions and proposals, too, which had been broadly used.

In the next part of my work I focused on preserved correspondence of brothers Václav and Jan, since what could help to support the picture of the fates of people better than letters, in which we can read many interesting things, which can help us make a thorough opinion on the persons followed. For processing of preserved mail I used the method of sound, which means, that I introduced individual mail contact with clients, friends and family by a choice, in my opinion, of the most important letters. There were, though, not only letters there, but also postcards.

The next chapter was dedicated to Diviš Čištecký by the view of press of the time. I tried to show an importance of the family followed thanks to numerous articles preserved, which described their life stories, the most important aspects of their work or proper legacy for the next generations. Alas, a majority of articles was written after the death of Diviš brothers, which means, that these are mostly obituaries. Even this is a prove of their exceptionality, because if the person would not have been known or important somehow, there would not be written about them in newspaper, though after their death.

The last parts of my papers are supplements, which complement all the paper. There are many photographs, pictures and texts there, which complete the picture of the family Diviš Čištecký of Šerlink.

If I had to evaluate the asset of my paper generally, so it surely is the overview and oneness of the information dealing with the most significant members of the family Diviš, since all the history of the family Diviš Čištecký of Šerlink, with a few exceptions, belongs to not explored and processed topics till now.