

**Univerzita Pardubice
Fakulta restaurování**

**Kovové prvky v knižní vazbě
jejich vývoj, výroba, restaurování a konzervace**

BcA. Karina Sojková

**Diplomová práce
2010**

ZADÁNÍ DIPLOMOVÉ PRÁCE

(PROJEKTU, UMĚLECKÉHO DÍLA, UMĚLECKÉHO VÝKONU)

Jméno a příjmení: **BcA. Karina Sojková**
Osobní číslo: **R08034**
Studijní program: **N8206 Výtvarná umění**
Studijní obor: **Restaurování a konzervace děl písemné kultury**
Název tématu: **Kovové prvky v knižní vazbě jejich vývoj, výroba, restaurování a konzervace**
Zadávací katedra: **Ateliér restaurování papíru, knižní vazby a dokumentů**

Z á s a d y p r o v y p r a c o v á n í :

Úvod práce by se měl věnovat terminologii, která by sloužila k užšímu popisu jednotlivých kovových prvků na knižních vazbách. Další kapitolou by měl být vývoj knižního kování od jeho počátků až k modernímu pojetí kování. Tato kapitola by byla dále rozdělena podle jednotlivých etap vývoje. Důraz by měl být kladen na řazení typologických znaků do jednotlivých století a jejich prolínání v jednotlivých slohových obdobích. Dále by měl být brán zřetel na výzdobu a ornamentální stránku kovových prvků. Podstatnou součástí práce by byl obrazový doprovod jednotlivých kapitol, který by sloužil jako katalog pro hlubší pochopení problematiky knižního kování v jednotlivých historických kontextech. Dále by měl ten katalog sloužit jako učební pomůcka při výrobě maket historických knižních vazeb a při zhotovování chybějících kovových prvků u restaurovaných knih. Součástí práce by měla být výroba knižního kování, která by sloužila jako detailní návod při zhotovování mosazných, tepaných a odlévaných kovových prvků a jejich adjustaci na knižní vazbu. Jako nedílná součást této kapitoly by byl i obrazový doprovod mapující jednotlivé fáze výroby. Poslední kapitola práce by se věnovala restaurování a konzervaci kování.

Rozsah grafických prací:

Rozsah pracovní zprávy:

Forma zpracování diplomové práce: **tištěná**

Seznam odborné literatury:

Bohatcová M., Česká kniha v proměnách staletí, Panorama 1990
Nuska B., Hamanová P., Knižní vazba sedmi staletí z fondů Strahovské knihovny, Památník národního písemnictví, Praha 1966 Nuska B. Historická knižní vazba, sborník příspěvků, Severočeské muzeum 1964 - 1965
Hamanová P., Z dějin knižní vazby, od nejstarších dob do konce XIX. Stol., Orbis Praha 1959
Đurovič M. a kolektiv, Restaurování a konzervování archiválií a knih, Paseka 2002
Voit P., Encyklopedie knihy, Libri, 2008
Graham b., BOHEMIAN AND MORAVIAN GRADUALS 1420-1620, Brepols, Turnhout, Belgium 2006

Vedoucí diplomové práce:

doc. PhDr. Petr Voit, CSc.

Ateliér restaurování papíru, knižní vazby
a dokumentů

Datum zadání diplomové práce: **15. listopadu 2009**

Termín odevzdání diplomové práce: **10. srpna 2011**

L.S.

Ing. Karol Bayer
děkan

BcA. Radomír Slovík
vedoucí ateliéru

dne

Prohlášení autora

Prohlašuji:

Tuto práci jsem vypracovala samostatně. Veškeré literární prameny a informace, které jsem v práci využila, jsou uvedeny v seznamu použité literatury.

Byla jsem seznámena s tím, že se na moji práci vztahují práva a povinnosti vyplývající ze zákona č. 121/ Sb., autorský zákon, zejména se skutečností, že Univerzita Pardubice má právo na uzavření licenční smlouvy o užití této práce jako školního díla podle § 60 odst. 1 autorského zákona, a s tím, že pokud dojde k užití této práce mnou nebo bude poskytnuta licence o užití jinému subjektu, je Univerzita Pardubice oprávněna ode mne požadovat přiměřený příspěvek na úhradu nákladů, které na vytvoření díla vynaložila, a to podle okolností až do jejich skutečné výše.

Souhlasím s prezenčním zpřístupněním své práce v Univerzitní knihovně.

V Litomyšli dne 30.6. 2011

Karina Sojková

Poděkování

Poděkování za odborné vedení této diplomové práce patří jejímu vedoucímu doc. PhDr. Petru Voitovi, Csc. Mé poděkování patří také prof. PhDr. Bohumilu Nuskovi, Csc., za cenné konzultace při vzniku kapitoly věnující se odborné terminologii. Za podporu při vzniku této práce dále děkuji BcA. Radomíru Slovikovi, vedoucímu Ateliéru restaurování a konzervace papíru, knižní vazby a dokumentů Fakulty restaurování v Litomyšli, Mgr. Rostislavu Krušínskému z Vědecké knihovny v Olomouci, Mgr. Marku Suchému, PhD. z knihovny Metropolitní kapituly u sv. Víta, BcA. Radě Velebilové a ostatním, kteří mě v mé práci podporovali po celou dobu jejího vzniku.

Anotace

Tato diplomová práce se věnuje komplexnímu zpracování tématu kovových prvků na knižní vazbě. V úvodní kapitole je zpracována podrobná terminologie s názornými nákresey jednotlivých kovových komponentů. Druhá část práce sleduje historický vývoj kování v rámci knižní kultury od počátků až po současnost s názornou obrazovou přílohou. Třetí část je věnována výrobě mosazných kovových prvků, kterou opět doplňuje názorná obrazová příloha. Poslední neméně důležitá část obsahuje problematiku restaurování a konzervace mosazných a ocelových prvků, se kterou se může restaurátor setkat ve své praxi.

Klíčová slova

Kovové prvky na knižní vazbě, terminologie, vývoj kování, výroba mosazného kování, mosaz, restaurování, konzervace

Title

Metal Components of Bookbinding: Its Evolution, Manufacture, Restoration and Conservation

Annotation

This thesis presents a comprehensive study of metal components of bookbinding. The introductory part includes a detailed terminology with illustrative drawings of individual metal pieces. The second part traces the historic evolution of these elements within the book culture from its beginning to the present days. The third part is devoted to manufacture of brass metal pieces and the last chapter deals with its restoration as well as restoration of steel elements, the issue a restorer can face in his every day practice.

Keywords

Metal components of bookbinding, terminology, evolution of metal components of bookbinding, manufacture of brass components, brass, restoration, conservation

Obsah

1. Úvod	10
2. Terminologie kovových prvků v knižní vazbě	12
2.1 Popis nejčastěji se vyskytujících kovových prvků na knižní vazbě	14
2.2 Spony háčkové	15
2.2.1 Seznam vyobrazení spon háčkových	17
2.2.2 Druhy háčkových spon	20
2.2.3 Adjustace spony háčkové v průřezu knihou	21
2.2.4 Popis jednotlivých částí spony háčkové	22
2.2.5 Tvary štítků háčkových spon	23
2.2.6 Tvary těl háčkových spon	24
2.3 Spony dírkové hranové	25
2.3.1 Seznam vyobrazení spon dírkových hranových	27
2.3.2 Adjustace spon dírkových hranových v průřezu knihou	30
2.3.3 Popis částí spony dírkové hranové	31
2.3.4 Druhy dírkových spon hranových	32
2.3.5 Tvary štítků dírkových spon hranových s trnovou záchytkou	33
2.3.6 Trny pro uchycení spon dírkových hranových	33
2.3.7 Tvary těl spon trnových hranových	34
2.4. Spony dírkové deskové	35
2.4.1 Seznam vyobrazení spon dírkových deskových	37
2.4.2 Adjustace spon dírkových deskových v průřezu knihou	40
2.4.3 Popis částí těla spony dírkové deskové	41
2.4.4 Druhy dírkových spon deskových	42
2.4.5 Tvary těl spon dírkových deskových	43
2.4.6 Trny a oka pro uchycení těl spon dírkových deskových	44
2.5. Řemínky fixující těla spon k zadní desce knihy	45
2.5.1 Seznam vyobrazení řemínků fixujících těla spon	47
2.5.2 Řemínky pro uchycení těl spon k desce knihy	49
2.5.3 Tvary a délky řemínků	49
2.5.4 Způsoby fixování těla spon k řemínku	50
2.5.5 Způsoby fixování řemínku k zadní desce knihy	51
2.6. Pukly	52
2.6.1 Seznam vyobrazení pukel	54
2.6.2 Popis částí pukel	55
2.6.3 Adjustace pukel	55
2.6.4 Tvary pukel	56
2.7. Středová kování	57
2.7.1 Seznam vyobrazení středových kování	59
2.7.2 Adjustace středových kování	61
2.7.3 Popis středových kování	61
2.7.4 Druhy středových kování	62
2.8. Nárožní kování (nárožnice)	64
2.8.1 Seznam vyobrazení nárožního kování	66
2.8.2 Adjustace a popis nárožního kování	68
2.8.3 Ukázky tvarů nárožního kování	69

2.9. Méně časté kovové prvky na knižních vazbách (tzv. vazby řetězové, nožičkové, zámkové, sáčkové, hranová kování, kovové pásy a podpůrné prvky na knižních vazbách)	71
2.9.1 Seznam vyobrazení méně častých kovových prvků na knižních vazbách (tzv. vazby řetězové, nožičkové, petlicové a podpůrné prvky na knižních vazbách)	73
2.9.2 Tzv. vazby řetězové	77
2.9.2.1 Popis částí kování řetězových vazeb	77
2.9.2.2 Adjustace částí kování řetězových vazeb	77
2.9.2.3 Druhy spojovacích spon řetězových vazeb	78
2.9.2.4 Druhy řetězů řetězových vazeb	78
2.9.2.5 Pulty pro uložení tzv. řetězových vazeb	79
2.9.3 Tzv. vazby nožičkové	80
2.9.3.1 Druhy a adjustace tzv. nožiček	80
2.9.4 Hranové kování	81
2.9.4.1 Druhy hranového kování	81
2.9.4.2 Způsoby adjustace hranového kování	81
2.9.5 Tzv. vazby zámkové (petlicové)	82
2.9.6 Knižní vazby s tzv. podpůrnými kovovými prvky (lišťami)	82
2.9.7 Tzv. vazby sáčkové	83
3. Historický vývoj knižního kování	84
3.1 Knižní kování do druhé poloviny 15. století	84
3.1.1 Knižní kování do 2. poloviny 13. (tzv. vazby románské a raně gotické)	86
3.1.2 Knižní kování od 2. poloviny 13. konce 15. století (tzv. vazby gotické)	88
3.1.3 Seznam obrazových příloh ke kapitole 3.1	91
3.1.4 Obrazová příloha ke kapitole 3.1	96
3.2 Knižní kování od počátku 16. století do počátku 18. století	101
3.2.1 Seznam obrazových příloh ke kapitole 3.2	104
3.2.2 Obrazová příloha ke kapitole 3.2	109
3.3 Knižní kování v 17. století a v 18. století	113
3.3.1 Vazby celokovové, tzv. Doudlebské konce 18. a počátku 19. stol.	115
3.3.2 Seznam obrazových příloh ke kapitole 3.3	116
3.3.3 Obrazová příloha ke kapitole 3.3	119
3.4 Knižní kování v 19., 20. a na počátku 21. století	122
3.4.1 Knižní kování v 19. století	122
3.4.2 Kovové prvky na fotografických albech konce 19. a počátku 20. století	123
3.4.3 Knižní kování ve 20. a na počátku 21. století	124
3.4.4 Seznam obrazových příloh ke kapitole 3.4	126
3.4.5 Obrazová příloha ke kapitole 3.4	129
4. Výroba knižního kování	133
4.1 Postup při výrobě mosazného knižního kování	133
4.1.1 Vyobrazení náradí používaného při výrobě knižního kování	136
4.1.2 Vyobrazení postupu při výrobě knižního kování	137
4.2 Výroba pukel	139
4.2.1 Vyobrazení postupu při výrobě pukel	141
4.3 Patinace kovových prvků	142
4.3.1 Vyobrazení postupu při patinaci	143
4.4 Fixace kovových prvků na knižní vazbu	144
4.4.1 Vyobrazení postupu při fixaci kování na knižní vazbu	145

5. Restaurování a konzervace kovových prvků na knižní vazbě	146
5.1 Restaurování mosazných prvků knižní vazby	147
5.2 Restaurování železných prvků knižní vazby	149
5.2.1 Vyobrazení příkladů vhodně provedených restaurátorských zákroků	150
5.2.2 Vyobrazení příkladů nevhodně provedených restaurátorských zákroků	151
Závěr	152
Poznámkový aparát	153
Seznam použité literatury	161

1. Úvod

Diplomová práce s názvem *Kovové prvky v knižní vazbě, jejich vývoj, výroba, restaurování a konzervace* si klade za cíl zpracování tématu, které se věnuje této podstatné složce knižní vazby. Kovové prvky tvoří nedílnou součást knižní kultury od jejich počátků. Nejen, že plnily důležitou funkci ochrannou, která se postupem doby stále více přeměňovala ve funkci estetickou, ale přivádí nás také na cestu dobového odvětví zpracování kovů, které nám je stále z podstatné části skryto. Typologický rozbor historického kování se často omezuje na obecný popis jednotlivých komponentů v rámci dané slohové etapy nebo slouží jako doprovodný údaj typologického popisu knižní vazby a není tak v odborné literatuře dostatečně zpracován. Není zde žádná širší studie, v níž by byly zaznamenány komplexně, terminologicky a chronologicky. Chybí systematicky strukturovaná práce. Jako zásadní zdroj informací se dosud jeví práce profesora Bohumila Nusky: *Typologie českých renesančních vazeb, historická knižní vazba III – IV*, Liberec 1965, byť není na vývoj kovových prvků úzce specializovaná. Profesor Nuska popisuje kovové prvky jednotlivých období v kontextu středověké knižní vazby. Všímá si jejich strukturálních kvalit a role, kterou hrají ve vazbě, a pokládá také základy terminologie. Další ojedinělou prací je bakalářská práce Martiny Luškové, s názvem *Kování v knižní vazbě*, která vznikla na Institutu restaurování a konzervačních technik v Litomyšli v roce 2005. Studentka zde opět vychází z práce profesora Nusky a přehledně shrnuje dosud známá fakta, ovšem bez širšího zaměření na terminologii a vývoje kování do současnosti.

Snahou autora této diplomové práce bylo zpracovat jednotlivé kapitoly tak, abychom se mohli lépe orientovat v problematice tohoto velice zajímavého odvětví. První kapitola se věnuje podrobné terminologii, která popisuje jednotlivé kovové prvky na knižních vazbách. Text doprovázejí názorné technické ilustrace vycházející z reálných kovových prvků, fotografií nebo nákrešů použitých v literatuře. Další částí práce, je vývoj knižního kování od jeho počátků až k jeho modernímu pojetí. Tato kapitola je rozdělena chronologicky podle jednotlivých etap vývoje. Důraz je kladen zejména na řazení typologických znaků do jednotlivých století a jejich prolínání v daných slohových obdobích. Podstatnou součástí je obrazový doprovod jednotlivých podkapitol, který slouží jako katalog pro hlubší pochopení problematiky knižního kování v jednotlivých

historických kontextech. Další, neméně významnou částí práce, je výroba knižního kování, která má být návodem při zhotovování mosazných prvků a jejich fixaci na knižní vazbu. I zde je nedílnou součástí obrazový doprovod mapující jednotlivé fáze výroby. Poslední kapitola práce se věnuje restaurování a konzervaci kování.

2. Terminologie kovových prvků v knižní vazbě

Při popisu prvků knižních vazeb, při jejich slohovém určování a zvláště při práci knihařské nebo restaurátorské, je nezbytné zvládnutí základní terminologie. Cílem diplomové práce je rozbor kovových prvků, které se na knihách objevovaly v průběhu vývoje knižní vazby. Nelze se však vyhnout propojení kování s celkovým vzhledem knihy a jejímu materiálovému složení. Tyto prvky a znaky je nutné sledovat komplexně z hlediska období typického výskytu. Při popisu jednotlivých kovových prvků se zaměříme na jejich jednotlivé části, tvar, výzdobu, materiálové složení, jejich umístění na knižní vazbě a také přibližné časové určení.

Základy terminologie kovových prvků postavil profesor Bohumil Nuska ve své práci: *Typologie českých renesančních vazeb* (viz výše). Problematiku terminologie jednotlivých komponentů na knižních vazbách pan profesor ve svém článku popisuje následovně: *„Nové termíny se vždy vnucují, jestliže terminologie není rozpracována a kdy obecné je blíže nečleněno. V některých případech postačí kolísající a pohyblivý termín pevně usadit, zbavit jej vedlejších a různých významů tím, že jej přiřkneme určitému typologickému znaku.“ ... „Zpřesnění a doplnění terminologie spolu s větší abstraktností rozboru umožní přesné definice a odstraní zdlouhavé opisy, známé ze starší odborné literatury.“*¹

Ve snaze ucelit a rozšířit terminologickou stránku při popisu kovových prvků v této práci, jsou respektovány již ustálené pojmy a výrazy pro jednotlivé komponenty, přičemž vznikly i některé nové termíny a pojmy. Vypracovaná terminologie spolu s názornými nákresey by měla ulehčit informaci a pomoci uživatelům z řad restaurátorů knižní vazby, historikům a knihařům, snáze se orientovat v dané problematice.

Podkapitoly jsou rozděleny podle dílčích kovových prvků (např. 2.2 Spony háčkové, 2.6. Pukly, apod.) a jsou vždy označovány příslušnými čísly (např. 2.5.5 Způsoby fixování řemínku k zadní desce knihy). Jednotlivé nákresey jsou označovány velkými písmeny a čísly (např. **A.** fixace spony dírkové hranové, upevněné na usňovém řemínku, **2** protáhlý ornamentální tvar štítku s motivem rokajové kartuše s trnovou záchytkou). Číselná označení se také využívají při popisu jednotlivých dílčích prvků kování (např. **11** nýt spojující fixační štítek, usňový řemínek a tělo spony). Pro snazší orientaci a názornost jsou texty podkapitol doplněny odkazy na jednotlivé ilustrace (např. 2.2.5/17; 2.2.6/15).

Ilustrace kovových prvků v této práci jsou provedeny autorem a vycházejí z konkrétních knižních vazeb význačných institucí (Knihovna Metropolitní kapituly u sv. Víta, Strahovská knihovna v Praze, Vědecká knihovna Olomouc, Uměleckoprůmyslové muzeum Praha apod.). Další předlohou ilustrací byly fotografie či ilustrace v literatuře (např. SZIRMAI, J. A. *The Archaeology of Medieval Bookbinding*. Aldershot, 1999. ; NUSKA, B. *Typologie českých renesančních vazeb*, historická knižní vazba III – IV. Liberec, 1965.; DÜRRFELD, E.B. Mit Haken und Ösen. Zur Typenbestimmung von Buchschließen des 15. bis 17. Jahrhunderts. In *RESTAURO, Zeitschrift für Kunsttechniken, Restaurierung und Museumsfragen*. Num. 6 November-Dezember, 1993.; LUŠKOVÁ, M. *Kování v knižní vazbě*. Studentské práce Institutu, svazek II, Institut restaurování a konzervačních technik Litomyšl, o.p.s. 2005. apod.). Některé nákresy, zejména fixace kovových prvků v průřezu knihou, vycházejí ze zkušenosti autora a není proto v seznamu vyobrazení uváděna předloha. Součástí každé podkapitoly je seznam jednotlivých vyobrazení, kde je uveden zdroj předlohy a datace.

2.1 Popis nejčastěji se vyskytujících kovových prvků na knižní vazbě

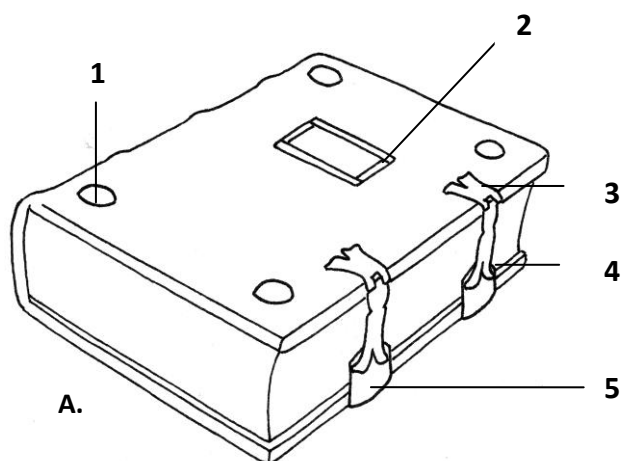

A.

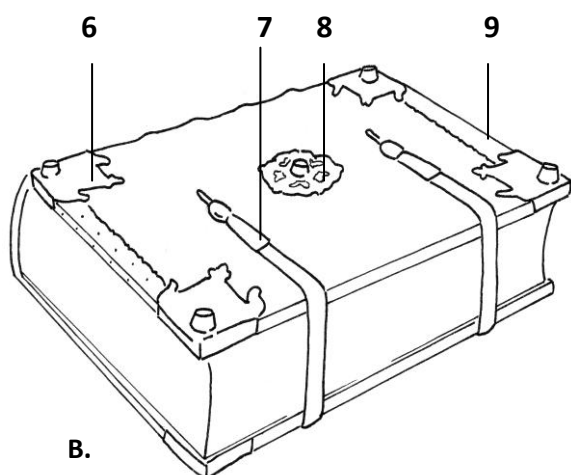

B.

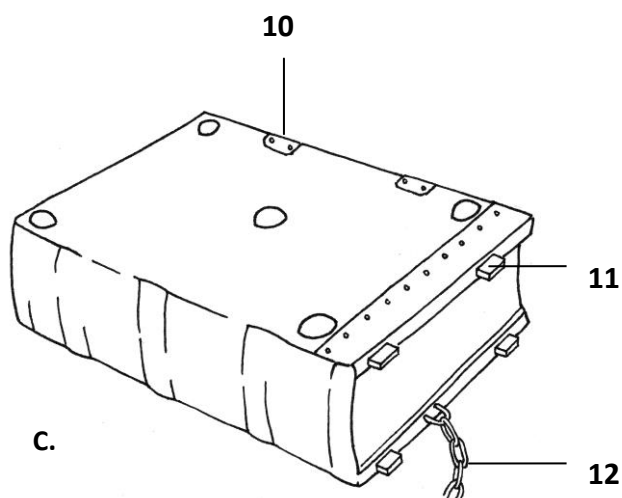

C.

- 1 pukla
- 2 nápisový štítek
- 3 štítek spony
- 4 tělo spony
- 5 usňový řemínek
- 6 náročnice
- 7 spona
- 8 středové kování
- 9 hranové kování
- 10 štítek fixující usňové řemínky s tělem spony k zadní desce knihy
- 11 nožičky
- 12 řetěz uchycený k hranovému kování zadní desky
- 13 celokovová vazba tepaná
- 14 kovové pásy na hřbetu knihy, uchycené závěsy (klouby)

A. pozdně gotická, raně renesanční knižní vazba

B. pozdně gotická, raně renesanční knižní vazba

C. gotická knižní vazba

D. barokní knižní vazba, tzv.

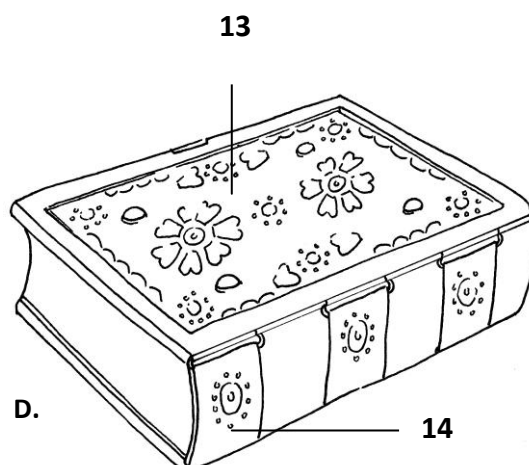

D.

2.2 Spony háčkové

Se sponami háčkovými se můžeme velmi výjimečně setkat již na vazbách sklonku 13. a ve 14. století, v hojně míře pak v 15., 16. až v první polovině 17. století. Zpravidla se objevují dvě spony u přední ořízky knihy. Někdy je kniha uzavírána čtyřmi sponami nebo naopak jen jedinou sponou vprostřed desky. Tělo spony různých tvarů (2.2.6) se háčkem upíná na štítek nesený na přední desce knihy. Spony háčkové byly vyráběny z mosazných plechů² různých sil, výjimečně se vyskytují ze slitin ocele³.

Jak vyplývá z nákresů (2.2.3/A.) fixace spon háčkových, je zpravidla tělo spony vedeno na usňovém řemínku ze zadní desky na desku přední (jen zcela výjimečně z přední desky na desku zadní). Usňový řemínek je uchycen ve žlábkův zadní desky, kde je následně zajištěn fixačním štítkem usňového řemínku (2.5.4). Tělo spony je zpravidla fixováno k usňovému řemínku pomocí tzv. fixačního štítku, který je přinýtován nebo připájen na zadní straně těla spony (2.5.3). Háček těla spony zapadá do tzv. záchytky ve štítku na horní desce knihy. Usňové řemínky jsou řešeny různými způsoby od dvojitých po obtáčené, různých délek a šířek (2.5.2).

V polovině 16. století se objevuje spona kloubová (2.2.3/B.; 2.2.4/F.). Tělo spony jde přes celou sílu knižního bloku a je v hraně zadní desky spojeno kloubem se štítkem, který je fixován k zadní desce. Tento štítek bývá zpravidla stejného čepelovitěho tvaru, jako je štítek s kolíčkovou záchytkou na desce přední.

Vývoj štítků se záchytkami pro uchycení háčků sledujeme již od konce 14. století, kdy se vyskytují štítky se žlábkovými (2.2.2/1,2), případně okénkavými (2.2.2/4), ruličkovými (2.2.2/3) a s průřezovými záchytkami (2.2.2/5). Tyto typy se vyskytují do 2. poloviny 15. století. U velkých formátů se s nimi můžeme setkat až do konce 16. století. Počátkem 16. století se objevuje nový typ, spony háčkové s kolíčkovou záchytkou (2.2.2/7), který dominuje až do první poloviny 17. století. Tvary štítků se vyvíjí od jednoduchých obdélkových, členitých obdélkových, s rozvětveným vrcholem, trojúhelníkových až po kónické (2.2.5/1 – 12). Štítky čepelovité, s kolíčkovou záchytkou se nejčastěji objevují na vazbách od třicátých let 16. století do poloviny 17. století (2.2.5/13 – 16).

Tvary těl spon vychází z tvarů štítků a síly knižního bloku. Mají buď stejný obdélkový tvar jako vlastní štítky, postupně jsou prodlužovány, rozšiřovány a větveny u kořene (2.2.6) do tvaru písmene T. Setkáváme se s různými tvarovými modifikacemi od prostých

obdélníkových po tordované (2.2.6/11 – 13). Plochy štítků a těl spon jsou zdobeny jednoduchými rytými puncovanými ryskami, šrafováním, kroužky, terčíky nebo raženými motivy fytorforní povahy (IHS, MARIA, AVE)⁴, často i s motivy zoomorfními a vegetativními.

Spony háčkové se výjimečně objevují v různých modifikacích až do 1. poloviny 20. století (2.2.5/17; 2.2.6/15). Jedná se však o vazby bibliofilské či významné liturgické povahy. Často se tyto spony objevují na vazbách lidových celokovových z konce 18. a 1. poloviny 19. století.

2.2.1 Seznam vyobrazení spon háčkových

2.2.2 Druhy háčkových spon

1 Spona háčková s hlubokou žlábkovou záchytkou (13. – 15. stol. ?)

SZIRMAI, J. A. *The Archaeology of Medieval Bookbinding*. Aldershot, 1999. s. 252, obr. [d.] (dále jen SZIRMAI, J. A. *The Archaeology of Medieval Bookbinding*. 1999).

2 Spona háčková s mělkou žlábkovou záchytkou (13. – 15. stol. ?)

DÜRRFELD, E.B. Mit Haken und Ösen. Zur Typenbestimmung von Buchschließen des 15. bis 17. Jahrhunderts. In *RESTAURO, Zeitschrift für Kunsttechniken, Restaurierung und Museumsfragen*. Num. 6 November-Dezember, 1993. s. 425. obr. 5. (dále jen DÜRRFELD, E.B. Mit Haken und Ösen. In *RESTAURO*. 1993.)

3 Spona háčková s ruličkovou záchytkou (14. – 15. stol.)

DÜRRFELD, E.B. Mit Haken und Ösen. In *RESTAURO*. 1993. s. 425, obr. 8

4 Spona háčková s okénkouvou záchytkou (14. – 15. stol.)

SZIRMAI, J. A. *The Archaeology of Medieval Bookbinding*. 1999. s. 252, obr. [e.]

5 Spona háčková s průřezovou záchytkou (15. – poč. 16. stol.)

SZIRMAI, J. A. *The Archaeology of Medieval Bookbinding*. 1999. s. 252, obr. [a.]

6 Spona dvouháčková s kolíčkovou záchytkou (konec 15. – poč. 16. stol.)

Knihovna františkánského kláštera v Chebu, sign.2/52

7 Spona háčková s kolíčkovou záchytkou (konec 15. – 1. pol. 17. stol.)

Knihovna Metropolitní kapituly u sv. Víta (Archiv Pražského hradu), sign. B.63

8 Spona háčková kloubová s kolíčkovou záchytkou (16. – poč. 17. stol.)

SZIRMAI, J. A. *The Archaeology of Medieval Bookbinding*. 1999. s. 252, obr. [f.]

9 Spona háčková desková se žlábkovou záchytkou, štítek spony adjustován na přední desce knihy (2. pol. 15. stol.)

DÜRRFELD, E.B. Mit Haken und Ösen. In *RESTAURO*. 1993. s. 425, obr. 7

2.2.3 Fixace spony háčkové v průřezu knihou

A. Spona háčková s kolíčkovou záchytkou (konec 15. – 1. pol. 17. stol.)

B. Spona háčková kloubová (pol. 16. – 1. pol. 17. stol.)

2.2.4 Popis jednotlivých částí spony háčkové

Spona háčková s kolíčkovou záchytkou, čepelovitým štítkem a s tělem spony ke kořenu se rozšiřujícím do tvaru písmene „T“, (1. pol. 16. – 1. pol. 17. stol.)

A. Čepelovitý štítek spony s kolíčkovou záchytkou

B. Tělo spony s kořenem do tvaru písmene T

C. Štítek fixující usňový řemínek s tělem spony k zadní desce knihy

D. Detail kořene štítku spony

E. Pohled na sponu zezadu

F. Spona háčková kloubová s kolíčkovou záchytkou, (pol. 16. – 1. pol. 17. stol.)

NUSKA, B. *Typologie českých renesančních vazeb, historická knižní vazba III – IV*. Liberec, 1965. s. 99, TAB. XXXI. obr. 397/1

2.2.5 Tvary štítků háčkových spon

1 Obdélníkový tvar štítku s průřezovou záchytkou a s raženým nápisovým dekorem (16. stol.?)

Vědecká knihovna v Olomouci, sign. 37.367

- 2** Obdélníkový tvar štítku s průřezovou záchytkou, s rozvětveným vrcholem bez zdobení (15. – poč. 16. stol.)
Vědecká knihovna v Olomouci, sign. 39.036-39.040
- 3** Tvar štítku lomeného oblouku s průřezovou záchytkou, s raženým zoomorfním ornamentem (15. – poč. 16. stol.)
Vědecká knihovna v Olomouci sign. II 300.015
- 4** Obdélníkový tvar štítku s průřezovou záchytkou, s rozvětveným vrcholem a s raženým nápisovým dekorem (konec 15. – poč. 16. stol.)
Vědecká knihovna v Olomouci, sign. 60.670-60.672
- 5** Obdélníkový tvar štítku s průřezovou záchytkou, prosekávaným členitým vrcholem a s raženým vegetativním dekorem (2. pol. 14. stol.)
Vědecká knihovna v Olomouci, sign. M II 198
- 6** Trojúhelníkový tvar štítku se žlábkovou záchytkou, s mírně zaobleným okrajem a raženým zoomorfním dekorem (konec 15. – 1. pol. 16. stol.)
Vědecká knihovna v Olomouci, sign. III 300.006
- 7** Obdélníkový tvar štítku s průřezovou záchytkou, jemně profilovaný, perforovaný, s raženým nápisovým a vegetativním dekorem a puncováním (konec 15. – poč. 16. stol.)
Vědecká knihovna v Olomouci, sign. ?
- 8** Obdélníkový tvar štítku s kolíčkovou záchytkou, s rozvětveným vrcholem a s jednoduchým puncováním (konec 15. – poč. 16. stol.)
Vědecká knihovna v Olomouci, sign. 3.476-3.487
- 9** Trojúhelníkový tvar štítku s kolíčkovou záchytkou, s mírně zaobleným okrajem a s jednoduchým puncováním (konec 15. – poč. 16. stol.)
Vědecká knihovna v Olomouci, sign. 48.660-48.670
- 10** Obdélníkový tvar štítku s kolíčkovou záchytkou, s rozvětveným vrcholem a s jednoduchým puncováním (konec 15. – poč. 16. stol.)
Vědecká knihovna v Olomouci, sign. M I 364
- 11** Čepelovitý tvar štítku s dvojitou kolíčkovou záchytkou (konec 15. stol.)
Knihovna Františkánského kláštera v Chebu, sign.2/52
- 12** Kónický tvar štítku s kolíčkovou záchytkou, s výrazně rozvětveným vrcholem a zhraněním okrajů (konec 15. – poč. 16. stol.)
Vědecká knihovna v Olomouci, sign.?
- 13** Čepelovitý tvar štítku s kolíčkovou záchytkou, jednoduchým puncováním rysek a terčíku (2. pol. 16. stol.)
Vědecká knihovna v Olomouci, sign. 38.225-38.227
- 14** Čepelovitý tvar štítku s kolíčkovou záchytkou, jednoduchým puncováním rysek a terčíku (16. – 1. pol. 17. stol.)
Vědecká knihovna v Olomouci, sign. 32.643
- 15** Čepelovitý tvar štítku s kolíčkovou záchytkou, jednoduchým puncováním a zhraněním okrajů (16. stol. – 1. pol. 17. stol.)
Vědecká knihovna v Olomouci, sign.?
- 16** Kónický tvar štítku s kolíčkovou záchytkou, s mírně rozvětveným vrcholem a zhraněním okrajů, s perforovaným dekorem (16. – 1. pol. 17. stol.)
LUŠKOVÁ, M. *Kování v knižní vazbě*. Studentské práce Institutu, svazek II. Institut restaurování a konzervačních technik Litomyšl, o.p.s. 2005. s. 67 (dále jen: LUŠKOVÁ, M. *Kování v knižní vazbě*. Litomyšl, 2005.)

17 Štítek spony s kolíčkovou záchytkou, členitá plocha štítku tvořená ovály (konec 18. – 1. třetina 19. stol.)

Uměleckoprůmyslové muzeum Praha, sign. GK2030F

2.2.6 Tvary těl háčkových spon

1 Obdélníkové tělo spony háčkové s raženým nápisovým dekorem (konec 15. – poč. 16. stol.)

Vědecká knihovna v Olomouci, sign. 16.902

2 Obdélníkové tělo spony háčkové s rozvětveným kořenem do tvaru písmene T, s raženým nápisovým dekorem (konec 15. – poč. 16. stol.)

Vědecká knihovna v Olomouci, sign. 60.670- 60.672

3 Obdélníkové tělo spony háčkové se zoomorfním motivem (konec 14. – poč. 16. stol.)

Strahovská knihovna Kláštera premonstrátů v Praze, sign. DM15

4 Obdélníkové tělo spony háčkové s velmi rozvětveným kořenem a výrazným hraněním (2. pol. 15. stol.)

Strahovská knihovna Kláštera premonstrátů v Praze, sign. DRVIII10

5 Obdélníkové tělo spony háčkové s mírně rozvětveným kořenem a s puncovaným dekorem (konec 15. – 1. pol. 16. stol.)

Vědecká knihovna v Olomouci, sign. 3.476- 3.487

6 tělo spony obdélníkové se dvěma háčky (konec 15. stol.)

Knihovna Františkánského kláštera v Chebu, sign. 2/52

7 Tělo spony obdélníkové, rozšiřující se směrem ke kořenu, kde je rozštěpeno, se zhraněním okrajů (16. – poč. 17. stol.)

Vědecká knihovna v Olomouci, sign.?

8 Tělo spony obdélníkové háčkové s rozvětveným kořenem do tvaru písmene T a puncovaným a raženým dekorem (16. – 2. pol. 17. stol.)

LUŠKOVÁ, M. *Kování v knižní vazbě*. Litomyšl, 2005. s. 72

9 Tělo spony obdélníkové háčkové s rozvětveným kořenem do tvaru písmene T, s puncovaným a raženým dekorem (1. pol. 16. – 2. pol. 17. stol.)

Vědecká knihovna v Olomouci, sign. 60.663-60.669

10 Tělo spony obdélníkové háčkové s rozvětveným kořenem do tvaru písmene T, s puncovaným a raženým dekorem (16. – 2. pol. 17. stol.)

Vědecká knihovna v Olomouci, sign. 38.225-38.227

11 Tordované tělo spony háčkové s kořenem do tvaru písmene T a puncovaným dekorem (konec 16. – 17. stol.)

Vědecká knihovna v Olomouci, sign. II 1061

12 Tordované tělo spony háčkové s kořenem do tvaru písmene T s puncovaným dekorem, u kořene těla jsou vyraženy iniciály B - I (konec 16. – 17. stol.)

Strahovská knihovna Kláštera premonstrátů v Praze, sign. BDIV.42

13 Tordované tělo spony háčkové, podložené širším vykrajovaným páskem s kořenem do tvaru písmene T a puncovaným dekorem (konec 16. – 17. stol.)

Židovské muzeum v Praze, bez signatury

14 Obdélníkové, lehce profilované tělo spony s kloubem (1. pol. 19. stol.)
soukromá sbírka

15 Tělo a štítek spony háčkové, obdélníkové a vykrajované tělo spony s kloubem na hraně zadní desky, členitá plocha štítku, tvořená ovály (konec 18. – 1. třetina 19. stol.)

Uměleckoprůmyslové muzeum v Praze, sign. GK2030F

2.2.2 Druhy háčkových spon

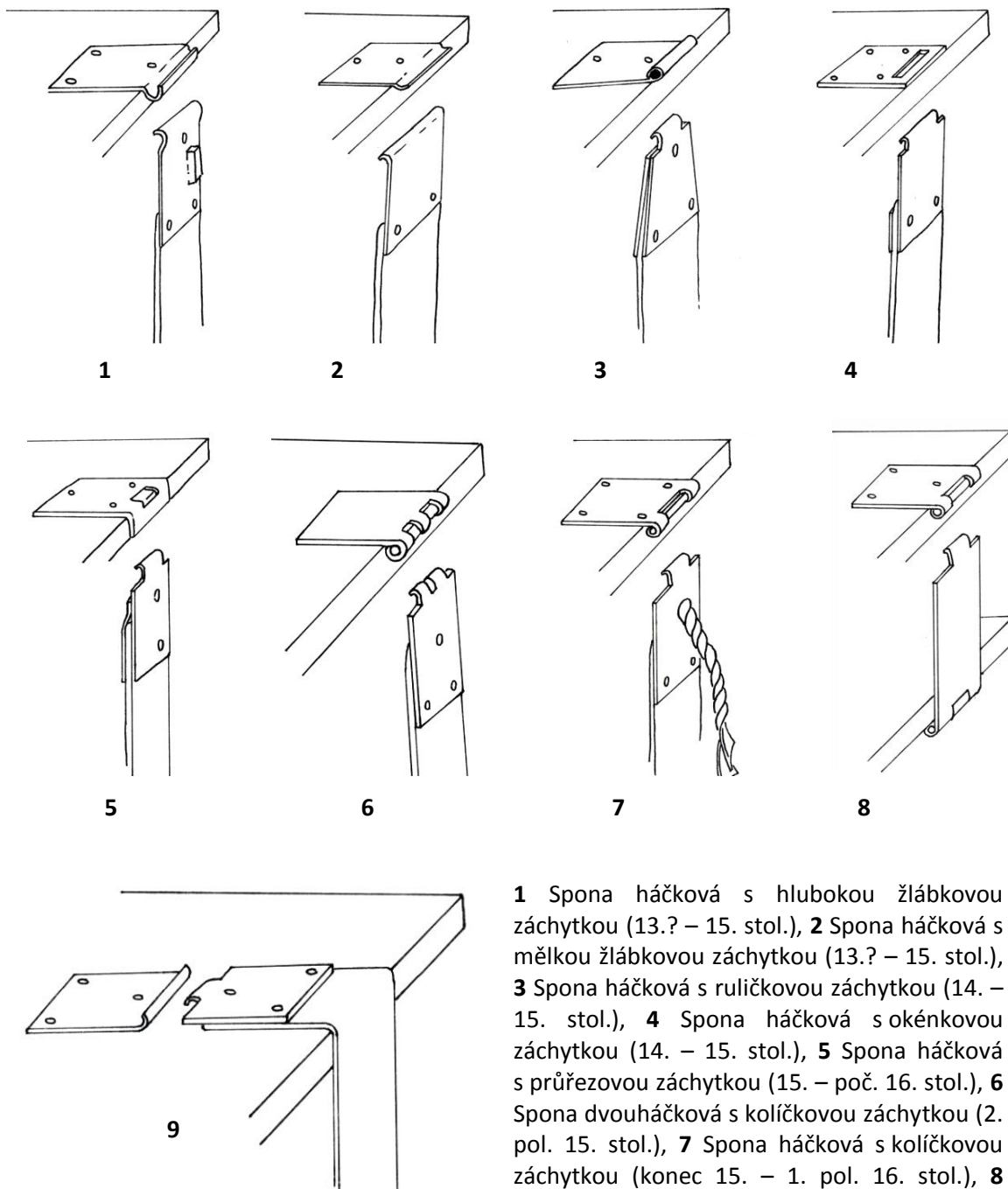

1 Spona háčková s hlubokou žlábkovou záchytkou (13. – 15. stol.), **2** Spona háčková s mělkou žlábkovou záchytkou (13. – 15. stol.), **3** Spona háčková s ruličkovou záchytkou (14. – 15. stol.), **4** Spona háčková s okénkovou záchytkou (14. – 15. stol.), **5** Spona háčková s průřezovou záchytkou (15. – poč. 16. stol.), **6** Spona dvouháčková s kolíčkovou záchytkou (2. pol. 15. stol.), **7** Spona háčková s kolíčkovou záchytkou (konec 15. – 1. pol. 16. stol.), **8** Spona háčková kloubová s kolíčkovou záchytkou (16. – poč. 17. stol.), **9** Spona háčková desková se žlábkovou záchytkou, štítek spony adjustován na přední desce knihy (1. pol. 15. stol.)

2.2.3 Fixace spony háčkové v průřezu knihou

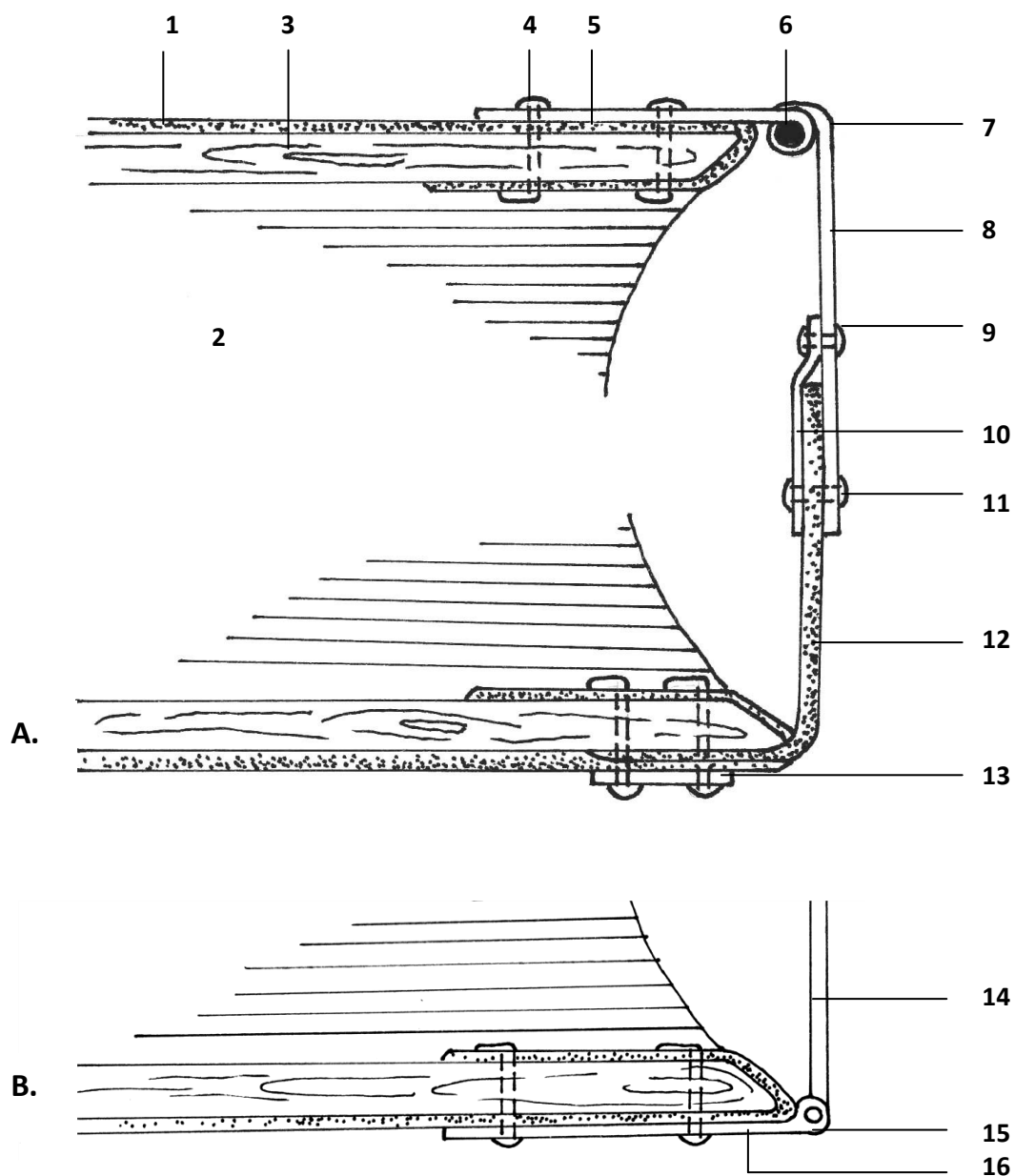

A. Spona háčková s kolíčkovou záchytkou (konec 15. – 1. pol. 17. stol.)

B. Spona háčková kloubová (pol. 16. – 1. pol. 17. stol.)

1 Usňový pokrýv, **2** Knižní blok, **3** Dřevěné desky knihy, **4** Hřebíček fixující štítek s kolíčkovou záchytkou, **5** Štítek s kolíčkovou záchytkou, **6** Kolíček, **7** Háček, **8** Tělo spony, **9** Nýt spojující tělo spony s fixačním štítkem usňového řemínku, **10** Fixační štítek těla spony fixuje usňový řemínek k tělu spony, **11** Nýt spojující fixační štítek, usňový řemínek a tělo spony, **12** Usňový řemínek, **13** Štítek fixující usňový řemínek k desce knihy, **14** Tělo spony kloubové, **15** Kloub v hraně zadní desky knihy, **16** Štítek spony fixovaný k zadní desce knihy

2.2.4 Popis jednotlivých částí spony háčkové

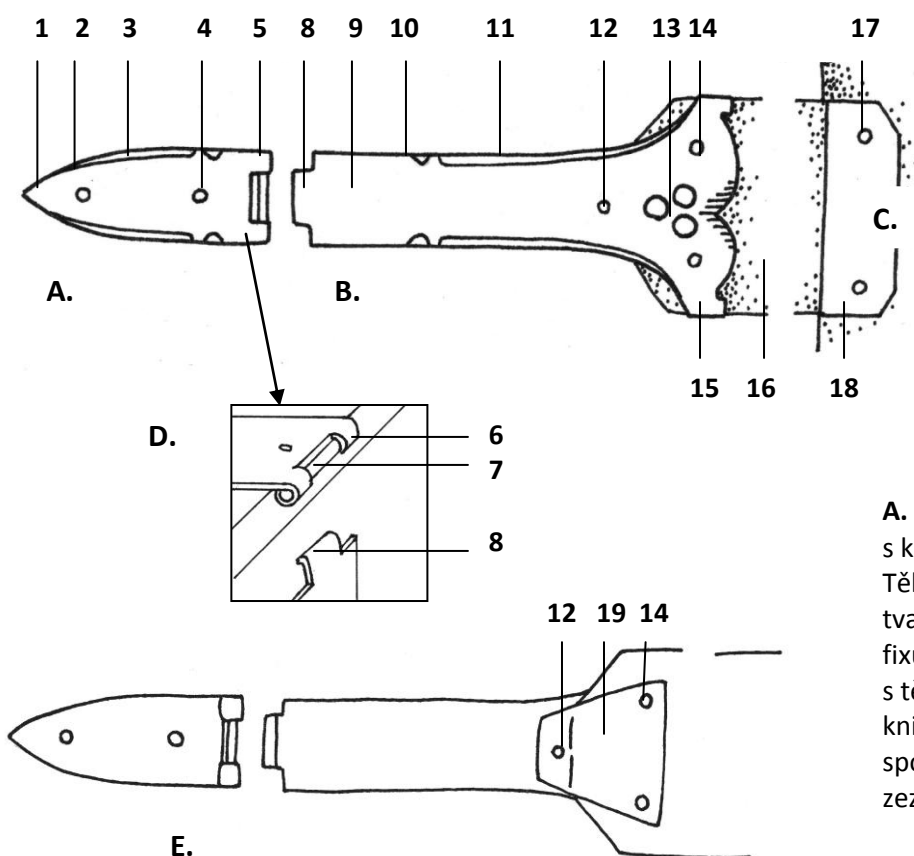

Spona háčková s kolíčkovou záchytkou, čepelovitým štítkem a s tělem spony ke kořenu se rozšiřujícím do tvaru písmene „T“
(1. pol. 16. – 1. pol. 17. stol.)

A. Čepelovitý štítek spony s kolíčkovou záchytkou, **B.** Tělo spony s kořenem do tvaru písmene T, **C.** Štítek fixující usňový řemínek s tělem spony k zadní desce knihy, **D.** Detail kořene štítku spony, **E.** Pohled na sponu zezadu

1 Vrchol štítku spony, **2** Okraj štítku spony, **3** Zhranění štítku spony, **4** Hřebíček fixující štítek spony k horní desce knihy, **5** Kořen štítku spony, **6** Ramena kořene štítku spony, **7** Kolíčková záchytká, **8** Háček, **9** Tělo spony, **10** Okraj těla spony, **11** Hranění těla spony, **12** Hřebíček fixující tělo spony k fixačnímu štítku, **13** Perforovaný dekor u kořene těla spony, **14** Hřebíček fixující tělo spony k usňovému řemínku a k fixačnímu štítku, **15** Členitý kořen těla spony, **16** Usňový řemínek, **17** Hřebíček fixující štítek k usňovému řemínku a k zadní desce knihy, **18** Štítek fixující usňový řemínek k desce knihy, **19** Fixační štítek upevňující tělo spony k usňovému řemínku

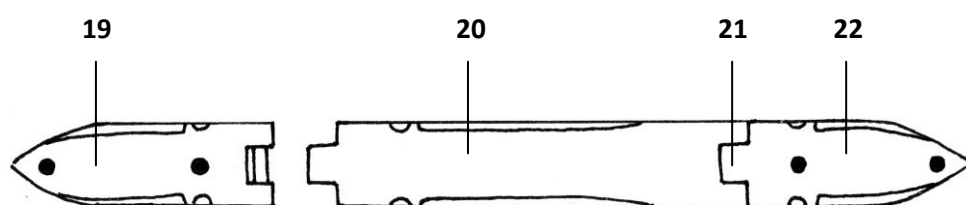

F. Spona háčková kloubová s kolíčkovou záchytkou,
(pol. 16. – 1. pol. 17. stol.)

19. Čepelovitý štítek spony s kolíčkovou záchytkou, **20.** Tělo spony s kloubem u kořene, **21.** Kloub, **22.** Štítek spony fixovaný k zadní desce knihy

2.2.5 Tvary štítků háčkových spon

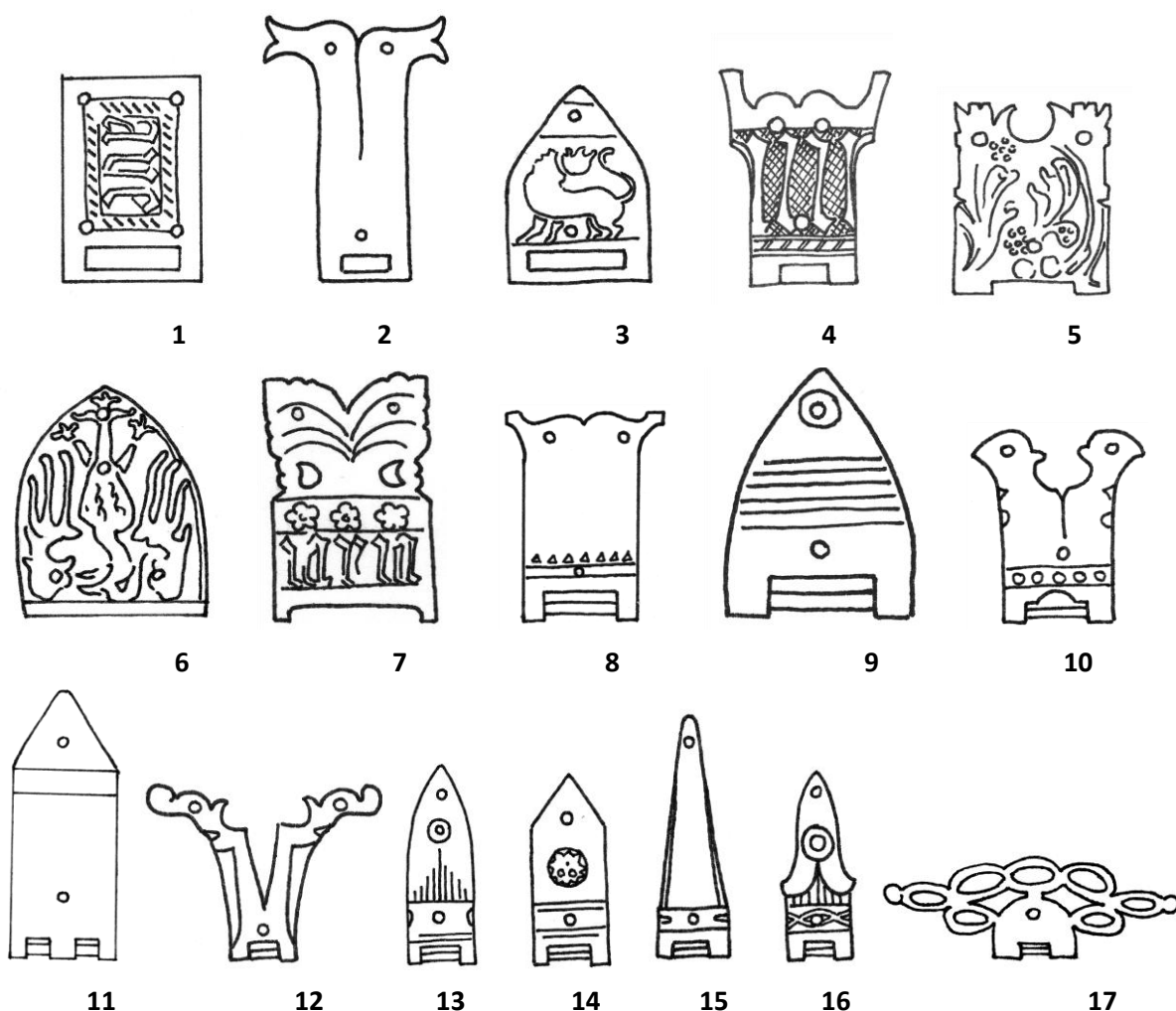

1 Obdélníkový tvar štítku s průřezovou záchytkou a s raženým nápisovým dekorem (15. – poč. 16. stol.), **2** Obdélníkový tvar štítku s průřezovou záchytkou a s rozvětveným vrcholem bez zdobení (15. – poč. 16. stol.), **3** Tvar štítku lomeného oblouku s průřezovou záchytkou a s raženým zoomorfním ornamentem (15. – poč. 16. stol.), **4** Obdélníkový tvar štítku s průřezovou záchytkou, s rozvětveným vrcholem a s raženým nápisovým dekorem (15. – poč. 16. stol.), **5** Obdélníkový tvar štítku s průřezovou záchytkou, prosekávaným členitým vrcholem a s raženým vegetativním dekorem (2. pol. 14. stol.), **6** Trojúhelníkový tvar štítku se žlábkovou záchytkou, s mírně zaobleným okrajem a raženým zoomorfním dekorem (15. – pol. 16. stol.), **7** Obdélníkový tvar štítku s průřezovou záchytkou, jemně profilovaný, perforovaný, s raženým nápisovým a vegetativním dekorem a puncováním (konec 15. – poč. 16. stol.), **8** Obdélníkový tvar štítku s kolíčkovou záchytkou, s rozvětveným vrcholem a s jednoduchým puncováním (konec 15. – poč. 16. stol.), **9** Trojúhelníkový tvar štítku s kolíčkovou záchytkou, s mírně zaobleným okrajem a s jednoduchým puncováním (konec 15. – poč. 16. stol.), **10** Obdélníkový tvar štítku s kolíčkovou záchytkou, s rozvětveným vrcholem a s jednoduchým puncováním (konec 15. – poč. 16. stol.), **11** Čepelovitý tvar štítku s dvojitou kolíčkovou záchytkou (konec 15. stol.), **12** Kónický tvar štítku s kolíčkovou záchytkou s výrazně rozvětveným vrcholem a zhraněním okrajů (konec 15. – poč. 16. stol.), **13,14** Čepelovitý tvar štítku s kolíčkovou záchytkou, jednoduchým puncováním rysek a terčiku (2. pol. 16. stol.), **15** Čepelovitý tvar štítku s kolíčkovou záchytkou, jednoduchým puncováním a zhraněním okrajů (16. – 1. pol. 17. stol.), **16** Kónický tvar štítku s kolíčkovou záchytkou, s mírně rozvětveným vrcholem, zhraněním okrajů a s perforovaným dekorem (16. – 1. pol. 17. stol.), **17** Štítek spony s kolíčkovou záchytkou, členitá plocha štítku, tvořená ovály (konec 18. – 1. třetina 19. stol.)

2.2.6 Tvary těl háčkových spon

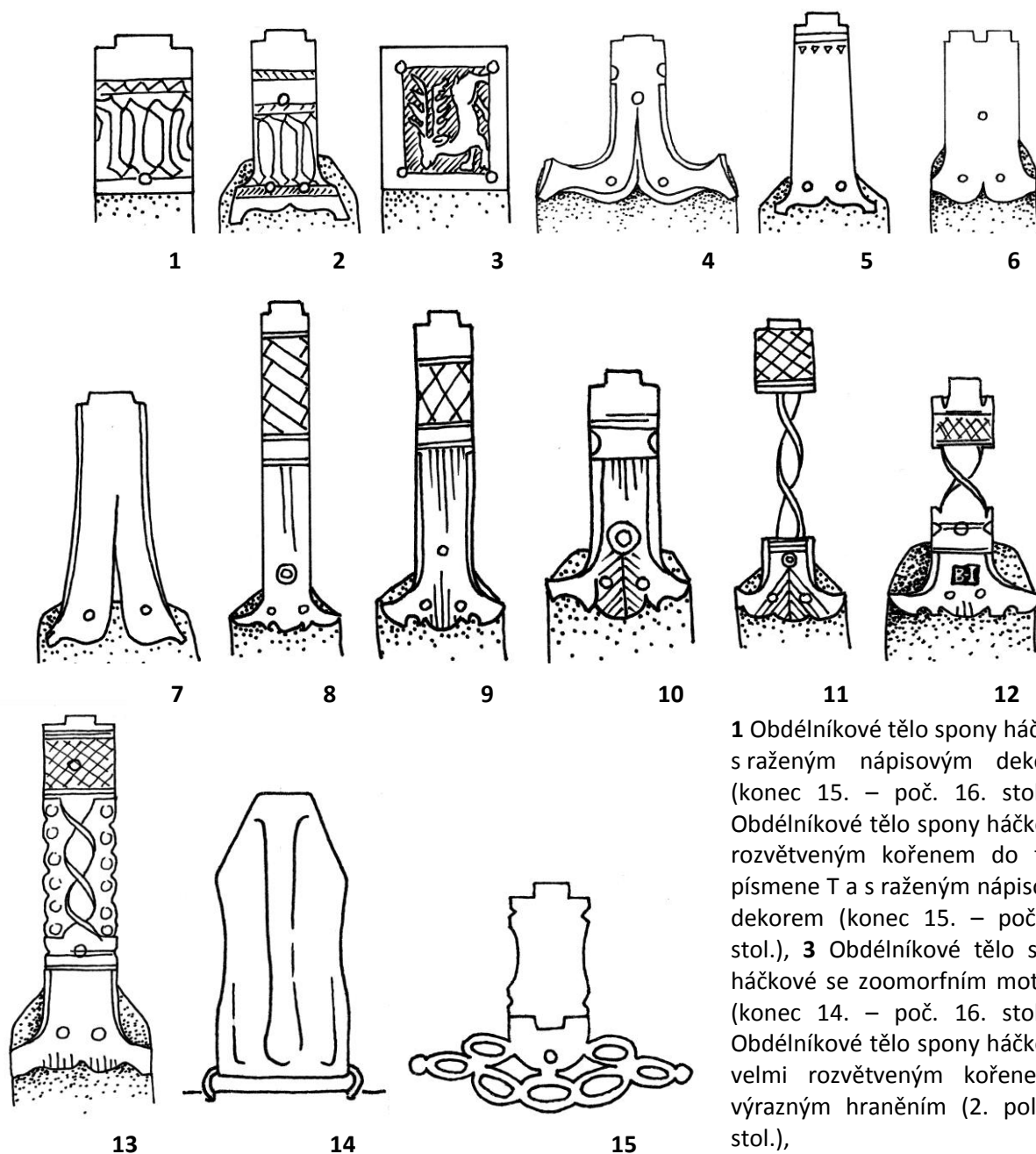

1 Obdélníkové tělo spony háčkové s raženým nápisovým dekorem (konec 15. – poč. 16. stol.), **2** Obdélníkové tělo spony háčkové s rozvětveným kořenem do tvaru písmene T a s raženým nápisovým dekorem (konec 15. – poč. 16. stol.), **3** Obdélníkové tělo spony háčkové se zoomorfním motivem (konec 14. – poč. 16. stol.), **4** Obdélníkové tělo spony háčkové s velmi rozvětveným kořenem a výrazným hraněním (2. pol. 15. stol.),

5 Obdélníkové tělo spony háčkové s mírně rozvětveným kořenem s puncovaným dekorem (konec 15. – 1. pol. 16. stol.), **6** Tělo spony obdélníkové se dvěma háčky (konec 15. stol.), **7** Tělo spony obdélníkové, rozšiřující se směrem ke kořenu kde je rozštěpeno, se zhraněním okrajů (16. – poč. 17. stol.), **8,9,10** Tělo spony obdélníkové háčkové s rozvětveným kořenem do tvaru písmene T, s puncovaným a raženým dekorem (16. – 2. pol. 17. stol.), **11** Tordované tělo spony háčkové s kořenem do tvaru písmene T a puncovaným dekorem (konec 16. – 17. stol.), **12** Tordované tělo spony háčkové s kořenem do tvaru písmene T a puncovaným dekorem, u kořene těla jsou vyraženy iniciály B - I (konec 16. – 17. stol.), **13** Tordované tělo spony háčkové, podložené širším vykrajovaným páskem s kořenem do tvaru písmene T a puncovaným dekorem (konec 16. – 17. stol.), **14** Obdélníkové, lehce profilované tělo spony s kloubem (1. pol. 19. stol.), **15** Tělo a štítek spony háčkové, s vykrajovaným tělem spony s kloubem na hraně zadní desky, členitá plocha štítku, tvořená ovály (konec 18. – 1. třetina 19. stol.)

2.3 Spony dírkové hranové

Spony dírkové hranové zpravidla vedou ze zadní desky na desku přední (výjimečně z přední desky na zadní) pomocí usňových řemíků (2.3.2/A.). Usňové řemíky jsou uchyceny ve žlábků v desce knihy, kde jsou fixovány štítkem (2.5.4). Tělo spony je adjustováno na řemíčkách pomocí fixačním štítkem těla spony pomocí nýtů, zdvojením těla spony nebo řemíčku, případně jinou variantou (2.5.3). Tělo spony je k hraně desky uchyceno otvorem v těle k trnu v hraně přední desky. Trny jsou většinou čepelovitého tvaru (2.3.6), které jsou zapuštěny množné číslo - které jsou zapuštěny do hrany desky. Tělo spony se zapíná do tzv. trnové hlavice. Další, méně častou variantou, je pak tělo spony dírkové hranové s kloubem. Tělo spony jde přes celou sílu knižního bloku, s kloubem na hraně zadní desky knihy (2.3.2/B.; 2.3.3/G.,H.). Spony dírkové hranové byly vyráběny z širší škály materiálů, než tomu bylo u spon háčkových. Hlavní podíl zaujímá mosaz a slitiny mědi a ocele, vzácněji pak litý bronz⁵.

Se sponami dírkovými hranovými se můžeme setkat již na vazbách pozdně koptských nebo byzantských kodexů (2.3.4/1,2; 2.3.7/1,2), z období 9. až 12. století. Jedná se však pouze o jednoduchá očka nebo modifikace oček, která vedou na usňových řemíčkách, často splétaných, ze zadní desky na desku přední nebo z přední desky na zadní (2.5.2/1)⁶. Další typy dírkových spon hranových nalezneme na vazbách románských⁷ z 11. až počátku 14. století. Jedná se buď o jednoduchá očka, fixovaná k usňovému řemíčku jednoduchým kovovým štítkem (2.3.4/3; 2.3.7/3) nebo o jednoduché tělo spony s očkem (2.3.4/4; 2.3.7/4). Tyto typy spon byly většinou nezdobené nebo jen přizdobeny velmi jednoduchým puncováním⁸. V našich sbírkách se bohužel tyto typy nevyskytují.

V 15. a 16. století se setkáváme se sponami dírkovými hranovými jen zřídka. Tvarem vycházejí spíše z dírkových spon deskových, typických pro tzv. gotické knižní vazby (2.3.7/5,6). Od počátku 17. století se začínají objevovat spony se štítky s trnovou záchytkou. Jedná se o spony masivní, lité ze slitin mosazi nebo bronzu. Tvar a výzdoba štítků kopíruje tvar a výzdobu těl spon (2.3.4/5; 2.3.5/1; 2.3.7/7). Ze štítku, který je upevněn na desce knihy vybíhá trn přes přední okraj desky. Tyto typy spon se vyskytují až do 2. třetiny 18. století. Často jsou zdobeny vegetativními, zoomorfními nebo figurálními motivy.

Významná epocha dírkových spon hranových nastává s příchodem baroka, v 1. polovině 17. století. Teprve v 18. století zcela vytlačují spony háčkové s kolíčkovou záchytkou a stává se téměř výhradním zástupcem kování na knihách s dřevěnými deskami. Variant je široká škála, vždy však vycházejí z jednoho základního typu (2.3.4/6; 2.3.7/10). Tělo spony je zhotoveno ze zdvojeného plechu, mezi něž je vsunut usňový řemínek. Tělo spony je pak uchyceno nýtem k řemínku (2.3.2/A.,B.,C.). Zdobení jejich ploch je spíše skrovné, sestavené z jednoduchých linek, punců, stylizovaných květin apod. (2.3.7/9-15).

Obdobím baroka ale spony dírkové hranové neustupují z popředí zájmu. Od 2. poloviny 18. století až do poloviny 19. století se vyskytují spony dírkové, které se upínají na trn v hraně štítku, umístěného na přední desce knihy. Tvar a výzdoba kopírují tvar a výzdobu těla spony nebo se mírně rozměrově liší. Motivy jsou zejména vegetativní nebo bohatě stylizovaně ornamentální (2.3.5/2,3; 2.3.7/16). Zpravidla se nacházejí na nákladnějších vazbách bibliofilských nebo liturgických. Bývají lity a cizelovány⁹ ze stříbra nebo raženy¹⁰ a tepány ze stříbrného¹¹ nebo postříbřeného plechu.

Od poloviny 19. století a na počátku 20. století jsou spony dírkové umísťovány zejména na vazbách alb, skicářů nebo na vazbách bibliofilských či autorských. V tomto období se vyskytuje celá škála tvarů a výzdobných prvků (2.3.5/4-6; 2.3.7/17-19). Jedná se však zejména o průmyslově vyráběné kusy lisované, ražené někdy přízdobené rytím. Drahé materiály, jako je stříbro se vyskytuje už jen na vazbách autorských. Setkáme se především s levnější variantou slitin mědi a mosazi. Zpravidla jsou kloubové, s kloubem umístěným v hraně zadní desky (2.3.2/B.,C.; 2.3.3/G.,H.; 2.3.4/7-9).

Za zmínku stojí i spony masivní, které se vyskytují zejména na albech konce 19. a počátku 20. století (2.3.4/10; 2.3.7/20). V těle spony je umístěn důmyslný mechanismus, který umožňuje snazší zapínání spony do trnu nebo trnů.

2.3.1 Seznam vyobrazení spon dírkových hranových

2.3.2 Fixace spon dírkových hranových v průřezu knihou

- A. Fixace spony dírkové hranové, upevněné na usňovém řemínku, který vede ze zadní desky na desku přední, spona se uzavírá na trn v hraně přední desky (17. – 1. pol. 19. stol.),
- B. Fixace spony dírkové hranové s kloubem, která se uzavírá na trn v hraně přední desky (pol. 19. – poč. 20. stol.)
- C. Fixace spony dírkové hranové s kloubem (pol. 19. – poč. 20. stol.)

2.3.3 Popis částí spony dírkové hranové

- A. Nákres těla spony dírkové hranové z lícové strany (17. – 1. pol. 19. stol.)
- B. Nákres těla spony dírkové hranové z rubové strany
- C. Nákres těla spony z profilu
- D. Nákres těla spony dírkové hranové z lícové strany (poč. 17. – 2. třetina 18. stol.)
- E. Nákres těla spony dírkové hranové z rubové strany
- F. Nákres těla spony z profilu
- G. Nákres fixace spony v průřezu knihou
- H. Spona dírková hranová (pol. 19. – poč. 20. stol.)

2.3.4 Druhy dírkových spon hranových

- 1 Spona dírková hranová, splétaný usňový řemínek fixuje jednoduché kovové očko (9. – 12. stol.), pozdně koptské, byzantské kodexy)
SZIRMAI, J. A. *The Archaeology of Medieval Bookbinding*. 1999. s. 42, obr. [f.]
- 2 Spona dírková hranová, usňový řemínek fixuje kovové očko (9. – 12. stol.), pozdně koptské, byzantské kodexy)
SZIRMAI, J. A. *The Archaeology of Medieval Bookbinding*. 1999. s. 82, obr. [c.]
- 3 Spona dírková hranová, očko fixováno jednoduchým kovovým štítkem k usňovému řemínku (11. – poč. 14. stol.)
SZIRMAI, J. A. *The Archaeology of Medieval Bookbinding*. 1999. s. 131, obr. [i.]
- 4 Spona dírková hranová s jednoduchým štítkem s očkem (11. – 14. stol.)
SZIRMAI, J. A. *The Archaeology of Medieval Bookbinding*. 1999. s. 131, obr. [n.]
- 5 Spona dírková hranová, trn součástí štítku na přední desce (poč. 17 – 2. třetina 18. stol.)
soukromá sbírka
- 6 Spona dírková hranová (konec 17. – 18. stol.)
Vědecká knihovna v Olomouci, sign. 21.675
- 7 Spona dírková hranová s kloubem (pol. 19. – poč. 20. stol.)
Uměleckoprůmyslové muzeum v Praze, sign. 25458
- 8 Spona dírková kloubová dvouramenná s trnem v hraně jednoduchého štítku přes okraj desky knihy (pol. 19. – 1. pol. 20. stol.)
Uměleckoprůmyslové muzeum v Praze, sign. 33.123_1-50
- 9 Spona dírková kloubová, s trnem v hranovém kování přední desky (pol. 19. – 1. pol. 20. stol.)
soukromá sbírka
- 10 Spona dírková s dvojitým kloubem na hranovém štítku zadní desky a se dvěma trny na hranovém štítku desky přední (konec 19. – poč. 20. stol.)
Uměleckoprůmyslové muzeum v Praze, sign. 33.116_1-50

2.3.5 Tvary štítků dírkových spon hranových s trnovou záchytkou

1 Figurální a ornamentální tvar štítku s motivem sfingy a s trnovou záchytkou (poč. 17. – 2. třetina 18. stol.)

soukromá sbírka

2 Protáhlý ornamentální tvar štítku s motivem rokajové kartuše s trnovou záchytkou (2. třetina 18. stol.)

Uměleckoprůmyslové muzeum v Praze, sign. GK6916B

3 Štítek s trnovou záchytkou a stylizovaným ornamentálním motivem (2. pol. 19. stol.)

Uměleckoprůmyslové muzeum v Praze, sign.33130_48

4 Protáhlý tvar štítku s trnovou záchytkou s ornamentálním motivem meandru, při obvodu tečková linie (2. pol. 19. stol.)

Uměleckoprůmyslové muzeum v Praze, sign. 27.792_2

5 Trojúhelníkový tvar štítku s jemným ornamentem a trnovou záchytkou (konec 19. stol.)

soukromá sbírka

6 Trojúhelníkový tvar štítku s ornamentálním vegetativním dekorem, s trnovou záchytkou (poč. 20. stol.)

soukromá sbírka

2.3.6 Trny pro uchycení spon dírkových hranových

1 Trn v hraně přední desky, zakončený trnovou hlavicí (9. – 19. stol.)

Vědecká knihovna Olomouc, sign.?

2 Trn v hraně přední desky, zakončený trnovou hlavicí, v těle trnu otvor pro fixaci hřebíku (9. – 12. stol.)

SZIRMAI, J.A. *The Archaeology of Medieval Bookbinding*. 1999. s. 82, obr. [d.]

3 Trn v hraně přední desky s jednoduchou hlavicí (9.? – 19. stol.)

soukromá sbírka

4 Trn v hraně přední desky, zakončený trnovou hlavicí (9.? – 19. stol.)

soukromá sbírka

5 Trn v hraně štítku, který je na mezi plochou štítku a usňovým pokryvem rozklepán do nýtu, štítek je v desce fixován hřebíky (pol. 19. – 1. pol. 20. stol.)

soukromá sbírka

2.3.7 Tvary těl spon trnových hranových

1 Jednoduché trojúhelníkové očko upevněné na splétaném usňovém řemínku, (9. – 12. stol.)

SZIRMAI, J.A. *The Archaeology of Medieval Bookbinding*. 1999. s. 42, obr. [f.]

2 Kruhové a obdélníkové očko spony trnové hranové, se splétaným usňovým řemínkem v obdélníkovém oku spony (9. – 12. stol.)

SZIRMAI, J.A. *The Archaeology of Medieval Bookbinding*. A1999. s. 82, obr. [c.]

3 Očko fixované jednoduchým kovovým štítkem k usňovému řemínku (10. – 13. stol.)

SZIRMAI, J.A. *The Archaeology of Medieval Bookbinding*. 1999. s. 131, obr. [i.]

4 Obdélníkové tělo spony s očkem a tepaným ornamentálním dekorem (11. – poč. 14. stol.)

Knihovna Metropolitní kapituly u sv. Víta (Archiv Pražského hradu), sign. B.8-2

5 Tělo spony dírkové hranové, mírně se rozšiřující směrem ke kořenu (konec 14. – 1. pol. 15. stol.)

Vědecká knihovna v Olomouci, sign.?

- 6** Tělo spony dírkové hranové s kloubem (14. – 15. stol.)
soukromá sbírka
- 7** Figurální a ornamentální tvar těla spony s motivem sfingy (poč. 17. – 2. třetina 18. stol.)
soukromá sbírka
- 8** Ornamentální stylizovaný tvar těla spony dírkové hranové (17. stol.)
Vědecká knihovna v Olomouci, sign. 34.236
- 9** Obdélníkový tvar dvojitého těla spony dírkové hranové s tepaným dekorem (17. – 18. stol.)
Vědecká knihovna v Olomouci, sign.?
- 10** Dvojité tělo spony dírkové hranové, v ose vypouklé s rytými linkami (17. – 18. stol.)
Vědecká knihovna v Olomouci, sign. 21.675
- 11,12,13,14,15** Různé modifikace dvojitého těla spony dírkové hranové, vypouklé v ose a jednoduše přizdobené rytými linkami nebo puncováním (17. – 1. pol. 19. stol.)
Vědecká knihovna v Olomouci, sign.?
- 16** Tělo spony dírkové hranové s bohatým stylizovaným vegetativním dekorem (konec 18. – poč. 19. stol.)
soukromá sbírka
- 17** Obdélníkový tvar těla spony dírkové hranové a kloubové s vykrajovaným okrajem a rytým dekorem (pol. 19. – poč. 20. stol.)
Uměleckoprůmyslové muzeum v Praze, sign. 28.292_a
- 18** Stylizovaný tvar těla spony dírkové hranové s kloubem, s raženým a rytým dekorem (konec 19. – poč. 20. stol.)
soukromá sbírka
- 19** Stylizovaný tvar těla spony dírkové hranové s kloubem, ražené a perforované (poč. 20. stol.)
soukromá sbírka
- 20** Spona vícedírková hranová, se dvěma rameny, v nichž je umístěn mechanismus pro vysouvání vrchní částí těla spony při upínání těla do trnů (konec 19. – 1. pol. 20. stol.)
Uměleckoprůmyslové muzeum v Praze, sign. 33.116_1-50

2.3.2 Fixace spon dírkových hranových v průřezu knihou

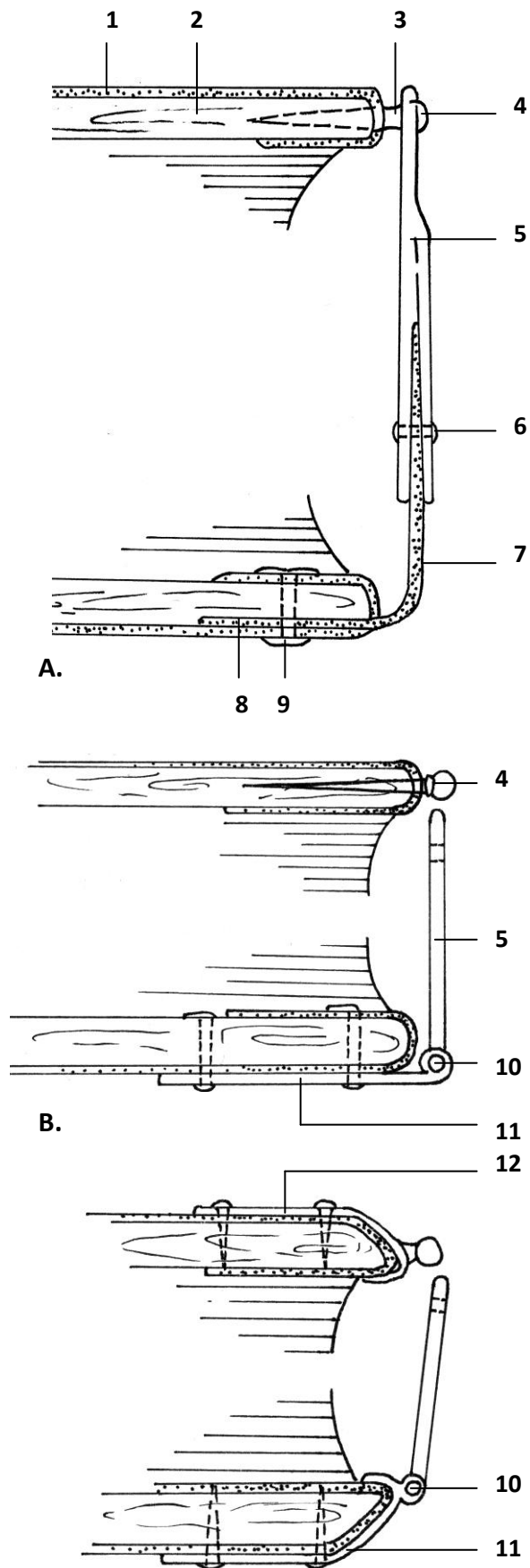

A. Adjustace spony dírkové hranové, upevněné na usňovém řemínku, který vede ze zadní desky na desku přední, spona se uzavírá na trn v hraně přední desky (17. – 1. pol. 19. stol.)

B. Adjustace spony dírkové hranové s kloubem, která se uzavírá na trn v hraně přední desky (pol. 19. – poč. 20. stol.)

C. Adjustace spony dírkové hranové s kloubem, trn trn je součástí štítku na přední desce, tělo spony je spojeno kloubem se štítkem na zadní desce (pol. 19. – poč. 20. stol.)

- 1 Usňový povrch knihy
- 2 Dřevěné desky knihy
- 3 Trn uchycený v hraně přední desky
- 4 Hlava trnu, za kterou je zachyceno tělo spony
- 5 Tělo spony dírkové hranové
- 6 Nýt spojující fixační štítek, usňový řemínek a tělo spony
- 7 Usňový řemínek
- 8 Usňový řemínek zapuštěný do žlábků v zadní desce knihy
- 9 Hřebík fixující usňový řemínek k zadní desce knihy
- 10 Kloub spojující tělo spony se štítkem na zadní desce knihy
- 11 Štítek na zadní desce knihy spojený s tělem spony kloubem, fixovaný k zadní desce dvěma hřebíky
- 12 Štítek s trnem upevněný na přední desce knihy dvěma hřebíky

2.3.3 Popis částí spony dírkové hranové

A. Nákres těla spony dírkové hranové z lícové strany (17. – 1. pol. 19. stol.)

B. Nákres těla spony dírkové hranové z rubové strany

C. Nákres těla spony z profilu

D. Nákres těla spony dírkové hranové z lícové strany (konec 16. – 2. třetina 18. stol.)

E. Nákres těla spony dírkové hranové z rubové strany

F. Nákres těla spony z profilu

1 Otvor pro uchycení těla spony na trn v hraně přední desky

2 Krček těla spony

3 Ryté rysky

4 Tělo spony polokruhovitě vypouklé v ose

5 Okraj těla spony

6 Hřebík fixující tělo spony k usňovému řemínku

7 Kořen těla spony zakončený segmentem

8 Usňový řemínek

9 Hřebík spojující tělo spony s fixačním štítkem

10 Fixační štítek spojující tělo spony s usňovým řemínkem

11 Zadní strana těla spony

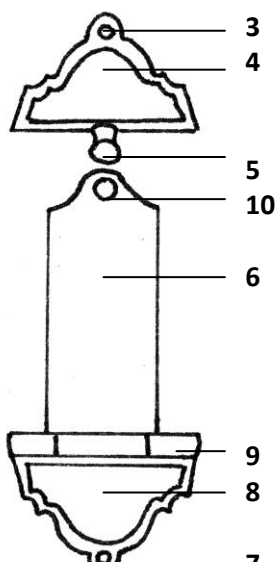
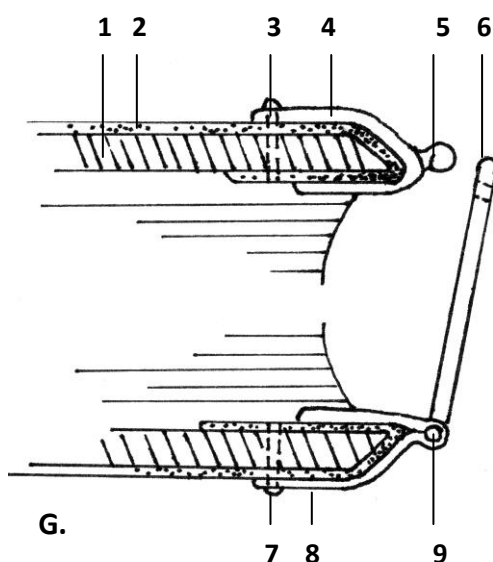
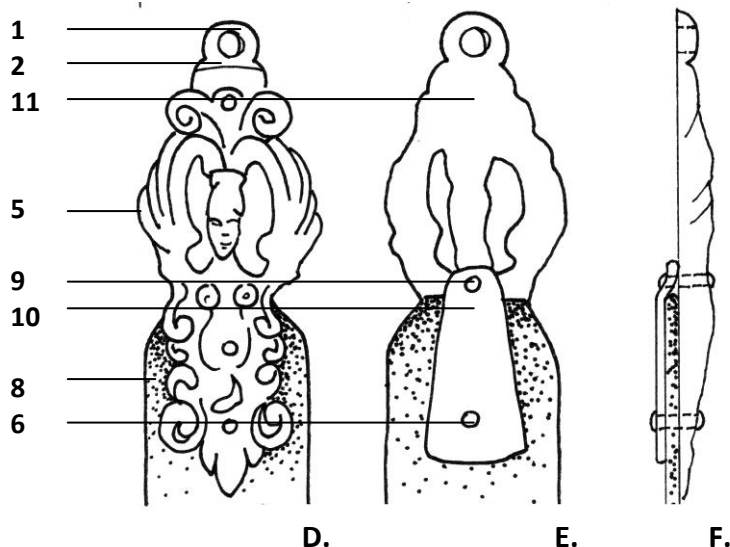
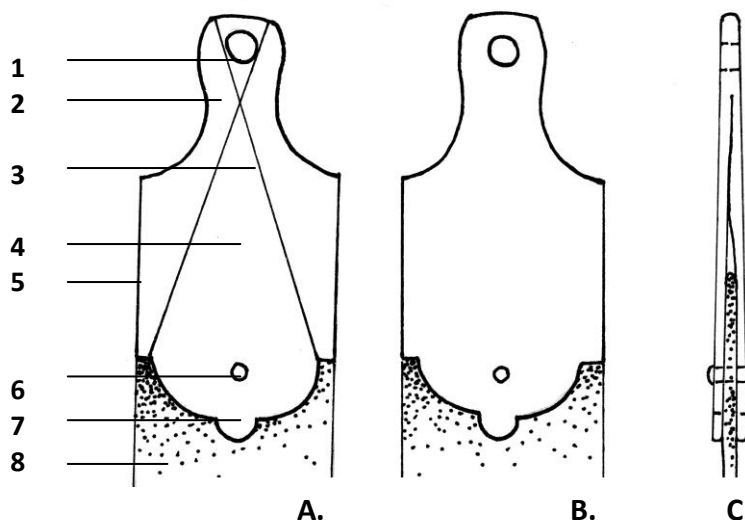

G. Nákres adjustace spony v průřezu knihou

H. Spona dírková hranová (pol. 19. – poč. 20. stol.)

1. Lepenková deska knihy

2. Pokryv

3. Hřebík upevňující štítek s trnem k desce

4. Štítek s trnem

5. Trn

6. Tělo spony dírkové

7. Hřebík fixující štítek s kloubem k zadní desce

8. Štítek s kloubem

9. Kloub

10. Otvor pro uchycení těla spony na trn v hraně štítku

2.3.4 Druhy dírkových spon hranových

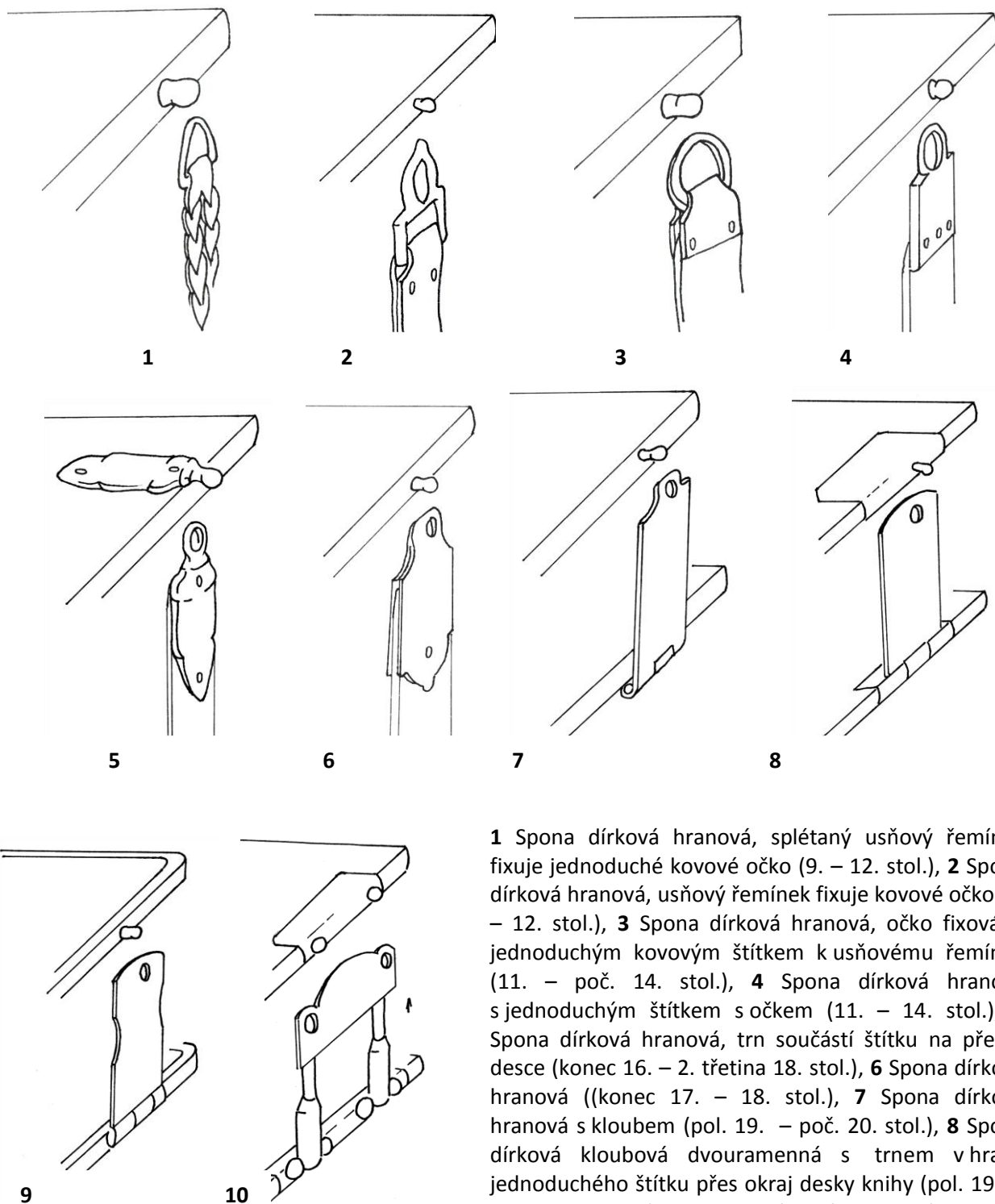

1 Spona dírková hranová, splétaný usňový řemínek fixuje jednoduché kovové očko (9. – 12. stol.), **2** Spona dírková hranová, usňový řemínek fixuje kovové očko (9. – 12. stol.), **3** Spona dírková hranová, očko fixováno jednoduchým kovovým štítkem k usňovému řemínku (11. – poč. 14. stol.), **4** Spona dírková hranová s jednoduchým štítkem s očkem (11. – 14. stol.), **5** Spona dírková hranová, trn součástí štítku na přední desce (konec 16. – 2. třetina 18. stol.), **6** Spona dírková hranová ((konec 17. – 18. stol.), **7** Spona dírková hranová s kloubem (pol. 19. – poč. 20. stol.), **8** Spona dírková kloubová dvouramenná s trnem v hraně jednoduchého štítku přes okraj desky knihy (pol. 19. – 1. pol. 20. stol.), **9** Spona dírková kloubová, s trnem v hranovém kování přední desky (pol. 19. – 1. pol. 20. stol.), **10** Spona dírková s dvojím kloubem na hranovém štítku zadní desky a se dvěma trny na hranovém štítku desky přední (konec 19. – poč. 20. stol.)

2.3.5 Tvary štítků dírkových spon hranových s trnovou záchytkou

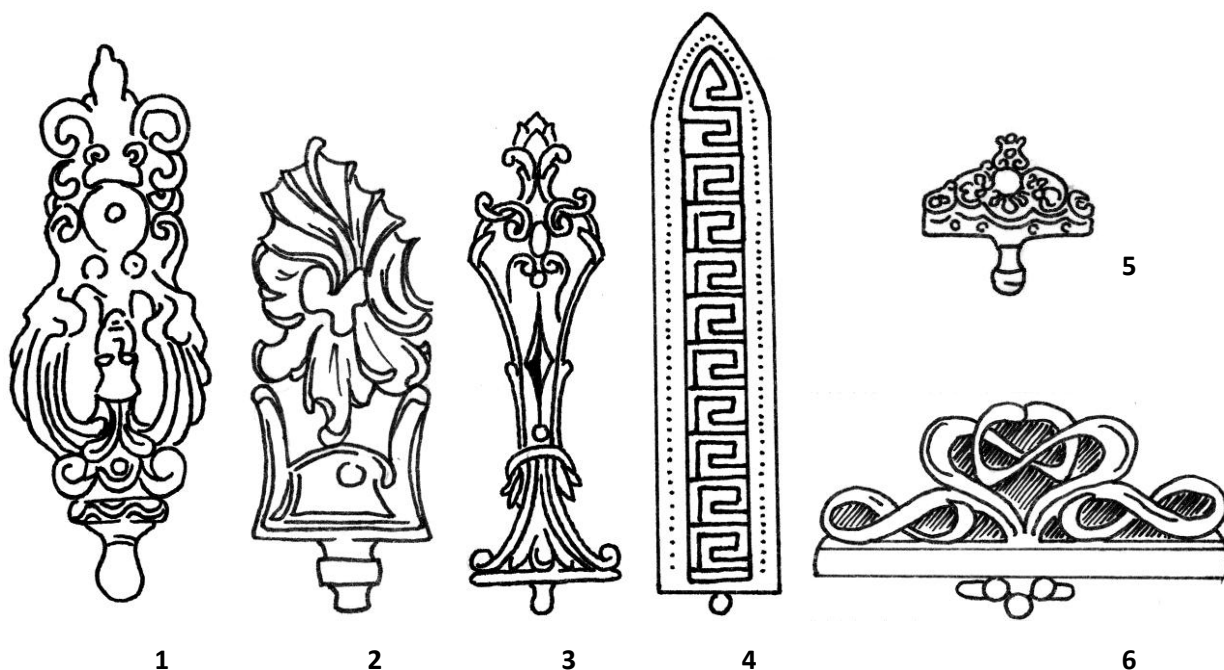

1 Figurální a ornamentální tvar štítku s motivem sfingy a s trnovou záchytkou (konec 16. – 2. třetina 18. stol.), 2 Protáhlý ornamentální tvar štítku s motivem rokajové kartuše s trnovou záchytkou (2. třetina 18. stol.), 3 Štítek s trnovou záchytkou a stylizovaným ornamentálním motivem (2. pol. 19. stol.), 4 Protáhlý tvar štítku s trnovou záchytkou s ornamentálním motivem meandru, při obvodu tečková linie (2. pol. 19. stol.), 5 Trojúhelníkový tvar štítku s jemným ornamentem a trnovou záchytkou (konec 19. stol.), 6 Trojúhelníkový tvar štítku s ornamentálním vegetativním dekorem a s trnovou záchytkou (poč. 20. stol.)

2.3.6 Trny pro uchycení spon dírkových hranových

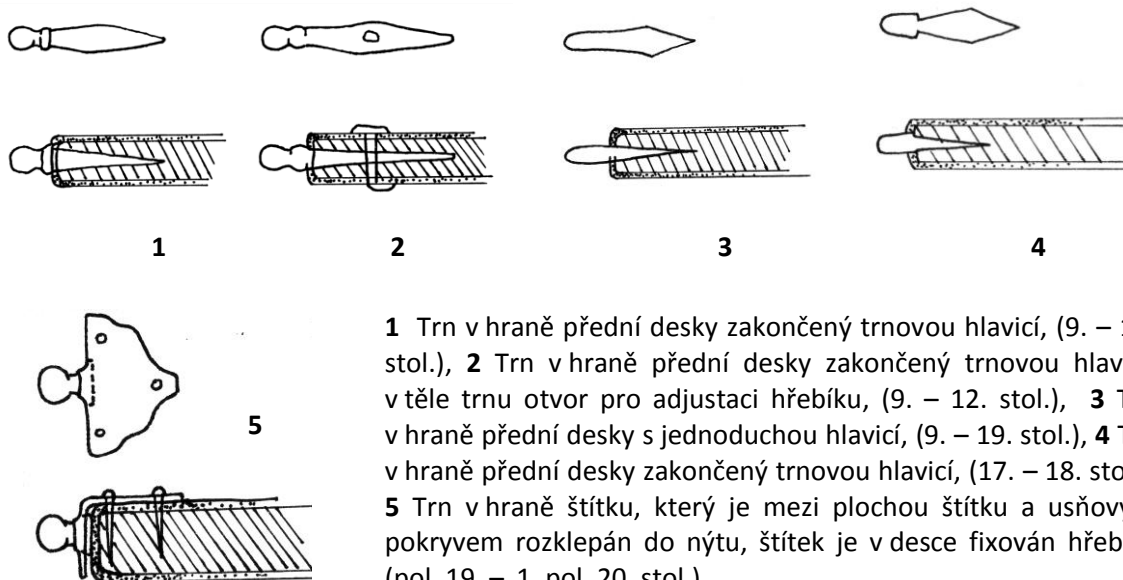

1 Trn v hraně přední desky zakončený trnovou hlavicí, (9. – 19. stol.), 2 Trn v hraně přední desky zakončený trnovou hlavicí, v těle trnu otvor pro adjustaci hřebíku, (9. – 12. stol.), 3 Trn v hraně přední desky s jednoduchou hlavicí, (9. – 19. stol.), 4 Trn v hraně přední desky zakončený trnovou hlavicí, (17. – 18. stol.), 5 Trn v hraně štítku, který je mezi plochou štítku a usňovým pokryvem rozklepán do nýtu, štítek je v desce fixován hřebíky (pol. 19. – 1. pol. 20. stol.)

2.3.7 Tvary těl spon trnových hranových

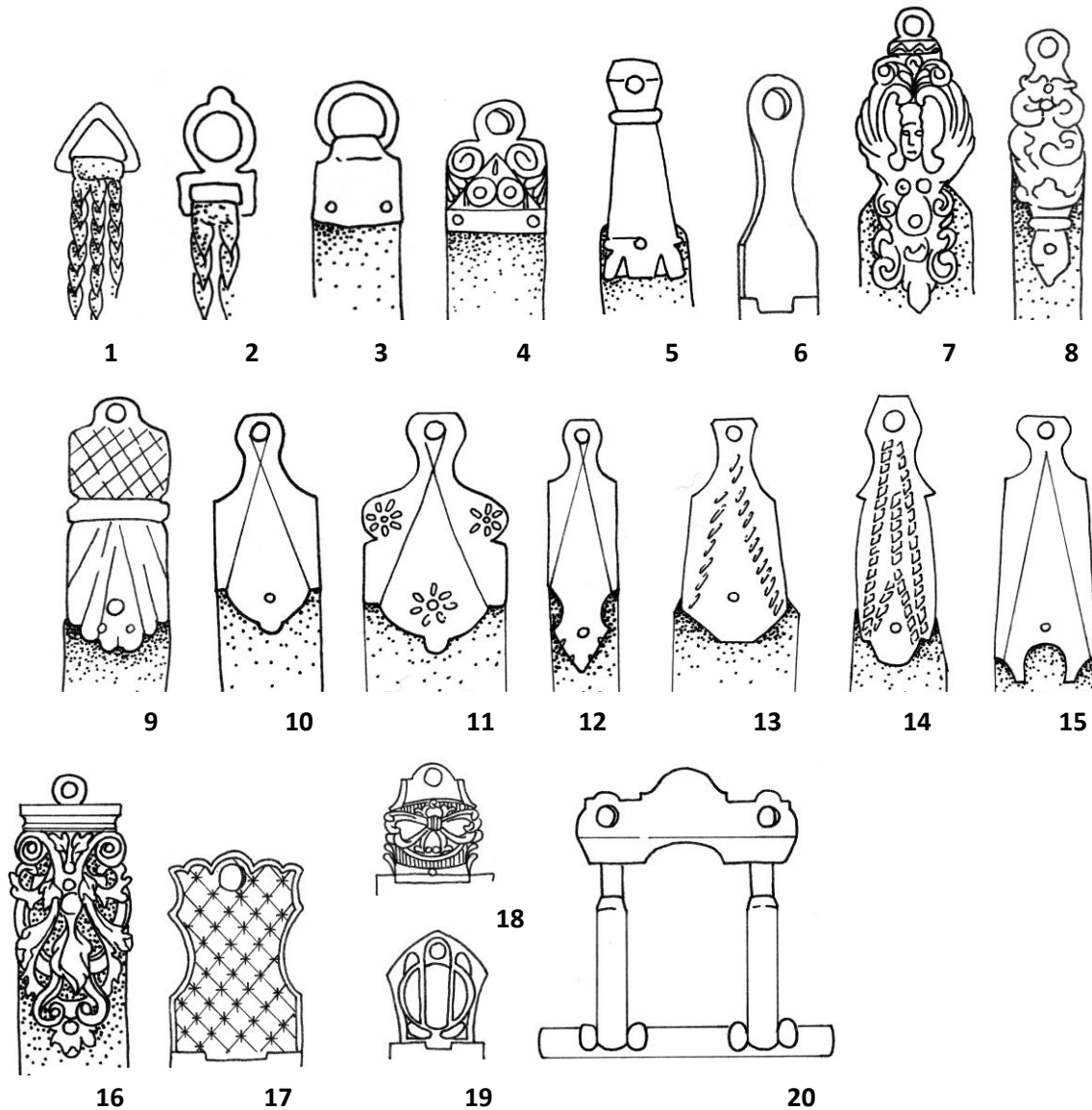

1 Jednoduché trojúhelníkové očko upevněné na splétaném usňovém řemínku, (9. – 12. stol., koptské a byzantské kodexy), **2** Kruhové a obdélníkové očko spony trnové hranové se splétaným usňovým řemínkem v obdélníkovém oku spony (9. – 12. stol., koptské a byzantské kodexy), **3** Očko fixované jednoduchým kovovým štítkem k usňovému řemínku (10. – 13. stol., románské kodexy), **4** Obdélníkové tělo spony s očkem a tepaným ornamentálním dekorem (11. – poč. 14. stol., románské kodexy), **5** Tělo spony dírkové hranové, mírně se rozšiřující směrem ke kořenu (konec 14. – 1. pol. 15. stol.), **6** Tělo spony dírkové hranové s kloubem (14. – 15. stol.), **7** Figurální a ornamentální tvar těla spony s motivem sfingy (konec 16. – 2. třetina 18. stol.), **8** Ornamentální stylizovaný tvar těla spony dírkové hranové (17. stol.), **9** Obdélníkový tvar dvojitěho těla spony dírkové hranové s tepaným dekorem (17. – 18. stol.), **10** Dvojitě tělo spony dírkové hranové, v ose vypouklé s rytými linkami (17. – 18. stol.), **11,12,13,14,15** Různé modifikace dvojitěho těla spony dírkové hranové, vypouklé v ose a jednoduše přizdobené rytými linkami nebo puncováním (17. – 1. pol. 19. stol.), **16** Tělo spony dírkové hranové s bohatým stylizovaným vegetativním dekorem (konec 18. – poč. 19. stol.), **17** Obdélníkový tvar těla spony dírkové hranové a kloubové s vykrajovaným okrajem a rytým dekorem (pol. 19. – poč. 20. stol.), **18** Stylizovaný tvar těla spony dírkové hranové s kloubem, s raženým a rytým dekorem (konec 19.–poč. 20. stol.), **19** Stylizovaný tvar těla spony dírkové hranové s kloubem, ražený a perforovaný (poč. 20. stol.), **20** Spona vícedírková se dvěma rameny nebo v ramenech je umístěn mechanismus pro vysouvání vrchní částí těla spony při upínání těla do trnů (konec 19. – 1. pol. 20. stol.)

2.4 Spony dírkové deskové

Spony dírkové deskové se nejčastěji vyskytují na vazbách ze 13. až 15. století. Bývají masivnější než háčkové spony nebo spony dírkové hranové. Nejčastějšími materiály pro jejich výrobu se využívalo slitin mosazi, ocele, bronzu, a někdy mědi¹². Výjimečně se objevuje stříbření nebo zlacení kování. Spony se na vazbách vyskytují většinou dvě, u menších formátů se vyskytuje spona jedna ve středu desky.

Ve 13. a 14. století se objevují spony jednoduché, tvořené prostým kovovým štítkem na usňovém řemínku. V ploše štítku je otvor pro uchycení na trn (2.4.3/1,2; 2.4.4/1,2), případně je usňový řemínek pouze zpevněn kovovým štítkem a otvor pro uchycení do trnu je v ploše usňového řemínku (2.4.3/3; 2.4.4/3). Dalším typem v tomto období jsou spony s masivním kruhovým tělem, ze kterého vybíhá obdélné oko směrem k hraně desky. Tímto okem je provlečen zdvojený usňový řemínek (2.4.3/6; 2.4.4/4), který nese tělo spony a je fixován na spodní desce knihy. Obdobnou variantou je stejný typ těla spony, kdy je obdélným okem provlečen ohnutý plech, upevňující usňový řemínek (2.4.3/7; 2.4.4/7). Z hlavy těla spony obvykle vybíhá trn nebo očko, ve kterém byl obvykle provlečen jednoduchý, častěji spletený usňový, textilní řemínek nebo motouz, případně kroužek, pro snazší odepínání spony.

Pro tzv. gotické knižní vazby 13. až 2. třetiny 15. století jsou typické masivní spony lité. Obdélníkové tělo spony se zužuje směrem do plochy desky knihy a tělo spony odděluje od hlavy těla spony krček (2.4.1/A.; 2.4.2/A.,B.; 2.4.3/4; 2.4.4/5,6). Z hlavy těla spony obvykle vybíhá trn nebo očko. Často se vyskytují i spony s kloubem mezi hlavou těla a vlastním tělem spony. Kloub v tomto případě usnadňuje uvolnění spony z trnu v ploše přední desky (2.4.2/C,D; 2.4.3/5; 2.4.4/8). Výjimečně se setkáváme se sponou, jejíž tělo je upevněno na usňovém řemínku v místě přední ořízky knihy. U hrany vrchní desky je umístěn kloub a tělo spony pokračuje do plochy desky, kde se uzavírá na trn (2.4.1/B; 2.4.2/E; 2.4.3/8). O tomto typu můžeme mluvit od 15. do 1. poloviny 16. století. Častějším typem je spona desková trnová se dvěma klouby, objevující se na vazbách od počátku 15. století do 1. poloviny 16. století. Nalézt ji můžeme ještě na tzv. raně renesančních vazbách úřední povahy. Tělo spony je vedeno ze spodní desky přes celou přední ořízku a uzavírá se na přední desce do oka pro petlici. Materiálově zde převládají ocele¹³. (2.4.1/C; 2.4.2/F; 2.4.3/9) Postupně tento typ přechází do spony háčkové kloubové (2.2.1/8). Zdobení těl

spon je spíše jednoduché, složené z ražených trojúhelníků, linek. Můžeme se setkat však i se složitějšími motivy a členitostí spon, zvláště na vazbách reprezentativních graduálů.

Trny, do kterých se spony uzavírají (2.4.6), mohou být jednoduché, adjustované pouze roznýtováním jejich konce na vnitřní straně desky (2.4.6/1). Častěji bývají doplněny jednoduchou podložkou, umístěnou na vnější straně desky knihy, trn podložkou prochází a je opět roznýtován na vnitřní straně desky (2.4.6/2,5). Dalším typem je trn s podložkou jak na vnější, tak na vnitřní straně desky (2.4.6/3,8). U masivnějších odlévaných¹⁴ podložek může být trn součástí podložky, pak je samotná podložka fixována k desce knihy hřebíky (2.4.6/4,6). Trn může být roznýtován i na spodní straně podložky (2.4.6/7). Spony mohou být upínány do tzv. oček, která jsou součástí podložky (2.4.6/10,11). Zpravidla do nich byly upínány zámky nebo kolíčky.

2.4.1 Seznam vyobrazení spon dírkových deskových

2.4.2 Fixace spon dírkových deskových v průřezu knihou

A. Fixace spony dírkové deskové, uchycené na usňovém řemínku, který vede ze zadní desky na desku přední (13. – 2. třetina. 15. stol.)

B. Fixace spony dírkové deskové s kloubem, tělo spony uchycené na usňovém řemínku (15. – 1. pol. 16. stol.)

C. Fixace spony dírkové deskové se dvěma klouby, u přední a zadní desky knihy, spona se uzavírá do oka, které mohlo plnit funkci tzv. petlice pro uzamykání knihy (poč. 15. – 1. pol. 16. stol.)

2.4.3 Popis částí těla spony dírkové deskové

A. Nákres těla spony dírkové deskové (13. stol. – 2. třetina 15. stol.)

B. Nákres těla spony dírkové deskové z rubové strany

C. Nákres těla spony dírkové deskové s kloubem z lícové strany (17. stol.)

D. Nákres těla spony dírkové deskové z profilu

E. Nákres těla spony dírkové deskové s kloubem u hrany přední desky, tělo spony fixováno k usňovému řemínku (15. – 1. pol. 16. stol.)

F. Nákres těla spony dírkové deskové s kloubem u hrany přední desky a s kloubem u zadní desky (poč. 15. – 1. pol. 16. stol.)

2.4.4 Druhy dírkových spon deskových

1 Spona dírková desková, jednoduchý obdélníkový štítek fixující usňový řemínek k trnu v přední desce (13. – 14. stol.)

Knihovna Metropolitní kapituly u sv. Víta (Archiv Pražského hradu), sign. A. 4-2

2 Spona dírková desková, štítek obdélníkového tvaru se zkosenými hranami směrem ke středu desky, který fixuje usňový řemínek k trnu v přední desce (13. – 14. stol.)

Knihovna Metropolitní kapituly u sv. Víta (Archiv Pražského hradu), sign. B. 134-1

3 Obdélníkový štítek zpevňující usňový řemínek, který je zapínán k desce knihy otvorem přímo ve hmotě usně (13. – 14. stol.)

Knihovna Metropolitní kapituly u sv. Víta (Archiv Pražského hradu), sign. B. 69-2

4 Spona dírková desková (13. – 2. třetina 15. stol.)

Knihovna Metropolitní kapituly u sv. Víta (Archiv Pražského hradu), sign. B. 73-1

5 Spona dírková desková s kloubem v ploše přední desky (15. – 1. pol. 16. stol.)

Knihovna Metropolitní kapituly u sv. Víta (Archiv Pražského hradu), sign. E. 47-3

6 Spona dírková desková fixována zdvojeným usňovým řemínkem k průřezu v těle spony (14. – 1. pol. 16. stol.)

Knihovna Metropolitní kapituly u sv. Víta (Archiv Pražského hradu), sign. A. 82

7 Spona dírková desková fixována průřezem v těle spony k usňovému řemínku ohnutým plíškem (13. – 14. stol.)

Knihovna Metropolitní kapituly u sv. Víta (Archiv Pražského hradu), sign. F51.i

8 Spona dírková desková s kloubem v hraně přední desky, tělo spony sahá do vrchní třetiny přední ořízky knihy (15. – 1. pol. 16. stol.)

DÜRRFELD, E.B. Mit Haken und Ösen. In *RESTAURO*. 1993. obr. 10

9 Spona dírková desková s kloubem v hraně přední i zadní desky knihy (poč. 15. – 1. pol. 16. stol.)

SZIRMAI, J.A. *The Archaeology of Medieval Bookbinding*. 1999. s. 252, obr. [f.]

2.4.5 Tvary těl spon dírkových deskových

- 1 Jednoduchý čtvercový štítek s otvorem pro uchycení trnu (13. – 14. stol.)
Knihovna Metropolitní kapituly u sv. Víta (Archiv Pražského hradu), sign. A. 4-2
- 2 Jednoduchý čtvercový štítek se zkosenými hranami směrem do plochy desek knihy s otvorem pro uchycení trnu (13. – 14. stol.)
Knihovna Metropolitní kapituly u sv. Víta (Archiv Pražského hradu), sign. B. 134-1
- 3 Jednoduchý čtvercový štítek pro zpevnění usňového řemínku, otvor pro uchycení trnu přímo ve hmotě usňového řemínku (13. – 14. stol.)
Knihovna Metropolitní kapituly u sv. Víta (Archiv Pražského hradu), sign. A. 69-2
- 4 Masivní kruhové tělo spony dírkové deskové s okem pro uchycení usňového řemínku (13. – 14. stol.)
Knihovna Metropolitní kapituly u sv. Víta (Archiv Pražského hradu), sign. A. 82
- 5 Masivní spona dírková desková s rozšířenou kvadratickou hlavou s výběhem zakončeným očkem, tělo spony po okrajích vykrajované (13. – 2. třetina 15. stol.)
GRAHAM, B.F.H. *Bohemian and Moravian Graduals 1420 – 1620*. Turnhout, 2006. obr. 69
- 6 Masivní spona dírková desková s rozšířenou kvadratickou hlavou s výběhem zakončeným hrotem (13. – 2. třetina 15. stol.)
Knihovna Metropolitní kapituly u sv. Víta (Archiv Pražského hradu), sign. B. 73-1
- 7 Masivní spona dírková desková s rozšířenou kvadratickou hlavou s výběhem zakončeným očkem (13. – 2. třetina 15. stol.)
Knihovna Metropolitní kapituly u sv. Víta (Archiv Pražského hradu), sign. C. 5
- 8 Kruhové tělo spony dírkové deskové s obdélným okem, kterým je provlečen ohnutý plech, uchycující usňový řemínek (13. – 14. stol.)
Knihovna Metropolitní kapituly u sv. Víta (Archiv Pražského hradu), sign. F. 51. i
- 9 Tělo spony s kloubem u oválné hlavy těla spony s vybíhajícím očkem (17. stol.?)
Knihovna Metropolitní kapituly u sv. Víta (Archiv Pražského hradu), sign. E. 47-3

2.4.6 Trny a oka pro uchycení těl spon dírkových deskových

- 1 Jednoduchý trn, roznýtovaný na vnitřní straně desky (2. pol. 13. – 15. stol.)
Knihovna Metropolitní kapituly u sv. Víta (Archiv Pražského hradu), sign. A. 4-2
- 2 Jednoduchý trn, s kruhovou podložkou na vnější straně desky, roznýtovaný na vnitřní straně desky (2. pol. 13. – 15. stol.)
Knihovna Metropolitní kapituly u sv. Víta (Archiv Pražského hradu), sign. E. 47–3
- 3 Jednoduchý trn s podložkou do tvaru gotického čtyřlístku na vnější straně desky, na spodní straně desky jednoduchý čtvercový štítek a trn rozklepaný do nýtku (14. – poč. 16. stol.)
Vědecká knihovna v Olomouci, sign. III 300.019
- 4 Trn je součástí podložky ve tvaru lomeného oblouku, podložka upevněna k desce knihy pomocí dvou hřebíků (14. – 15. stol.)
Knihovna Metropolitní kapituly u sv. Víta (Archiv Pražského hradu), sign. C. 5
- 5 Obdélníková podložka na vnější straně desky lehce vykrajovaná v rozích, trn na spodní straně desky rozklepán do nýtu (14. – poč. 16. stol.)
Knihovna Metropolitní kapituly u sv. Víta (Archiv Pražského hradu), sign. L. 1 – 1
- 6 Obdélníková podložka, která je směrem do plochy desky knihy zaoblená, trn je součástí podložky, která je fixovaná k desce knihy dvěma hřebíky (14. – poč. 16. stol.)
Knihovna Metropolitní kapituly u sv. Víta (Archiv Pražského hradu), sign. A. 82

- 7** Obdélníková podložky po okrajích zkosená, trn je rozklepán do nýtu na spodní straně podložky, podložka k desce fixována dvěma hřebíky (14. – 16. stol.)
Knihovna Metropolitní kapituly u sv. Víta (Archiv Pražského hradu), sign. A. 164
- 8** Konvexně vykrajovaná podložka po okrajích, trn fixován k podložce na vnitřní straně desky, obě podložky jsou spojeny hřebíky (2. pol. 15. stol.)
Knihovna Metropolitní kapituly u sv. Víta (Archiv Pražského hradu), sign. Cim. 7
- 9** Oválná podložka, trn fixován v mase desky knihy (2. pol. 16. – 17. stol.)
soukromá sbírka
- 10** Obdélníková podložka, po okrajích lehce prolamovaná s očkem, podložka fixovaná k desce knihy dvěma hřebíky (2. pol. 16. – 17. stol.)
soukromá sbírka
- 11** Obdélníková podložka s vykrajovanými okraji, očko fixuje štítek k desce knihy (19. stol.)
soukromá sbírka

2.4.2 Fixace spon dírkových deskových v průřezu knihou

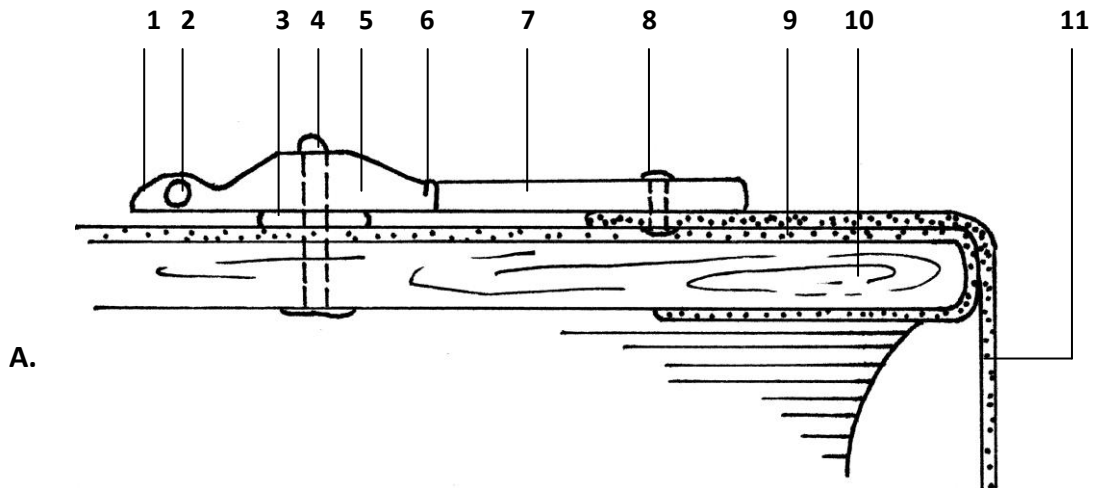

A.

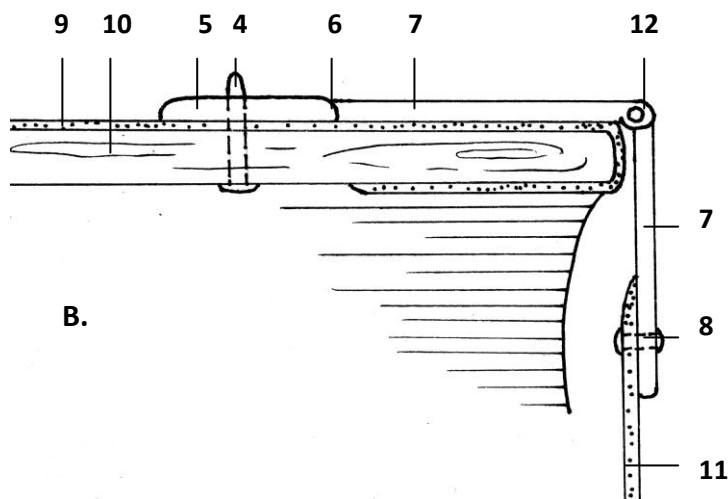

B.

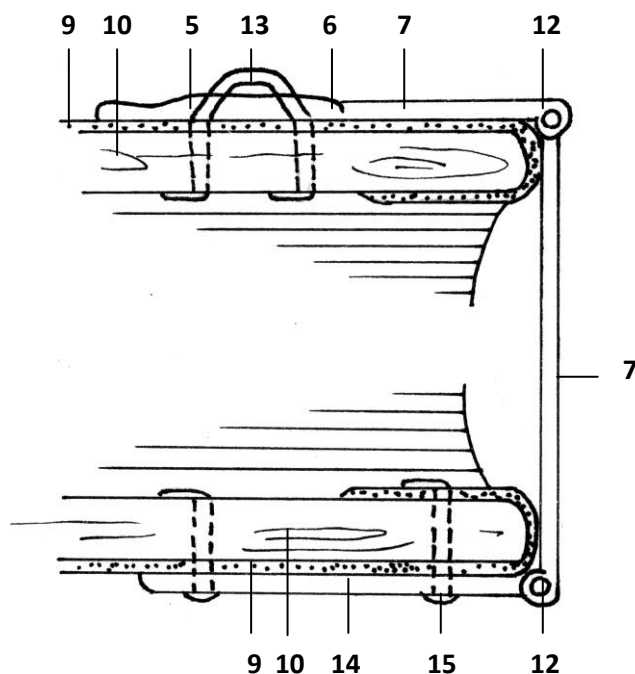

C.

A. Adjustace spony dírkové deskové uchycené na usňovém řemínku, který vede ze zadní desky na desku přední (13. – 2. třetina. 15. stol.)

B. Adjustace spony dírkové deskové s kloubem, tělo spony uchycené na usňovém řemínku (15. – 1. pol. 16. stol.)

C. Adjustace spony dírkové deskové se dvěma klouby u přední a zadní desky knihy, spona se uzavírá do oka, které mohlo plnit funkci tzv. petlice pro uzamykání knihy (poč. 15. – 1. pol. 16. stol.)

1 Výběh hlavy těla spony s očkem

2 Očko ve výběhu hlavy těla spony

3 Štítek trnu

4 Trn

5 Hlava těla spony

6 Krček těla spony

7 Tělo spony

8 Nýt spojující tělo spony s usňovým řemínkem

9 Usňový pokryv

10 Dřevěná deska

11 Usňový řemínek

12 Kloub

13 Trn ve tvaru oka pro uchycení těla spony

14 Štítek s kloubem spojující tělo spony se zadní deskou knihy

15 Hřebík fixující štítek s kloubem k zadní desce knihy

2.4.3 Popis částí těla spony dírkové deskové

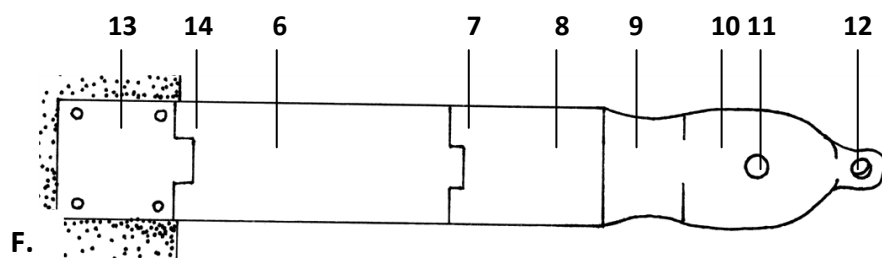
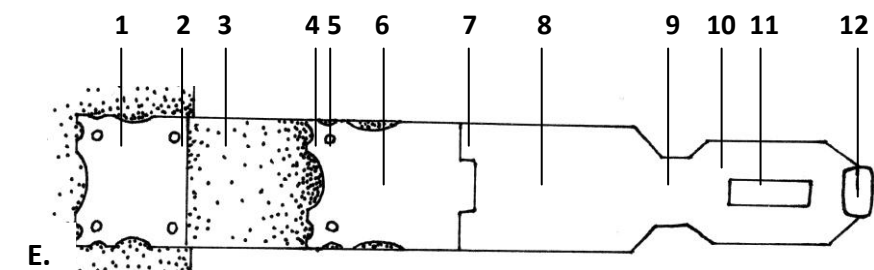
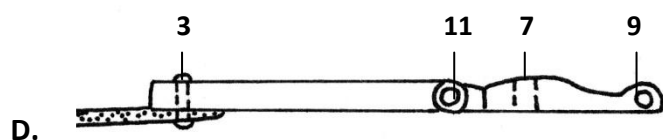
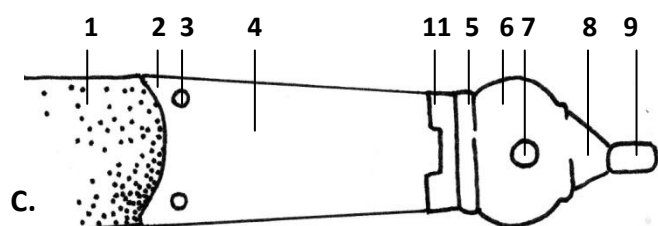
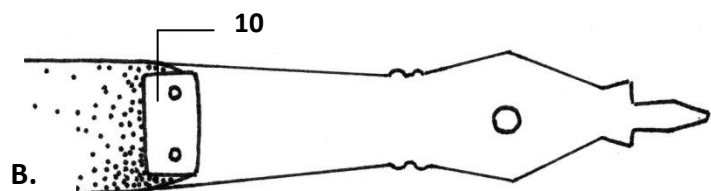
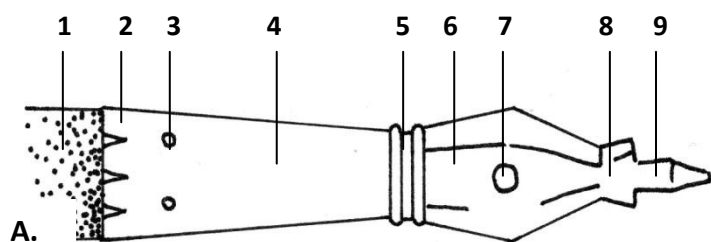

A. Nákres těla spony dírkové deskové (13. – 2. třetina 15. stol.)

B. Nákres těla spony dírkové deskové z rubové strany

C. Nákres těla spony dírkové deskové s kloubem z lícové strany (17. stol.)

D. Nákres těla spony dírkové deskové z profilu

1 Usňový řemínek

2 Kořen těla spony

3 Hřebíček fixující tělo spony k usňovému řemínku

4 Tělo spony dírkové deskové

5 Krček těla spony

6 Hlava těla spony

7 Otvor pro uchycení těla spony k trnu v přední desce knihy

8 Výběh hlavy těla spony zakončený hrotem

9 Hrot ve výběhu těla spony s očkem

10 Fixační štítek upevňující tělo spony k usňovému řemínku

E. Nákres těla spony dírkové deskové s kloubem u hrany přední desky, tělo spony fixováno k usňovému řemínku (15. – 1. pol. 16. stol.)

F. Nákres těla spony dírkové deskové s kloubem u hrany přední desky a s kloubem u zadní desky (poč. 15. – 1. pol. 16. stol.)

1 Štítek fixující usňový řemínek k zadní desce knihy, 2 Hřebík upevňující štítek k zadní desce knihy, 3 Usňový řemínek, 4 Mírně rozvětvený kořen těla spony, 5 Hřebík spojující tělo spony k usňovému řemínku, 6 Tělo spony, 7 Kloub umístěný u hrany vrchní desky knihy, 8 Tělo spony ležící na přední desce knihy, 9 Krček těla spony, 10 Hlava těla spony, 11 Otvor v hlavě těla spony pro uchycení k trnu v přední desce knihy, 12 Očko, 13 Štítek fixující tělo spony k zadní desce knihy, 14 Kloub umístěný u hrany zadní desky knihy

2.4.4 Druhy dírkových spon deskových

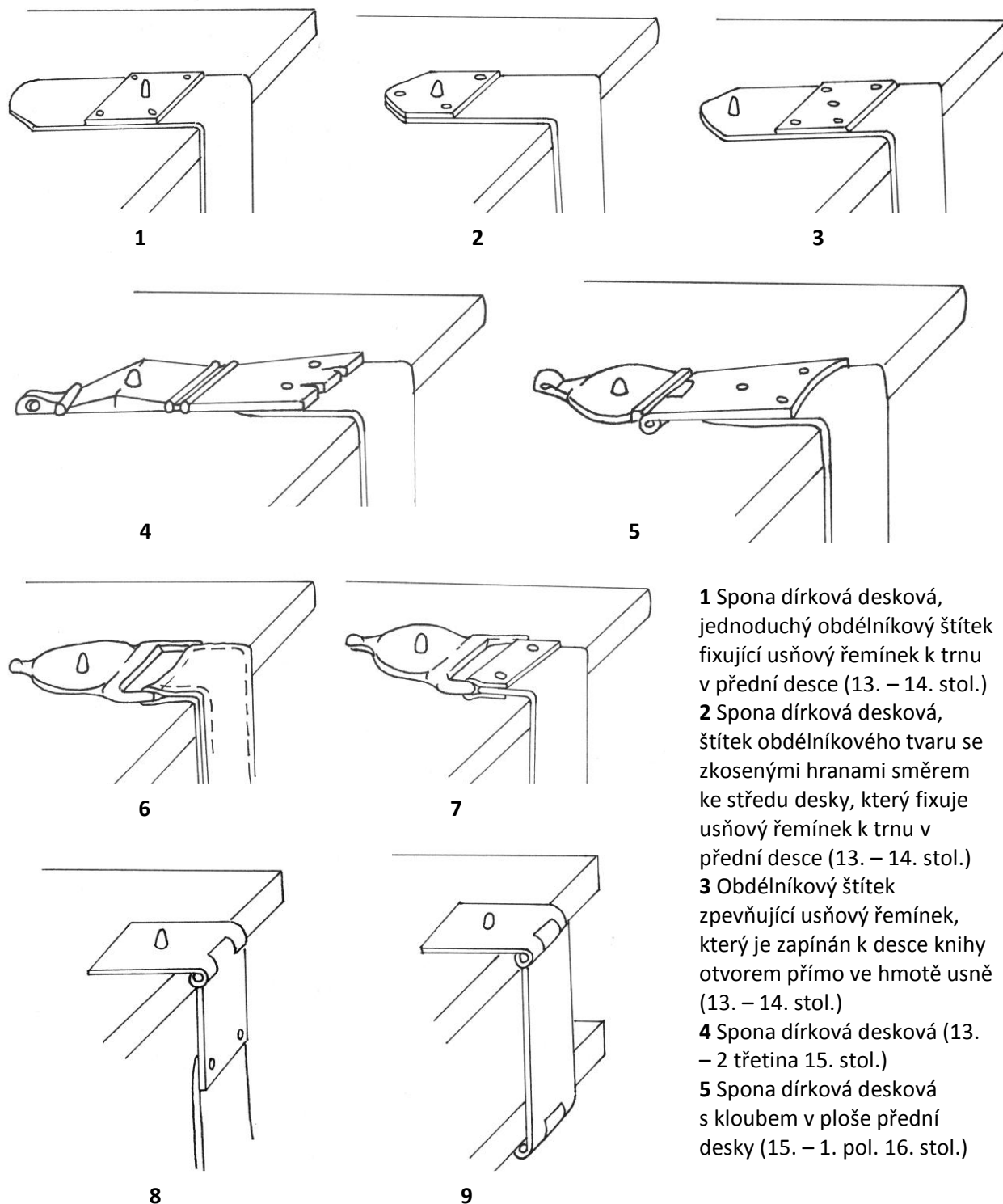

- 1** Spona dírková desková, jednoduchý obdélníkový štítek fixující usňový řemínek k trnu v přední desce (13. – 14. stol.)
2 Spona dírková desková, štítek obdélníkového tvaru se zkosenými hranami směrem ke středu desky, který fixuje usňový řemínek k trnu v přední desce (13. – 14. stol.)
3 Obdélníkový štítek zpevňující usňový řemínek, který je zapínán k desce knihy otvorem přímo ve hmotě usně (13. – 14. stol.)
4 Spona dírková desková (13. – 2 třetina 15. stol.)
5 Spona dírková desková s kloubem v ploše přední desky (15. – 1. pol. 16. stol.)

6 Spona dírková desková fixována zdvojeným usňovým řemínkem k průřezu v těle spony (14. – 1. pol. 16. stol.), **7** Spona dírková desková, fixována průřezem v těle spony k usňovému řemínku ohnutým plíškem (13. – 14. stol.), **8** Spona dírková desková s kloubem v hraně přední desky, tělo spony sahá do vrchní třetiny přední ořízky knihy (15. – 1. pol. 16. stol.), **9** Spona dírková desková s kloubem v hraně přední i zadní desky knihy (poč. 15. – 1. pol. 16. stol.)

2.4.5 Tvary těl spon dírkových deskových

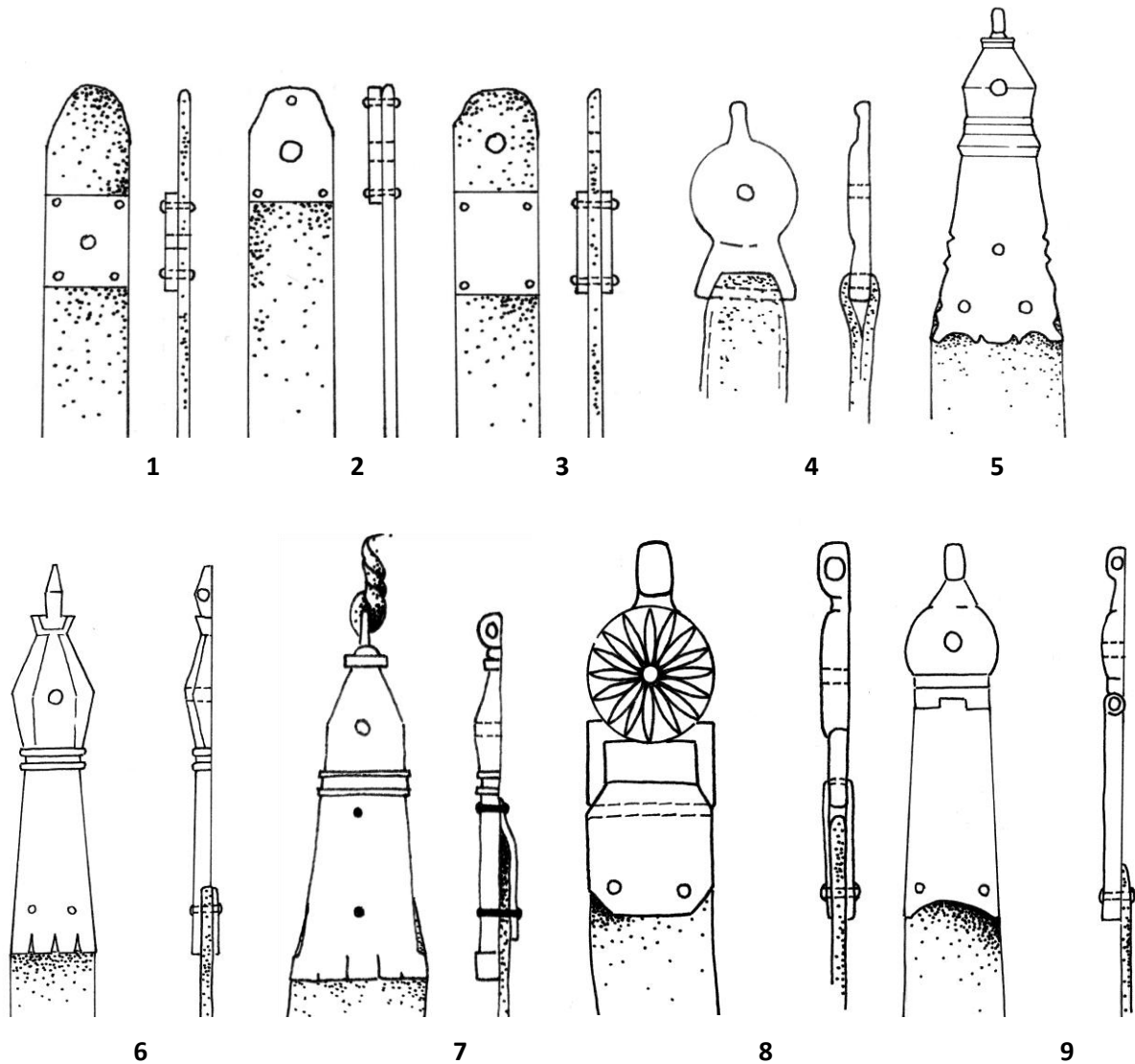

1 Jednoduchý čtvercový štítek s otvorem pro uchycení trnu (13. – 14. stol.), **2** Jednoduchý čtvercový štítek se zkosenými hranami směrem do plochy desek knihy s otvorem pro uchycení trnu (13. – 14. stol.), **3** Jednoduchý čtvercový štítek pro zpevnění usňového řemínku, otvor pro uchycení trnu přímo ve hmotě usňového řemínku (13. – 14. stol.), **4** Masivní kruhové tělo spony dírkové deskové s okem pro uchycení usňového řemínku (13. – 14. stol.), **5** Masivní spona dírková desková s rozšířenou kvadratickou hlavou s výběhem zakončeným očkem, tělo spony po okrajích vykrajované (13. – 2. třetina 15. stol.), **6** Masivní spona dírková desková s rozšířenou kvadratickou hlavou s výběhem zakončeným hrotem (13. – 2. třetina 15. stol.), **7** Masivní spona dírková desková s rozšířenou kvadratickou hlavou s výběhem zakončeným očkem (13. – 2. třetina 15. stol.), **8** Kruhové tělo spony dírkové deskové s obdélným okem, kterým je provlečen ohnutý plech, uchycující usňový řemínek (13. – 14. stol.), **9** Tělo spony s kloubem u oválné hlavy těla spony s vybíhajícím očkem (17. stol.)

2.4.6 Trny a oka pro uchycení těl spon dírkových deskových

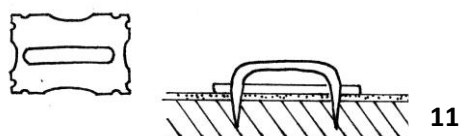
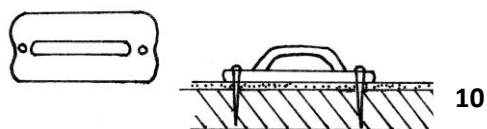
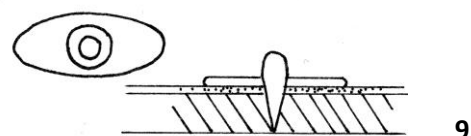
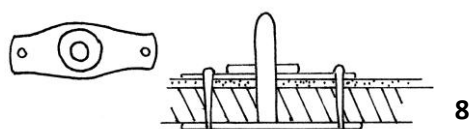
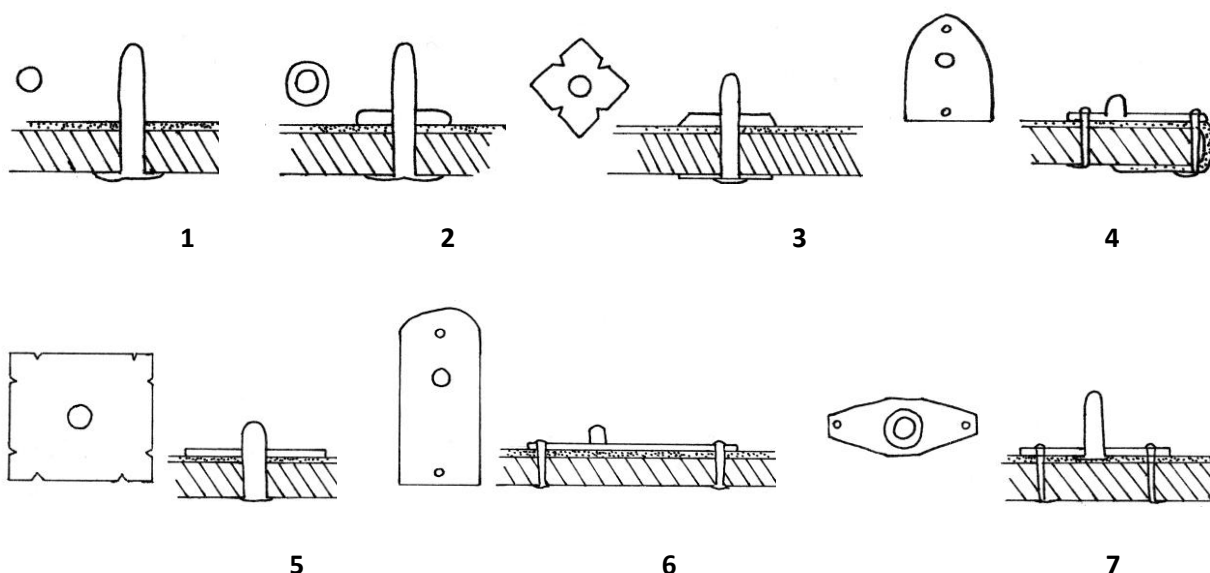

1 Jednoduchý trn roznýtovaný na vnitřní straně desky (2. pol. 13. – 15. stol.)

2 jednoduchý trn s kruhovou podložkou na vnější straně desky, roznýtovaný na vnitřní straně desky (2. pol. 13. – 15. stol.)

3 Jednoduchý trn s podložkou do tvaru gotického čtyřlístku na vnější straně desky, na spodní straně desky jednoduchý čtvercový štítek a trn rozklepaný do nýtku (14. – poč. 16. stol.)

4 Trn je součástí podložky ve tvaru lomeného oblouku, podložka upevněna k desce knihy pomocí dvou hřebíků (14. – 15. stol.)

5 Obdélníková podložka na vnější straně desky lehce vykrajovaná v rozích, trn na spodní straně desky rozklepán do nýtu (14. – poč. 16. stol.)

6 Obdélníková podložka, která je směrem do plochy desky knihy zaoblená, trn je součástí podložky, která je fixovaná k desce knihy dvěma hřebíky (14. – poč. 16. stol.)

7 Obdélníková podložky po okrajích zkosená, trn je rozklepán do nýtu na spodní straně podložky, podložka k desce fixována dvěma hřebíky (14. – 16. stol.)

8 Konvexně vykrajovaná podložka po okrajích, trn fixován k podložce na vnitřní straně desky, obě podložky jsou spojeny hřebíky (2. pol. 15. stol.)

9 Oválná podložka, trn fixován v masě desky knihy (2. pol. 16. – 17. stol.)

10 Obdélníková podložka, po okrajích lehce prolamovaná s očkem, podložka fixovaná k desce knihy dvěma hřebíky (2. pol. 16. – 17. stol.)

11 obdélníková podložka s vykrajovanými okraji, očko fixuje štítek k desce knihy (19. stol.)

2.5 Řemínky fixující těla spon k zadní desce knihy

Spony háčkové, trnové hranové i trnové deskové (s výjimkou spon kloubových) jsou vedeny ze zadní desky na desku přední pomocí řemínků. Řemínky jsou fixovány na zadní desce knihy hřebíky nebo tzv. fixačními štítky usňových řemínků různých tvarů (2.5.4.). U vazeb byzantských se vyskytují řemínky splétané z usňových proužků do tzv. copánků a mohou být různobarevné (2.5.2./1). Vzácně se mohou vyskytovat řemínky textilní (2.5.2/2) nebo usňové řemínky, obalené do textilu (2.5.2/8). Dalším méně častým typem je řemínek tvořený z jednoho či dvou usňových řemínků, které jsou provlečeny tělem spony a stočeny do copánku (2.2.2/7; 2.5.2/3, 2.5.3/8). Jednoduchý usňový řemínek, který ve svém ohybu fixuje tělo spony se vyskytuje zejména u spon dírkových deskových (2.4.4/6; 2.4.5/4; 2.5.3/2).

Jedním z častějších typů jsou řemínky lepené nebo šité z dvou až třech vrstev usňových proužků, přičemž jednu z vrstev může tvořit i pergamen (2.5.2/4,5). Od poloviny 15. století jsou běžným typem řemínky stočné do tzv. ruličky, který je v místě spoje sešitý (2.5.2/6). Obdobným typem řemínku, který se vyskytuje od 15. do 19. století je jádro z usňového proužku nebo pergamen obtočený usní, ve spoji ztenčenou tzv. do ztracena. Usňové řemínky mohou být přizdobeny po okrajích slepotiskovými linkami, případně jednoduchými kolkami. Ve většině případů však zůstává povrch usně nezdoben. Tvary a délky usňových řemínků jsou velmi pestré (2.5.3). Zpravidla se řídí silou knižního bloku, typem a velikostí spony. Nicméně se můžeme setkat s desíkami variant, které tomuto pravidlu nepodléhají.

Těla spon jsou k usňovým řemínkům fixována různými způsoby (2.5.4). Prvními typy fixace těl spon je provlečení těla spony řemínkem a jeho následné sešití (2.5.4/1). Fixace pomocí ohnutého plíšku a jeho přinýtování k řemínku je, jako předchozí způsob, typický pro románské období. Zapuštění řemínku do hmoty těla spony je typické pro masivní spony lité (2.5.4/10). Od konce 15. století se začíná objevovat upevnění těla spony k řemínku pomocí tzv. fixačního štítku těla spony, který přetrvává do konce 16. století na sponách háčkových a výjimečně i na tělech spon dírkových hranových do 18. století (2.5.4/5). Řemínek provlečený zdvojeným tělem spony je typický pro 17. – 19. století (2.5.4/6).

K zadní desce knihy je řemínek fixován do žlábků pod usňovým pokryvem (2.2.3/A,12,13) a následně hřebíkem (2.5.5./2,3,7-10) nebo tzv. fixačním štítkem usňového řemínku (2.5.5/1,3,5,6,11-16). Fixační štítky jsou různých tvarů a velikostí. Zpravidla určuje šířku štítku šířka řemínku. Plochy štítků mohou být přizdobeny jednoduchými terčíky kolem hřebíčků, případně linkami.

2.5.1 Seznam vyobrazení řemíneků fixujících těla spon

2.5.2 Řemíčky pro uchycení těl spon k desce knihy

- 1 Řemíček pro uchycení těla spony, spletený do tzv. copánku (9. – 12. stol.)
SZIRMAI, J.A. *The Archaeology of Medieval Bookbinding*. 1999. s. 42, obr. [f.]
- 2 Textilní řemíček (14. stol. – ?)
Knihovna Metropolitní kapituly u sv. Víta (Archiv Pražského hradu), sign. I. 7 – 1
- 3 Jednoduchý usňový řemíček, na svém konci spletený a provlečený tělem spony (14. – 15. stol.)
Knihovna Metropolitní kapituly u sv. Víta (Archiv Pražského hradu), sign. B. 63
- 4 Řemíček vytvořený ze dvou usňových proužků, po okrajích prošitý, z nichž jeden z proužků může být i pergamenový (13. – poč. 15. stol.)
SZIRMAI, J.A. *The Archaeology of Medieval Bookbinding*. 1999. s. 131, obr. [g.]
- 5 Řemíček vytvořený ze třech vrstev usně (případně pergamenových), (14. - 16. stol.)
Vědecká knihovna v Olomouci, sign. 38.225-38.227
- 6 Usňový řemíček stočený do tzv. ruličky bez jádra, v místě spoje sešitý (uvnitř ruličky se může vyskytovat jádro z pruhu usně nebo pergamenu), (14. – 1. pol. 16. stol.)
SZIRMAI, J.A. *The Archaeology of Medieval Bookbinding*. 1999. s. 131, obr. [h.]
- 7 Jednoduchý usňový řemíček v ohybu fixující tělo spony, (13. – poč. 15. stol.)
SZIRMAI, J.A. *The Archaeology of Medieval Bookbinding*. 1999. s. 131, obr. [f.]
- 8 Jádro řemíčku tvořeno usní stočenou do ruličky a obaleno textilním pruhem, po okrajích sešito (?)
SZIRMAI, J.A. *The Archaeology of Medieval Bookbinding*. 1999. s. 131, obr. [l.]
- 9 Jádro řemíčku tvořeno pruhem usně nebo pergamenu, obtočeno usní ve spoji vytenčenou do ztracena (15. – 19. stol.)
Vědecká knihovna v Olomouci, sign. 61.001-61.004

2.5.3 Tvary a délky řemíneků

2.5.4 Způsoby fixování těla spon k řemíčku

- 1 Usňový řemíček fixován přehnutým plíškem se třemi hřebíky k tělu spony (10. – 13. stol.)
Knihovna Metropolitní kapituly u sv. Víta (Archiv Pražského hradu), sign. F. 51. i
- 2 Přehnutý usňový řemíček ve svém ohybu fixuje tělo spony, usňový řemíček sešit nití (13. – 15. stol.)
Knihovna Metropolitní kapituly u sv. Víta (Archiv Pražského hradu), sign. A. 82
- 3 Usňový řemíček fixovaný jednoduchým malým štítkem a jedním hřebíkem k tělu spony (13. – 15. stol.)
DÜRRFELD, E.B. Mit Haken und Ösen, In *RESTAURO*. 1993. s. 427 obr.12
- 4 Usňový řemíček fixovaný dvěma hřebíky k tělu spony (13. – 15. stol.)
Vědecká knihovna v Olomouci, sign. 60.670-60.672
- 5 Fixační štítek fixovaný k tělu spony jedním hřebíkem a k usňovému řemíčku a tělu spony druhým hřebíkem (konec 15. – 18. stol.)
DÜRRFELD, E.B. Mit Haken und Ösen. In *RESTAURO*. 1993. s. 427 obr.11
- 6 Usňový řemíček fixovaný třemi hřebíky mezi dvojitým tělem spony (17. – 19. stol.)
Vědecká knihovna v Olomouci, sign. 21.675
- 7 Fixační štítek upevněný k tělu spony a k usňovému řemíčku dvěma hřebíky (konec 14. – 18. stol.)
Vědecká knihovna v Olomouci, sign. 60.663-60.669

8 Usňový řemínek fixovaný k patě těla spony jedním hřebíkem a provlečením tělem spony (2. pol. 15. stol.)

Knihovna Metropolitní kapituly u sv. Víta (Archiv Pražského hradu), sign. B.63

9 Fixační štítek na lícové straně spony, na rubové straně tělo spony s háčkem (1. pol. 16. stol.)

obrazový archiv autora

10 Usňový řemínek zapuštěný ve hmotě těla spony, tento způsob fixace se užíval většinou u masivních těl spon litých (13. – 16. stol.)

Knihovna Metropolitní kapituly u sv. Víta (Archiv Pražského hradu), sign. B. 73-1

2.5.5 Způsoby fixování řemínku k zadní desce knihy a ukázky tvarů fixačních štítků

1 Fixování usňového řemínku pomocí čtvercového fixačního štítku

Vědecká knihovna v Olomouci, sign. III 300.019

2 Fixování řemínku k zadní desce knihy bez fixačního štítku pomocí jednoduchého hřebu

Vědecká knihovna v Olomouci, sign. 15.004-15.005

3 Fixování řemínku k zadní desce knihy pomocí obdélníkového fixačního štítku a pomocí jednoduchého hřebu

Vědecká knihovna v Olomouci, sign. 61.001-61.004

4 Jednoduchý obdélníkový štítek

Vědecká knihovna v Olomouci, sign. 48.933

5 Štítek ve tvaru lomeného oblouku

Vědecká knihovna v Olomouci, sign. III 300.006

6 Štítek obdélníkového půdorysu, se zkosenými hranami směrem do plochy desky knihy

Vědecká knihovna v Olomouci, sign. M 342

7 Fixování řemínku pomocí dvou kovaných hřebů (ocel)

Vědecká knihovna v Olomouci, sign.?

8 Fixování řemínku pomocí jednoduchých hřebů (mosaz)

Vědecká knihovna v Olomouci, sign. III 47.796

9 Fixování řemínku pomocí jednoduchých hřebů (mosaz)

Vědecká knihovna v Olomouci, sign. 60.962-60.965

10 Fixování řemínku pomocí šestihranného hřebu (litá mosaz), fixování řemínku pomocí jednoduchých hřebů (mosaz)

Vědecká knihovna v Olomouci, sign. ?

11 Fixační štítek ve tvaru tudorského oblouku

Vědecká knihovna v Olomouci, sign. 48.660-48.670

12 Čtvercový štítek se zkosenými hranami do plochy desky knihy

obrazový archiv autora

13 Fixační segmentový štítek

obrazový archiv autora

14 Jetelový štítek

obrazový archiv autora

15 Masivní pyramidový štítek (litá mosaz)

Vědecká knihovna v Olomouci, sign. 37.367

16 Jednoduchý čtvercový štítek vsunutý mezi usňový řemínek a usňový pokryv, fixovaný jednoduchým hřebem

obrazový archiv autora

2.5.2 Řemínky pro uchycení těl spon k desce knihy

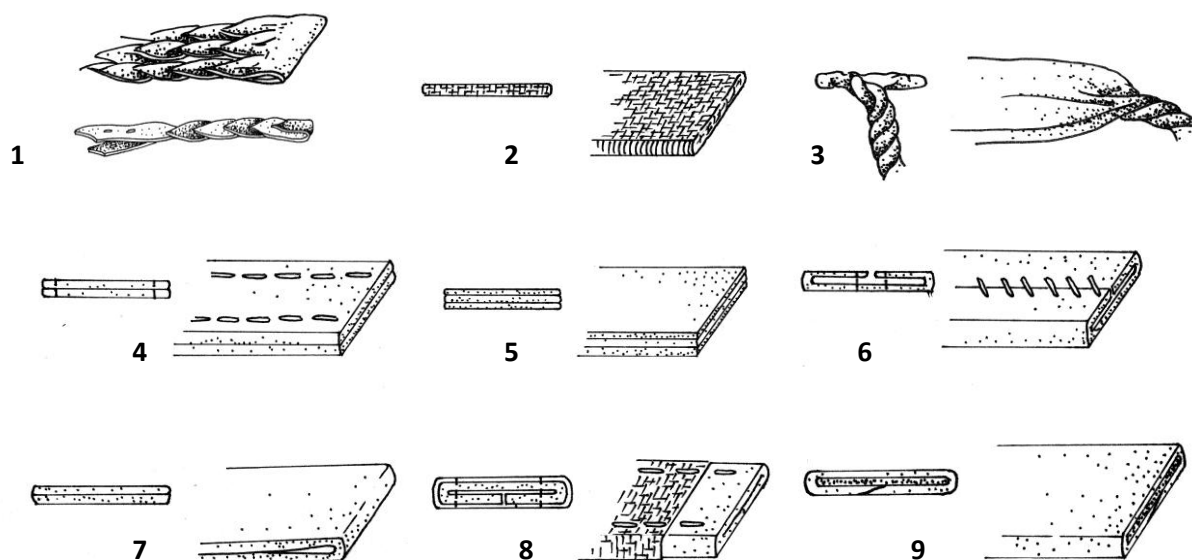

1 Řemínek pro uchycení těla spony spletený do tzv. copánku (9. – 12. stol.), 2 Textilní řemínek (14. – ?), 3 Jednoduchý usňový řemínek na konci spletený a provlečený tělem spony (14. – 15. stol.), 4 Řemínek vytvořený ze dvou usňových proužků, po okrajích prošíty, z nichž jeden z proužků může být i pergamenový (13. – poč. 15. stol.), 5 Řemínek vytvořený ze tří vrstev usně (případně pergamenových), (14. – 16. stol.), 6 Usňový řemínek stočený do tzv. ruličky bez jádra, v místě spoje sešitý (uvnitř ruličky se může vyskytovat jádro z pruhu usně nebo pergamenu) (14. – 1. pol. 16. stol.), 7 Jednoduchý usňový řemínek v ohybu fixující tělo spony (13. – poč. 15. stol.), 8 Jádro řemínku tvořeno usní stočenou do ruličky a obaleno textilním pruhem, po okrajích sešito (?), 9 Jádro řemínku tvořeno pruhem usně nebo pergamenu, obtočeno usní ve spoji vytenčenou do ztracena (15. – 19. stol.)

2.5.3 Tvary a délky řemínků

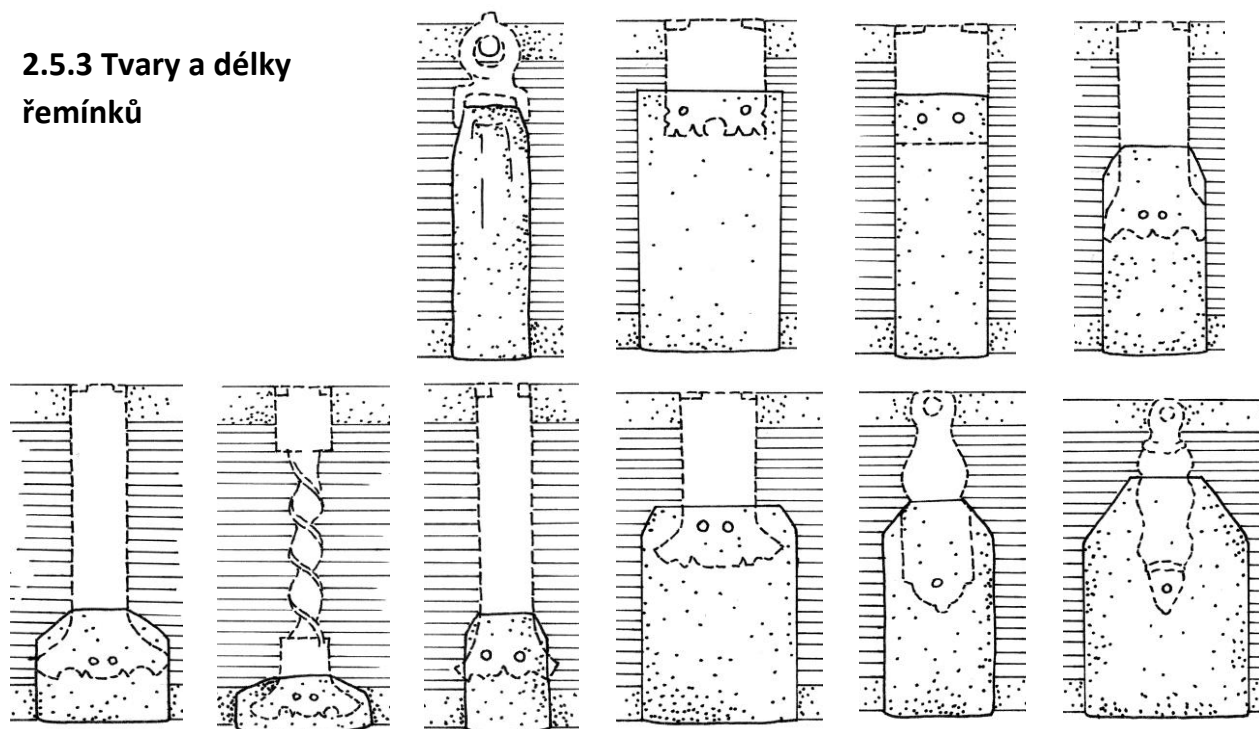

2.5.4 Způsoby fixování těla spon k řemínku

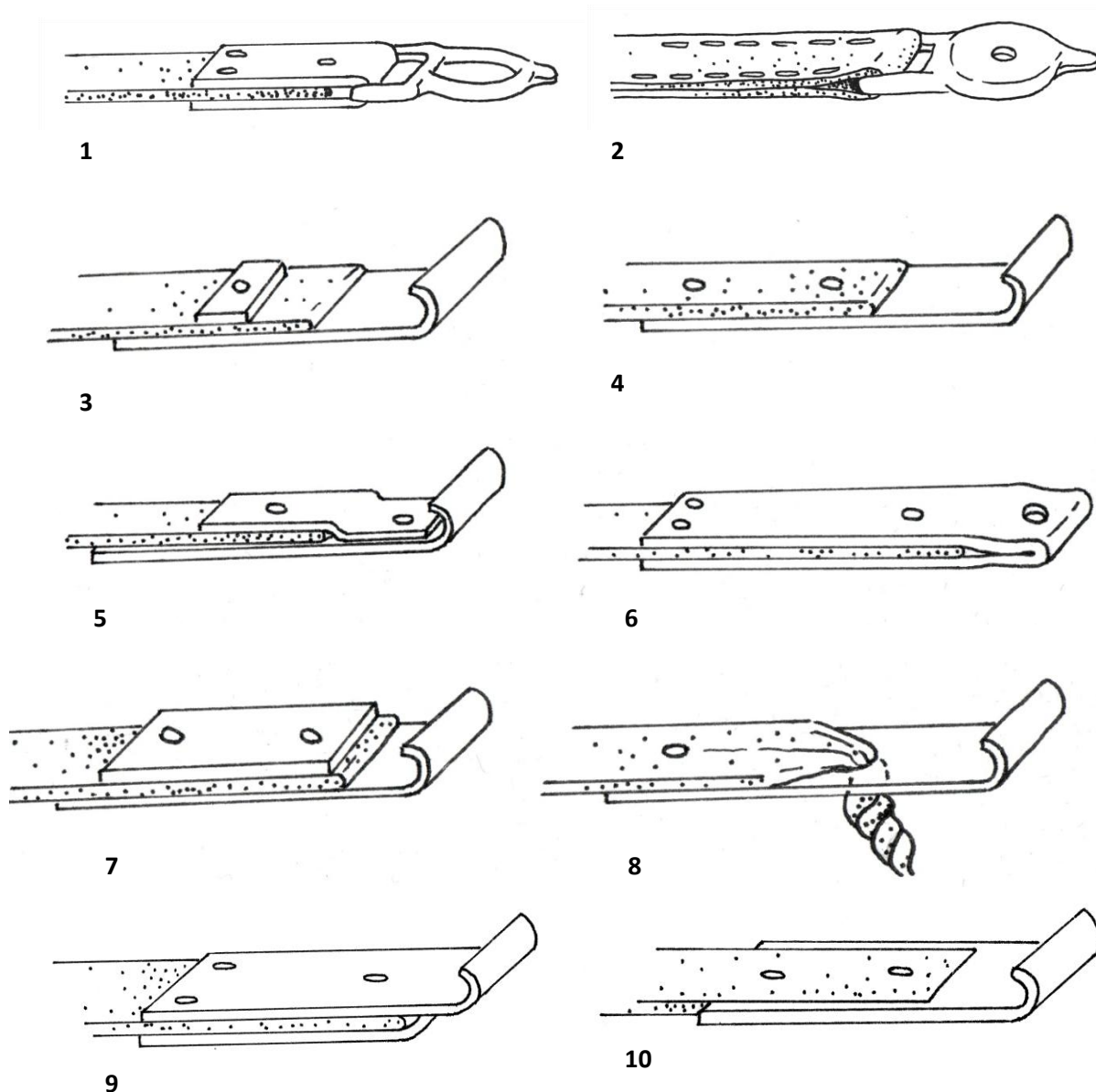

- 1 Usňový řemínek fixován přehnutým plíškem se třemi hřebíky k tělu spony (10. – 13. stol.)
- 2 Přehnutý usňový řemínek ve svém ohybu fixuje tělo spony, usňový řemínek sešit nití (13. – 15. stol.)
- 3 Usňový řemínek fixovaný jednoduchým malým štítkem a jedním hřebíkem k tělu spony (13. – 15. stol.)
- 4 Usňový řemínek fixovaný dvěma hřebíky k tělu spony (13. – 15. stol.)
- 5 Fixační štítek fixovaný k tělu spony jedním hřebíkem a k usňovému řemínku a tělu spony druhým hřebíkem (konec 15. – 18. stol.)
- 6 Usňový řemínek fixovaný třemi hřebíky mezi dvojitým tělem spony (17. – 19. stol.)
- 7 Fixační štítek upevněný k tělu spony a k usňovému řemínku dvěma hřebíky (konec 14. – 18. stol.)
- 8 Usňový řemínek fixovaný k patě těla spony jedním hřebíkem a provlečením tělem spony (2. pol. 15. stol.)
- 9 Fixační štítek na lícové straně spony, na rubové straně tělo spony s háčkem (1. pol. 16. stol.)
- 10 Usňový řemínek zapuštěný ve hmotě těla spony, tento způsob fixace se užíval většinou u masivních těl spon litých (13. – 16. stol.)

2.5.5 Způsoby fixování řemínku k zadní desce knihy a ukázky tvarů fixačních štítků

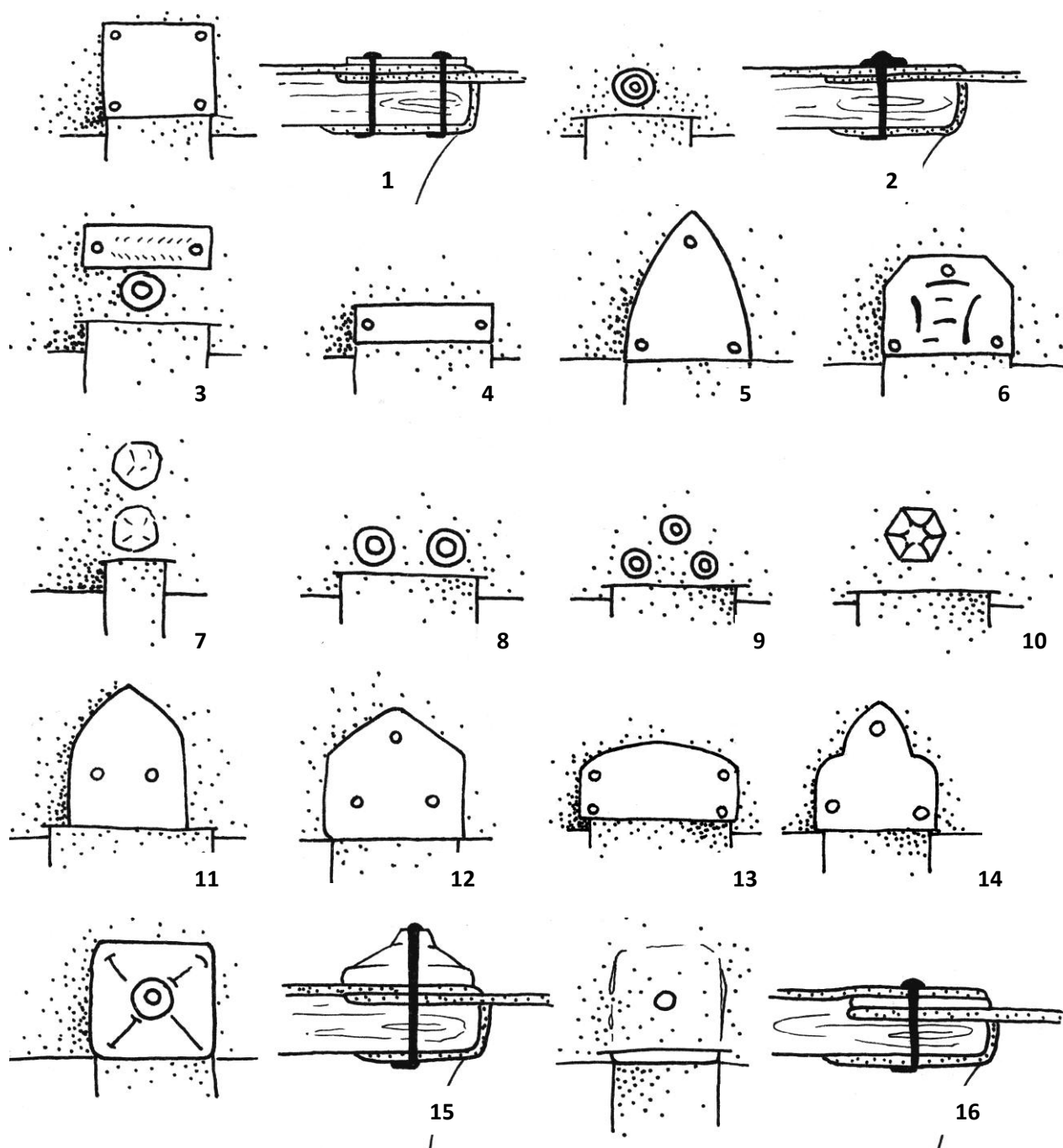

1 Fixování usňového řemínku pomocí čtvercového fixačního štítku, **2** Fixování řemínku k zadní desce knihy bez fixačního štítku pomocí jednoduchého hřebu, **3** Fixování řemínku k zadní desce knihy pomocí obdélníkového fixačního štítku a pomocí jednoduchého hřebu, **4** Jednoduchý obdélníkový štítek, **5** Štítek ve tvaru lomeného oblouku, **6** Štítek obdélníkového půdorysu se zkosenými hranami směrem do plochy desky knihy, **7** Fixování řemínku pomocí dvou kovaných hřebů (ocel) **8, 9** Fixování řemínku pomocí jednoduchých hřebů (mosaz), **10** Fixování řemínku pomocí šestihhranného hřebu (litá mosaz), **11** Fixační štítek ve tvaru tudorského oblouku, **12** Čtvercový štítek se zkosenými hranami do plochy desky knihy, **13** Fixační segmentový štítek **14** Jetelový štítek, **15** Masivní pyramidový štítek (litá mosaz), **16** Jednoduchý čtvercový štítek vsunutý mezi usňový řemínek a usňový pokryv, fixovaný jednoduchým hřebem

2.6 Pukly

Pukly jako samostatný prvek se objevují na vazbách knih od 13. století a jejich trvání je až do 1. poloviny 15. století, kdy se s nimi začínáme setkávat již jen jako se součástí středových a nárožních kování. Pukly byly většinou lity a cizelovány z bronzu nebo vyražené a profilovány z mosazných plechů. Vzácněji se setkáme s puklami ocelovými, dřevěnými nebo kostěnými. Předchůdcem pukel byly jednoduché hřebky ocelové s různě roztepanými hlavicemi, které se postupně zvětšovaly a tvarovaly do tvarů pukel. Jejich hlavní funkcí bylo chránit pokryv vazby před odřením a později se stávaly i ozdobným prvkem knižní vazby. Na jedné desce je zpravidla pět pukel, čtyři na nárožích a jedna ve středu desky¹⁵. Většinou je tvar pukel sjednocený, můžeme se však setkat i s tvarově odlišnou středovou puklou tvořící kompoziční dominantu. Vzácně se setkáme s jiným typem pukel na přední a zadní desce knihy. Jde však pravděpodobně o pozdější doplněk.¹⁶ Všechny pukly vycházejí z přísné symetrie podél své svislé osy a zpravidla se směrem k ploše desky knihy rozšiřují.

Fixace pukel se nejčastěji odvíjí podle materiálu, ze kterého je vyrobena a podle velikosti základny. Pokud se jedná o masivní litou puklu bez základny, je již po odlití její součástí hřeb, který prochází deskou knihy a na příděští je rozklepán do nýtu (2.6.3/4). Stejný typ fixace se vyskytuje v případě tepané pukly bez základny, kdy je hřeb do vydutě pukly připájen (2.6.2/A). Pokud má pukla základnu, bývá často připevněna k desce knihy pomocí hřebíků, které procházejí základnou pukly, deskou knihy a na příděští jsou rozklepány do nýtu nebo jednoduše ohnuty (2.6.2/B).

Pukla knoflíkovitá s vydutým vrcholem (2.6.4/1) vychází z původního tvaru hlavy hřebu a je základním tvarem knoflíkovitých pukel. Z této základní pukly jsou odvozeny další tvarové variace. Může mít vydutý vrchol a kónicky zešíkmený obvod pláště (2.6.4/2), plochý vrchol a vydutý obvod pláště (2.6.4/3), vydutý vrchol a kolmý plášť k desce knihy (2.6.4/4). Výrazně plochá pukla knoflíkovitá přechází v puklu pánvičkovitou (nazývaná také jako pukla oploštělá knoflíkovitá), která má výrazně rozměrný plochý vrchol (2.6.4/12). Pukla pánvičkovitá s plochým vrcholem a bočnicemi kónicky se rozšiřujícími směrem k ploše desky knihy, které s vrcholem svírají tupý úhel, se uvádí také jako tzv. talíř¹⁶ (2.6.4/13). Pukla terčkovitá (2.6.4/14), plynule přecházející z předchozí pukly, má vrchol mírně zašpičatělý.

Pukla kbelíkovitá má plochý vrchol a kónický obvod pláště (2.6.4/5). Další modifikací je mírně vydutý vrchol a kónicky zešikmený obvod pláště (2.6.4/6). Je snadno zaměnitelná s knoflíkovitou puklou s vydutým vrcholem a kónicky zešikmeným obvodem pláště (2.6.4/2), avšak tato zmíněná pukla knoflíkovitá vytváří ve svém průřezu jakýsi segment.

Pukla homolovitá je znatelně štíhlejší, vyšší a může připomínat oble zakončený čípek (2.6.4/7) nebo je s plochým vrcholem (2.6.4/21). Hlavním znakem je však mírně zaoblený obvod pláště. Často bývá přizdobena rýhováním (2.6.4/24). Tvarovým ekvivalentem k pukle homolovité je pukla komínkovitá (2.6.4/15), která má plochý vrchlík a po obvodu pláště není zaoblená.

Pukly kloboučkovité mají plochý vrchlík a kónicky se rozšiřují směrem k ploše desky knihy (2.6.4/8,9,10,11). Po okrajích je tvořena jakási základna nebo výrazné rozšíření. Méně rozšířeným typem je pukla ve tvaru špulky (2.6.4/16).

Kombinací typů a prolínáním uvedených typů pukel vzniká celá škála variací. Časté jsou ozdobné prvky kružnic na vrcholech pukel, fasetování obvodu pláště (2.6.4/17,18) nebo s rýhováním (2.6.4/19,21). Pokud by mohla být tato stylizace, přišlo by mě to lepší. Fasetování může být lehce tordované a vyskytuje se spíše na vyšších puklách homolovitých¹⁶. Oblíbené byly i pukly ve tvaru plastických rozet (2.6.4/22,23), pukly se základnami do tvaru stylizovaných květů (2.6.4/25) nebo i tzv. pukla bábovkovitá (2.6.4/20).

2.6.1 Seznam vyobrazení pukel

2.6.2 Popis částí pukel

- A. Nákres fixace jednoduché silně vyduté pukly knoflíčkovité bez základny
- B. Půdorys jednoduché pukly
- C. Nákres kbelíčkovité pukly s plochým vrcholem a s kruhovou základnou
- D. Půdorys pukly se základnou

2.6.3 Fixace pukel

- 1 Fixace pukly pomocí hřebu připájeného ve vrchlíku, rozdvojený u svého kořene, který je v polovině rozevřen do tzv. motýlka, (pukla tepaná mosazná)
- 2 Fixace pukly pomocí hřebu připájeného ve vrchlíku, na spodní straně desky ohnutého do strany (pukla tepaná mosazná)
- 3 Fixace pomocí hřebu ukotveného nad vrcholem pukly rozklepaného do nýtu na spodní straně desky (pukla tepaná mosazná)
- 4 Pukla s hřebem fixovaným pomocí nýtu na spodní straně desky (odlévaná pukla)
- 5 Fixace pomocí jednoduchých hřebů v základně pukly, které neprojdou deskou knihy (pukla tepaná mosazná)

2.6.4 Tvary pukel

- 1 Jednoduchá pukla knoflíkovitá se silně vydutým vrcholem
- 2 Knoflíkovitá pukla s mírně vydutým vrcholem a kónicky zešíkmeným pláštěm
- 3 Knoflíkovitá pukla s plochým vrcholem a vydutým pláštěm
- 4 Knoflíkovitá pukla s vydutým vrcholem a kolmým pláštěm k desce knihy
- 5 Pukla kulíkovitá
- 6 Pukla kbelíčkovitá s mírně vydutým vrcholem
- 7 Pukla homolovitá
- 8, 9, 10, 11 Varianty pukly kloboukovité
- 12 Pukla pánvičkovitá (oploštěná knoflíkovitá)
- 13 Pukla pánvičkovitá s plochým vrcholem a bočnicemi kónicky se rozšiřujícími směrem k ploše desky knihy (uváděno také jako tzv. talíř)
- 14 Terčíkovitá pukla
- 15 Výrazně vysoká pukla, tzv. komínkovitá
- 16 Pukla ve tvaru špulky
- 17, 18 Pukla kbelíčkovitá, kónicky se zužující s fasetováním
- 19 Pukla homolovitá s rýhováním na pánvičkovité základně
- 20 Pukla bábovkovitá
- 21 Pukla homolovitá s rýhováním a s plochým vrcholem
- 22, 23 Pukla ve tvaru plastické rozety
- 24 Pukla homolovitá s rýhováním s vydutým vrcholem
- 25 Pukla kbelíčkovitá se základnou, vykrajovanou do stylizovaného květu

2.6.2 Popis částí pukel

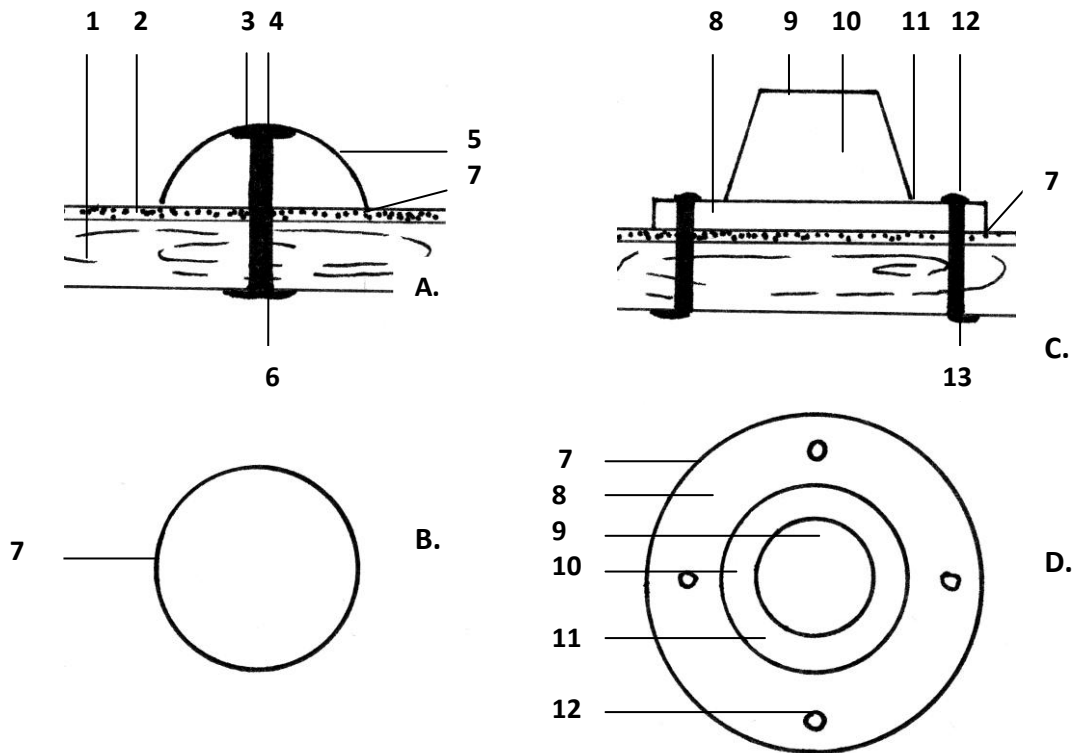

A. Nákres adjustace jednoduché silně vyduté pukly knoflíkovité bez základny, **B.** Půdorys jednoduché pukly, **C.** Nákres kbelíkovité pukly s plochým vrcholem a s kruhovou základnou, **D.** Půdorys pukly se základnou

1 Usňový pokryv, **2** Dřevěné desky knihy, **3** Vrchol vyduté pukly, **4** Hlavička hřebíku fixujícího puklu k desce knihy, **5** Obvodový plášť, **6** Uchycení hřebíku k desce knihy nýtem, **7** Okraj pukly, **8** Základna pukly, **9** Plochý vrchol pukly, **10** Tělo pukly, **11** Pata pukly, **12** Hřebík fixující základnu pukly k desce knihy, **13** Uchycení hřebíku k desce knihy ohnutím

2.6.3 Fixace pukel

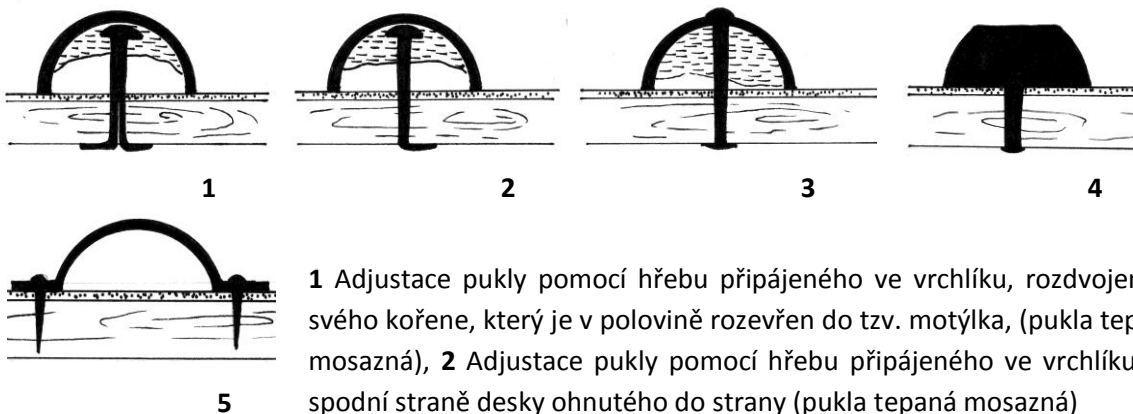

1 Adjustace pukly pomocí hřebu připájeného ve vrchlíku, rozdvojený u svého kořene, který je v polovině rozevřen do tzv. motýlka, (pukla tepaná mosazná), **2** Adjustace pukly pomocí hřebu připájeného ve vrchlíku, na spodní straně desky ohnutého do strany (pukla tepaná mosazná)

3 Adjustace pomocí hřebu ukotveného nad vrcholem pukly, rozklepaného do nýtu na spodní straně desky (pukla tepaná mosazná), **4** Pukla s hřebem fixovaným pomocí nýtu na spodní straně desky (odlévaná pukla) **5** Adjustace pomocí jednoduchých hřebů v základně pukly, které neprojdou deskou knihy (pukla tepaná mosazná)

2.6.4 Tvary pukel

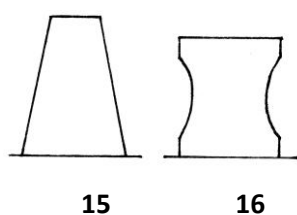
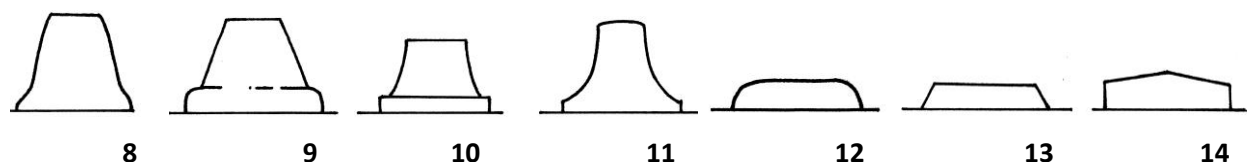
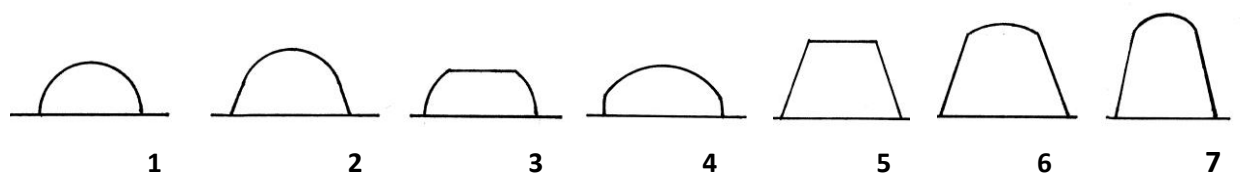

1 Jednoduchá pukla knoflíkovitá se silně vydutým vrcholem, **2** Knoflíkovitá pukla s mírně vydutým vrcholem a s kónicky zešíkmeným pláštěm, **3** Knoflíkovitá pukla s plochým vrcholem a vydutým pláštěm, **4** Knoflíkovitá pukla s vydutým vrcholem a kolmým pláštěm k desce knihy, **5** Pukla kbelíkovitá, **6** Pukla kbelíkovitá s mírně vydutým vrcholem, **7** pukla homolovitá, **8, 9, 10, 11** Varianty pukly kloboučkovité, **12** Pukla pánvičkovitá (oploštěná knoflíkovitá),

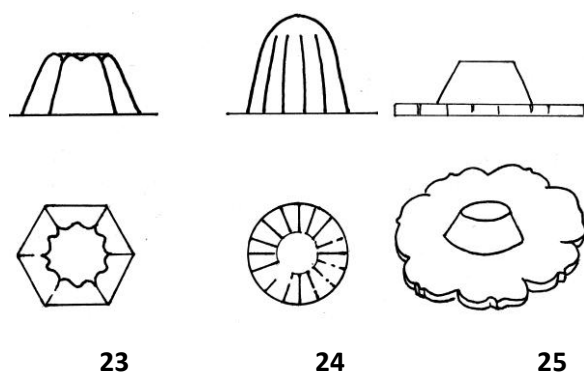
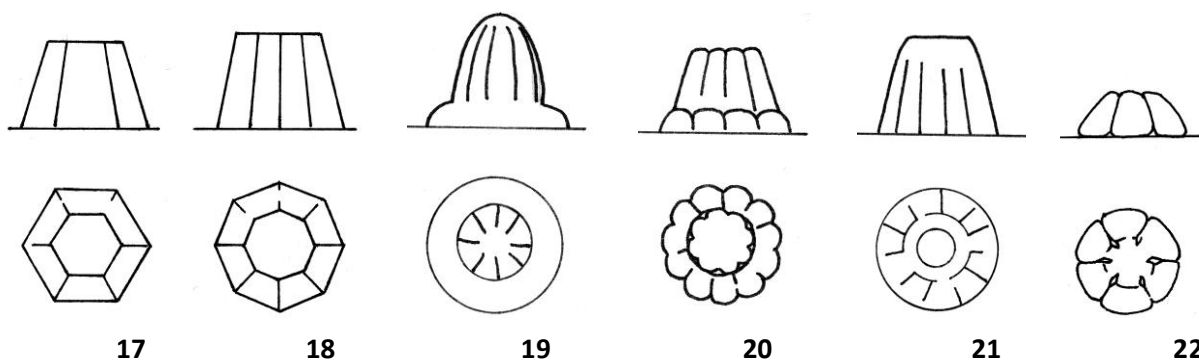

13 Pukla pánvičkovitá s plochým vrcholem a bočnicemi kónicky se rozšiřujícími směrem k ploše desky knihy (uváděno také jako tzv. talíř), **14** Terčíkovitá pukla, **15** Výrazně vysoká pukla, tzv. komínkovitá, **16** Pukla ve tvaru špulky **17, 18** Pukla kulíkovitá kónicky se zužující s fasetováním, **19** Pukla homolovitá s rýhováním na pánvičkovité základně, **20** Pukla bábovkovitá, **21** Pukla homolovitá s rýhováním a s plochým vrcholem, **22, 23** Pukla ve tvaru plastické rozety, **24** Pukla homolovitá s rýhováním s vydutým vrcholem, **25** Pukla kbelíkovitá se základnou vykrajovanou do stylizovaného květu

2.7 Středová kování

Středová kování zaujímají významnou část výzdoby knižních desek. Spolu s nárožnicemi zprvu sloužily k ochraně pokryvu zvláště v případě, že z jejich plochy vyrůstají pukly. Od konce 14. a počátku 15. století můžeme mluvit i o počátku jejich estetické funkce. Jak vyplývá z jejich názvu, jsou zpravidla umístěna ve středu desky knihy a nezřídka se díky své zdobnosti stávají jakousi dominantou ve výzdobě. Pukla u středového kování vybíhá ze středu plochy (základny) středového kování, která je do poloviny 16. století zpravidla kbelíkovitá (2.6.4/5,6) často s kanelováním (2.6.4/17,18). V druhé polovině a zvláště od konce 16. století má tvar knoflíkovitý (2.6.4/3,4)¹⁷. Středová kování svou typologií, výzdobou a materiálem ve velké většině korespondují s nárožnicemi. Ve 14. a 15. století se v hojné míře užívá plastického, litého, cizelovaného a perforovaného kování z bronzu, které je typické svou masivností (zvláště u velkých knižních korpusů liturgické povahy). Pro zvýraznění plasticky zdobené plochy bývalo často středové i nárožní kování podkládáno barevným pergamenem, textilem či papírem. Od poloviny 16. století se výrazně prosazuje pro výrobu kování ražená, tepaná a rytá mosaz.

Fixace středových kování k desce knihy se odvíjí podle jejich velikosti a použitého materiálu na výrobu. Prvním z možných druhů je fixace pomocí hřebů, které procházejí plochou základny nebo výběhy ze základny deskou knihy na příděšti, kde jsou rozklepány do nýtu nebo jednoduše ohnuty (2.7.2/1). Dalším typem je fixace pomocí hřebu, který vybíhá z výdutě pukly středového kování, prochází deskou knihy a na příděšti je rozklepán do nýtu (2.7.2/2). Třetím možným typem je kombinace obou předchozích typů (2.7.2/3). Od poloviny 20. století se zejména u fotografických alb používá lehkých slitin mosazi a tím se prosazuje i čtvrtý možný typ fixace, kterým je lepení kovových prvků přímo na pokryv knihy (2.7.2/4).

V období 14. a 15. století jsou častá křížová středová kování (2.7.4/2-5). Z kruhové, čtverečné nebo kosočtverečné základny vyrůstají výrazné tzv. výběhy základny, které jsou zpravidla ve tvaru stylizovaných lilií. Současně jsou velmi oblíbené kruhové obrysy základny buď prosté nebo s malými výběhy ve tvaru stylizovaných lilií, akantů, květin a křížků (2.7.4/6-9, 11). Hojně se objevují masivní plastická kování s Kristovými symboly, jako je Beránek Boží (2.7.4/14), postavy Madony (2.7.4/15)¹⁸ nebo Krista. Středová kování s kruhovou základnou mohou být dále modifikována do tvarů květin (2.7.4/10,13) nebo

šesti (2.7.4/12) a osmihranů. Čtvercová středová kování se objevují vždy situovaná rohy směrem k ořízkám a hřbetu knihy, tzv. nakoso (2.7.4/16-20) a jejich okraje bývají různě vykrajovány.

V 17. a 18. století jsou velmi oblíbená středová kování v podobě kartuší (boltcová, rokajová, rollwerková, aj.), (2.7.4/21-23). Oblíbeným materiálem v tomto období je postříbřený bronz, postříbřená mosaz, stříbro, případně kombinace vícebarevných druhů kovů pro zvýšení efektu. V této době vznikají nákladné bibliofilské vazby, kde je dojem z kovových aplikací umocněn barevným ušlechtilým povrchem jako je samet, brokát nebo barevně mořené usně.

Kovové prvky se používají v průběhu 19. a na počátku 20. století na levných vazbách motlitebních knih pro běžnou potřebu. V tomto případě se využívalo levných mosazných plechů, ze kterých byla ražena jednoduchá středová kování, doplněná o prostý rytý motiv (2.7.4/28). Ve stejném období jsou kovové prvky hojně zastoupeny i na fotografických albech.

2.7.1 Seznam vyobrazení středových kování

2.7.2 Fixace středových kování

- 1 Kování fixováno k desce v ploše středového kování hřebíky
- 2 Středové kování fixováno hřebíkem v pukle k desce knihy
- 3 Kování fixováno hřebíkem v pukle a hřebíky v ploše středového kování
- 4 Středové kování fixováno k desce knihy lepením

2.7.3 Popis středových kování

- A. Křížové středové kování (14. stol.)
- B. Středové kování se čtvercovou plochou základny s vykrajovanými okraji a s ozdobnými výdutěmi v ploše (14. – 1. pol. 16. stol.)
- C. Středové kování s kruhovou základnou a vykrajovaným okrajem (2. pol. 14. – 1. pol. 15. stol.)

2.7.4 Druhy středových kování

- 1 Pukla s liliovitými výběhy (13. stol.)
Knihovna Metropolitní kapituly u sv. Víta (Archiv Pražského hradu), sign. A.134–1
- 2 Křížové kování s kruhovou základnou a výběhy ve tvaru stylizovaných lilií (14. stol.)
Národní knihovna v Praze, sign. XI B 1c
- 3 Křížové kování s kosočtverečnou základnou a výběhy ve tvaru stylizovaných lilií na rozích (14. – 15. stol.)
LUŠKOVÁ, M. *Kování v knižní vazbě*. Litomyšl, 2005. str. 13, obr. 9
- 4 Křížové kování se čtvercovou perforovanou základnou s trojúhelníkovými výběhy na okrajích a výběhy ve tvaru stylizovaných lilií na rozích (14. – 15. stol.)
LUŠKOVÁ, M. *Kování v knižní vazbě*. Litomyšl, 2005. s. 13, obr. 9
- 5 Křížové kování se čtvercovou základnou s trojúhelníkovými výběhy na okrajích a výběhy ve tvaru stylizovaných lilií na rozích (15. stol.)
LUŠKOVÁ, M. *Kování v knižní vazbě*. Litomyšl, 2005. s. 13, obr. 9
- 6 Kování s kruhovou perforovanou základnou a šesti výběhy ve tvaru stylizovaných lilií (14. stol.)
LUŠKOVÁ, M. *Kování v knižní vazbě*. Litomyšl, 2005. s. 13, obr. 9
- 7 Kování s kruhovou perforovanou základnou do tvaru rozety a čtyřmi výběhy ve tvaru stylizovaných lilií (1. pol. 15. stol.)
LUŠKOVÁ, M. *Kování v knižní vazbě*. Litomyšl, 2005. s. 13, obr. 9
- 8 Kování s kruhovou perforovanou základnou do tvaru rozety a výběhy ve tvaru stylizovaných květin (14. stol.)
Knihovna Metropolitní kapituly u sv. Víta (Archiv Pražského hradu), sign. Cim. 7
- 9 Středové kování s kruhovou perforovanou základnou (14. stol.)
Vědecká knihovna v Olomouci, sign. III 300.028
- 10 Kování s kruhovou základnou s okrajem vykrajovaným do tvaru stylizované květiny (2. pol. 14. – 1. pol. 15. stol.)
LUŠKOVÁ, M. *Kování v knižní vazbě*. Litomyšl, 2005. s. 13, obr. 9
- 11 Kování s kruhovou perforovanou základnou a ozdobně vykrajovaným okrajem (15. stol.)
LUŠKOVÁ, M. *Kování v knižní vazbě*. Litomyšl, 2005. s. 13, obr. 9
- 12 Šestiboké kování s perforovanou základnou a vykrajovanými okraji, rohy ve tvaru stylizovaných lilií (2. pol. 14. – 1. pol. 15. stol.)
LUŠKOVÁ, M. *Kování v knižní vazbě*. Litomyšl, 2005. s. 13, obr. 9

- 13** Kování s kruhovou základnou a vykrajovaným okrajem (2. pol. 14. – 1. pol. 15. stol.)
LUŠKOVÁ, M. *Kování v knižní vazbě*. Litomyšl, 2005. s. 13, obr. 9
- 14** Kruhové kování s perforovanou základnou s motivem Beránka Božího (15. stol.)
Národní knihovna v Praze, sign. XI B 1a
- 15** Kruhové kování s perforovanou základnou s motivem panny Marie (15. stol.)
Národní knihovna v Praze, sign. XI B 1b
- 16** Kování se čtvercovou základnou a okraji lehce vykrojenými do stylizovaného gotického čtyřlístku s ozdobným vydutím v ploše (14. – 1. pol. 16. stol.)
LUŠKOVÁ, M. *Kování v knižní vazbě*. Litomyšl, 2005. s. 13, obr. 8
- 17** Kování se čtvercovou plochou základny s vykrajovanými okraji a s ozdobnými výdutěmi v ploše (14. – 1. pol. 16. stol.)
LUŠKOVÁ, M. *Kování v knižní vazbě*. Litomyšl, 2005. s. 13, obr. 8
- 18** Kování se čtvercovou plochou základny s vykrajovanými okraji (2. pol. 14. – 1. pol. 15. stol.)
Knihovna Metropolitní kapituly u sv. Víta (Archiv Pražského hradu), sign. I.4 – 2
- 19** Kování s perforovanou čtvercovou plochou základny s vykrajovanými okraji (14. stol.)
Knihovna Metropolitní kapituly u sv. Víta (Archiv Pražského hradu), sign. B. 63
- 20** Kování s perforovanou čtvercovou plochou základny s vykrajovanými okraji (15. stol.)
LUŠKOVÁ, M. *Kování v knižní vazbě*. Litomyšl, 2005. s. 13, obr. 9
- 21** Středové kování do tvaru boltcové kartuše, v dolní části stylizovaná mušle, v ploše středového kování anděl a dvě klečící postavy (polovina 18. stol.)
Uměleckoprůmyslové muzeum v Praze, 8371B
- 22** Středové kování ve tvaru rokajové kartuše, v ploše reliéf hlavy církevního hodnostáře (2. pol. 18. stol.)
Uměleckoprůmyslové muzeum v Praze, GK6916B
- 23** Středové kování ve tvaru tzv. rollwerkové kartuše s vavříny, ve střední části plochy vypouklý ovál (19. stol.)
soukromá sbírka
- 24** Oválné středové kování s vypouklou plochou, po okrajích stylizované mořské Panny (1. pol. 19. stol.)
Uměleckoprůmyslové muzeum v Praze, sign. 25.771_1-50
- 25** Tzv. nápisové středové kování ve tvaru erbu se stylizovaným vavřínem (pol. 19. stol.)
Uměleckoprůmyslové muzeum v Praze, sign. 28.021
- 26** Středové kování ve tvaru erbu s orlem a korunou nad erbem (2. pol. 19. stol.)
soukromá sbírka
- 27** Tzv. nápisové středové kování do tvaru oválu s vykrajovaným okrajem do tvaru stylizovaných lilí (konec 19. stol.)
Uměleckoprůmyslové muzeum v Praze, sign. 27.941_1
- 28** Oválné středové kování s rytou růží (poč. 20. stol.)
Uměleckoprůmyslové muzeum v Praze, sign. 27. 792
- 29** Kruhové středové kování, v ploše splétaný kovový filigrán (poč. 20. stol.)
Uměleckoprůmyslové muzeum v Praze, sign. 28.020_3

2.7.2 Fixace středových kování

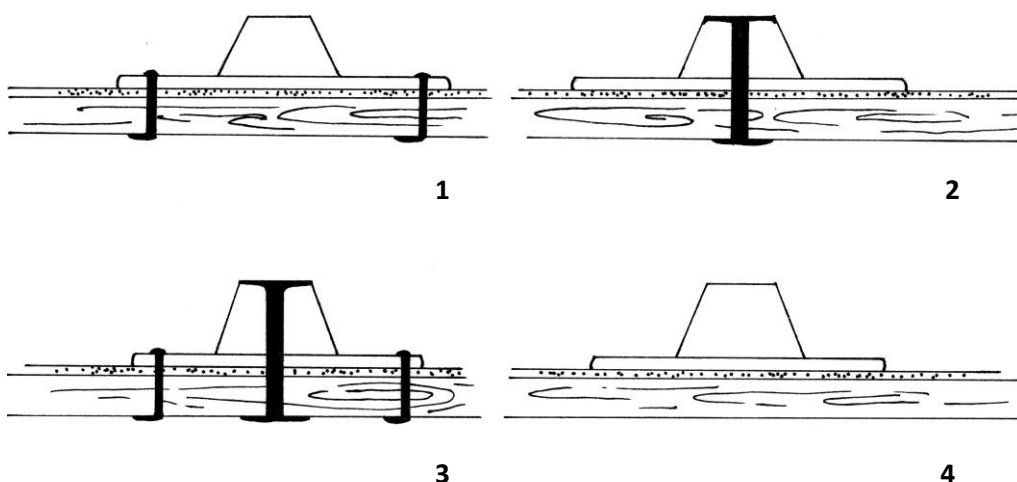

1 Kování fixováno k desce v ploše středového kování hřebíky, **2** Středové kování fixováno hřebíkem v pukle k desce knihy, **3** Kování fixováno hřebíkem v pukle a hřebíky v ploše středového kování, **4** Středové kování fixováno k desce knihy lepením

2.7.3 Popis středových kování

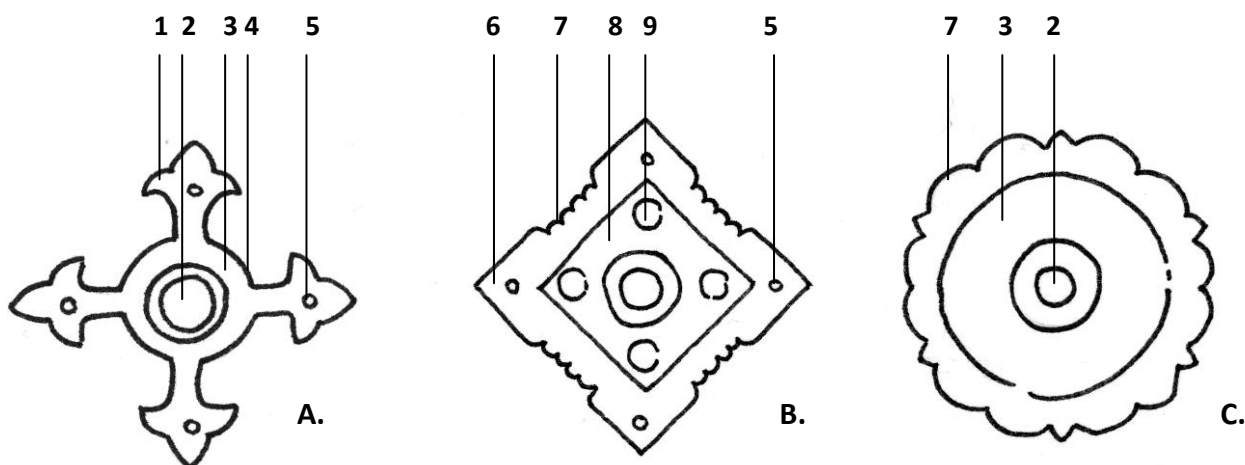

A. Křížové středové kování s kruhovou základnou a výběhy ve tvaru stylizovaných lilií (14. stol.)
B. Středové kování se čtvercovou plochou základny s vykrajovanými okraji a s ozdobnými výdutěmi v ploše (14. – 1. pol. 16. stol.),
C. Středové kování s kruhovou základnou a vykrajovaným okrajem (2. pol. 14. – 1. pol. 15. stol.)

1 Výběh z kruhové základny středového kování ve tvaru lilie, **2** Pukla, **3** Kruhová plocha (základna) středového kování, **4** Okraj středového kování, **5** Hřebík fixující středové kování k desce knihy, **6** Roh čtvercového středového kování, **7** Vykrajovaný okraj, **8** Čtvercová základna (plocha) středového kování, **9** Ozdobné vydutí v ploše středového kování

2.7.4 Druhy středových kování

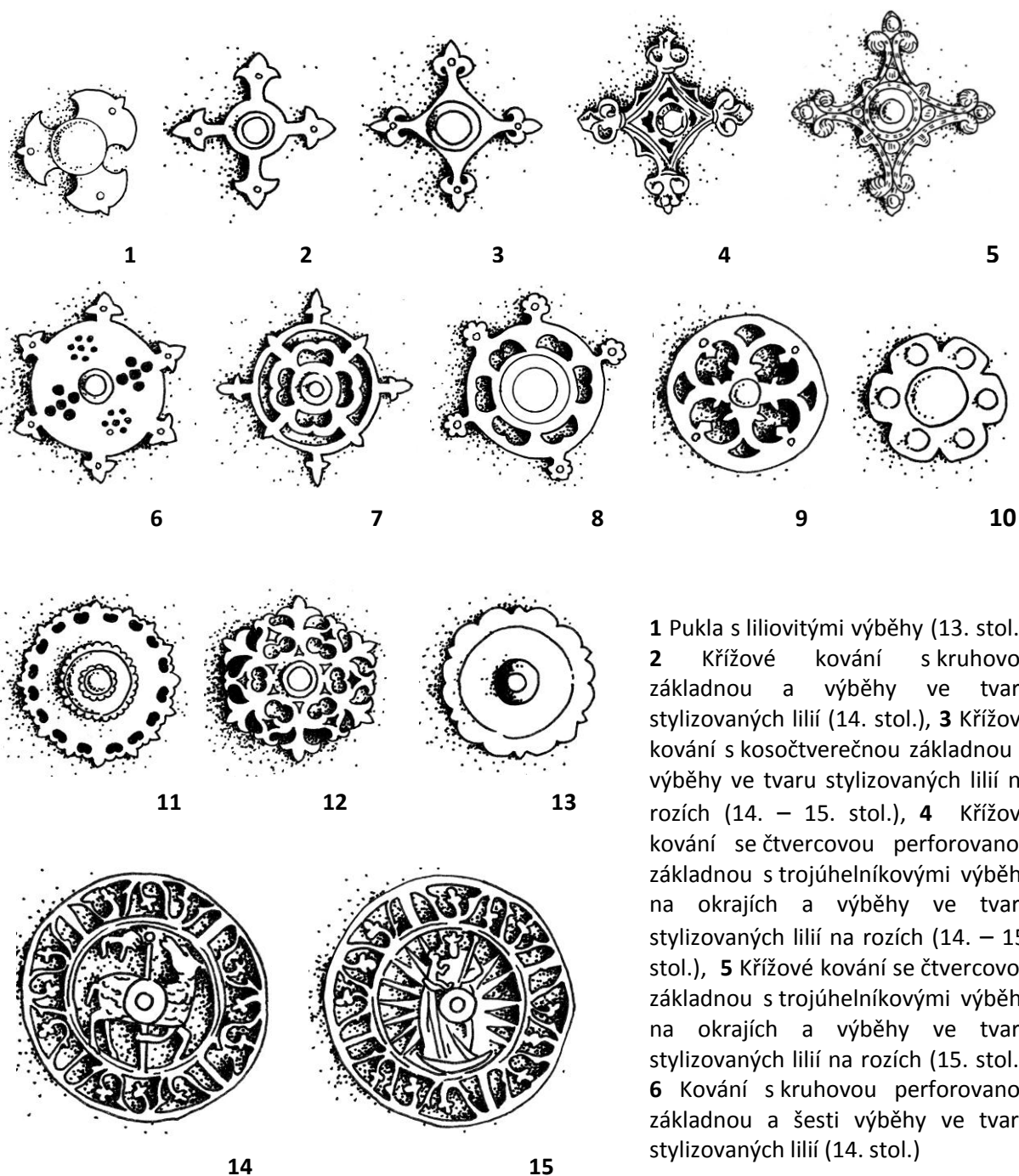

1 Pukla s liliovitými výběhy (13. stol.),
 2 Křížové kování s kruhovou základnou a výběhy ve tvaru stylizovaných lilí (14. stol.),
 3 Křížové kování s kosočtverečnou základnou a výběhy ve tvaru stylizovaných lilí na rozích (14. – 15. stol.),
 4 Křížové kování se čtvercovou perforovanou základnou s trojúhelníkovými výběhy na okrajích a výběhy ve tvaru stylizovaných lilí na rozích (14. – 15. stol.),
 5 Křížové kování se čtvercovou základnou s trojúhelníkovými výběhy na okrajích a výběhy ve tvaru stylizovaných lilí na rozích (15. stol.),
 6 Kování s kruhovou perforovanou základnou a šesti výběhy ve tvaru stylizovaných lilí (14. stol.)

7 Kování s kruhovou perforovanou základnou do tvaru rozety a čtyřmi výběhy ve tvaru stylizovaných lilí (1. pol. 15. stol.),
 8 Kování s kruhovou perforovanou základnou do tvaru rozety a výběhy ve tvaru stylizovaných květin (14. stol.),
 9 Středové kování s kruhovou perforovanou základnou (14. stol.),
 10 Kování s kruhovou základnou s okrajem vykrajovaným do tvaru stylizované květiny s ozdobnými výdutěmi (2. pol. 14. – 1. pol. 15. stol.),
 11 Kování s kruhovou perforovanou základnou a ozdobně vykrajovaným okrajem (15. stol.),
 12 Šestiboké kování s perforovanou základnou a vykrajovanými okraji, rohy ve tvaru stylizovaných lilí (2. pol. 14. – 1. pol. 15. stol.),
 13 Kování s kruhovou základnou a vykrajovaným okrajem (2. pol. 14. – 1. pol. 15. stol.),
 14 Kruhové kování s perforovanou základnou s motivem Beránka Božího (15. stol.),
 15 Kruhové kování s perforovanou základnou s motivem Panny Marie (15. stol.)

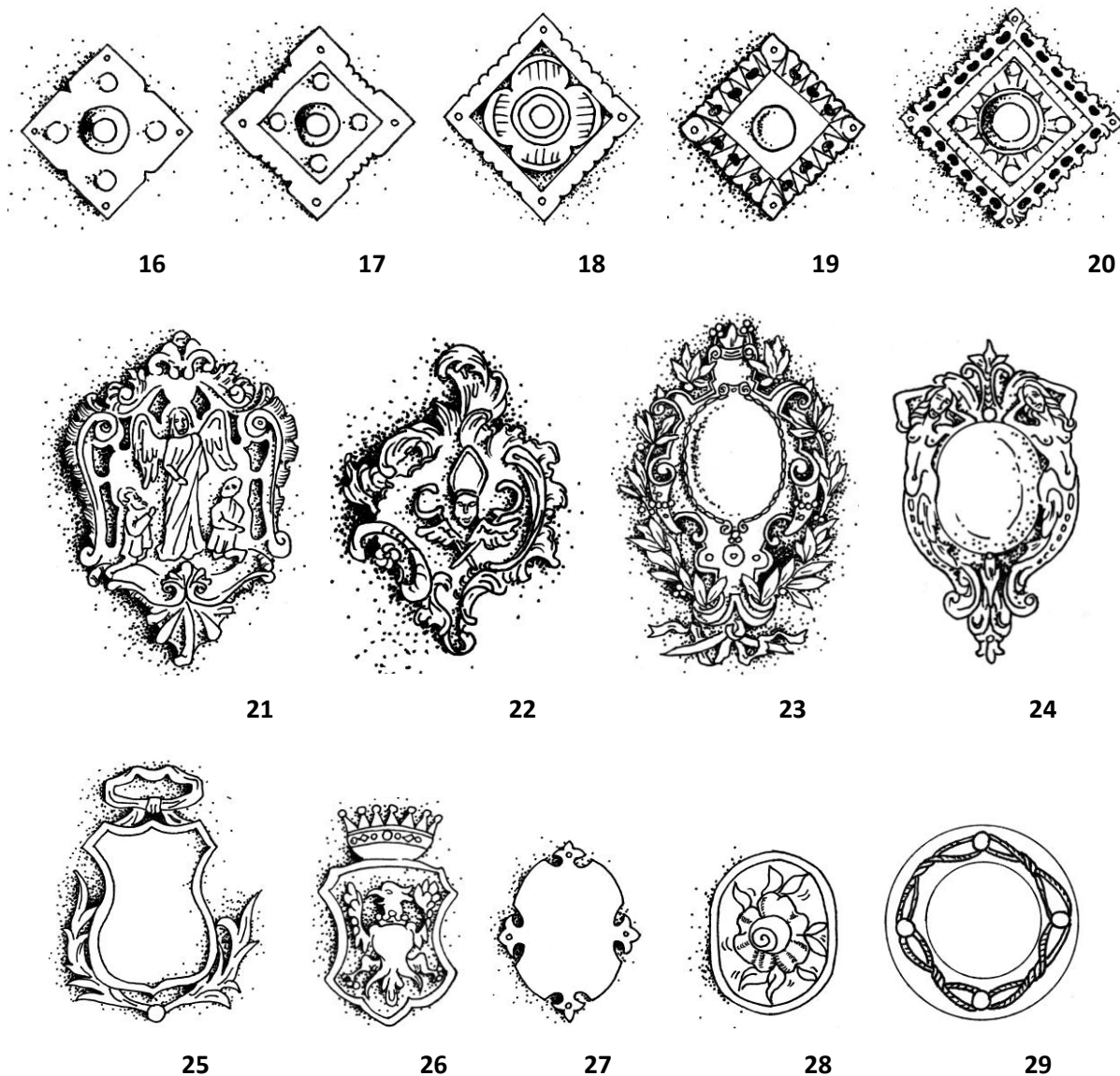

16 Kování se čtvercovou základnou a okraji lehce vykrojenými do stylizovaného gotického čtyřlístku s ozdobným vydutím v ploše (14. – 1. pol. 16. stol.), **17** Kování se čtvercovou plochou základny s vykrajovanými okraji a s ozdobnými výdutěmi v ploše (14. – 1. pol. 16. stol.), **18** Kování se čtvercovou plochou základny s vykrajovanými okraji (2. pol. 14. – 1. pol. 15. stol.), **19** Kování s perforovanou čtvercovou plochou základny s vykrajovanými okraji (14. stol.), **20** Kování s perforovanou čtvercovou plochou základny s vykrajovanými okraji (15. stol.), **21** Středové kování do tvaru boltcové kartuše, v dolní části stylizovaná mušle, v ploše středového kování anděl a dvě klečící postavy (pol. 18. stol.), **22** Středové kování ve tvaru rokajové kartuše, v ploše reliéf hlavy církevního hodnostáře (2. pol. 18. stol.), **23** Středové kování ve tvaru tzv. rollwerkové kartuše s vavříny, ve střední části plochy vypouklý ovál (19. stol.), **24** Oválné středové kování s vypouklou plochou, po okrajích stylizované mořské panny (1. pol. 19. stol.), **25** Tzv. nápisové středové kování ve tvaru erbu se stylizovaným vavřínem (pol. 19. stol.), **26** Středové kování ve tvaru erbu s orlem a korunou nad erbem (2. pol. 19. stol.), **27** Tzv. nápisové středové kování do tvaru oválu s vykrajovaným okrajem do tvaru stylizovaných lilií (konec 19. stol.), **28** Oválné středové kování s rytou růží (poč. 20. stol.), **29** Kruhové středové kování s kruhovým otvorem ve středu plochy, v ploše spleť kovový filigrán (poč. 20. stol.)

2.8 Nároční kování (náročnice)

Nároční kování neboli náročnice kryjí rohy desek knihy jak v oblasti přední ořízky, tak i ve hřbetní části knihy. S prvními obdobami jednoduchých náročnic se můžeme setkat již v období 14. století. Náročnice jdou ruku v ruce s hranovým kováním, které je typické pro tzv. gotické knižní vazby (2.9.4). Setkáváme se s různými modifikacemi lemujícími celé hrany desek nebo jen jejich úseky. Můžeme proto mluvit o tzv. úsekovém kování, které kryje kratší úseky hran desek, často doplněné o nároční kování¹⁹.

Náročnice byly na desku knihy připevněny pomocí mosazných hřebíčků, které procházely hranou náročnice a deskou knihy. Další hřebíčky nalezneme v rozích náročnice, výjimečně v pukle náročnice(2.8.2/A.-F.). Zároveň s počátkem zhraňování okrajů desek knihy v průběhu 16. století, jsou hřebíčky umístěny pouze v ploše desky knihy a okraje náročnic kopírují tvar zhranění bez použití hřebíků.

Náročnice svou typologií, výzdobou a materiálem ve velké většině korespondují se středovým kováním (2.7). Ve 14. a 15. století se v hojné míře užívá plastického, litého, cizelovaného a perforovaného kování z bronzu, které je typické svou masivností (zvláště u velkých knižních korpusů liturgické povahy). Pro zvýraznění plasticky zdobené plochy bývalo často středové i nároční kování podkládáno barevným pergamenem, textilem či papírem. Nároční kování deltoidní nebo mírně deltoidní se objevuje od 15. do pol. 16. století, vzácně do konce 16. století. V průběhu 16. století se deltoid postupně zkracuje téměř do čtvercové podoby. Pukly jsou umístěny zpravidla blíže k pravému úhlu deltoidu. Do poloviny 16. století se na deltoidních náročnicích setkáme s puklami kbelíkovitými (2.6.4/5,6), často s kanelováním (2.6.4/17,18), pánvičkovitými, případně knoflíkovitými. Rohy a vrchol základny jsou v tzv. gotickém období velmi často opatřeny výrazně vystupujícími liliemi, akanty, trojlisty nebo jinak modifikovanými výstupky (2.8.3/3-14). Okraje bývaly přizdobeny vybíhajícími kraby, akanty, trojlisty, šíškami apod. (2.8.3/3-14). Od poloviny 16. století se výrazně prosazuje pro výrobu kování ražená, tepaná a perforovaná mosaz. Témata, která se objevovala v ploše plastického litého kování, byla velmi bohatá. Často byly Kristovy symboly na středových kováních doplňovány symboly evangelistů vyobrazených na čtyřech náročnicích (2.8.3/6,9). Dále pak poprsí andělů, Beránka Božího (2.8.3/16), různé heraldické prvky, český lev (2.8.3/7), moravská orlice,

symbolické scény, postavy bájných zvířat (jednorozec, gryf, apod.) (2.8.3/8),¹⁸ nebo různé zoomorfní a vegetativní ornamenty (2.8.3/10-12).

Od počátku 16. století až do 17. století se nárožní kování lisuje, prosekává a cizeluje z mosazných plechů. Bývá již nepřiliš rozměrné a postupně ustupuje z plochy desky knihy. Vykrajované nárožnice (2.8.3/19) se objevují teprve od 2. poloviny 16. století a na počátku 17. století. Plocha základny se výrazně zkracuje a lemuje pouze vlastní nároží desky²⁰ Pukla se přesouvá ze středu plochy blíže k pravému úhlu nárožnice a vyskytují se převážně pukly knoflíkovité (2.6.4/3,4). Zdobení charakterem a tematikou odpovídá jeho výrobě a zpracování. V hojné míře se objevují jednoduché ražené oramentální a vegetativní motivy, kombinované s mírnými výdutěmi plochy nárožnice a s jednoduchým prosekáváním (2.8.3/17-19). Okraj nárožnice je jemně prosekáván²¹ s vroubkováním nebo jednoduchým prosekáváním. Velikost nárožnic je však (až na malé výjimky) vždy přímo úměrná velikosti knižního korpusu.

V průběhu 17. až 18. století se můžeme, na knižních vazbách s dřevěnými deskami, setkat i s jednoduchými tvary nárožnic. Časté byly prosté trojúhelníkové (2.8./22), trojúhelníkové s vykrajovanou odvěsnou (2.8.3/20) a segmentové nárožnice (2.8.3/21). Vyráběly se z mosazných nebo ocelových plechů a většinou se vyskytovaly bez pukel.

Krásné nárožní kování můžeme vidět na některých vazbách z 2. poloviny 17. a 1. poloviny 18. století. Jedná se o lité a jemně cizelované stříbrné masivní kování s velmi jemným květinovým a ornamentálním dekorem (2.8.3/22), s maskarony, stylizovanými mušlemi, rollwerky, rozetami, festony, girlandami apod. Výjimkou není ani kombinace materiálů, jako je stříbro a mosaz, nebo mosaz s postříbřenými prvky pro zvýšení efektu.

S různými modifikacemi nárožního kování se setkáme od 2. poloviny 19. století většinou jen na bibliofilských vazbách a u fotografických alb. Tvarově ani materiálově však již nepodléhají žádné koncepci (2.8.3./24-28). Drahé materiály pro výrobu kování se objevují jen výjimečně u autorských vazeb a jsou nahrazovány levnějšími slitinami mosazi. Sériová výroba knih zasáhla i odvětví výroby kování v podobě lisovaných prvků.

2.8.1 Seznam vyobrazení nárožního kování

2.8.2 Fixace a popis nárožního kování

- A. Nákres masivního deltoidního nárožního kování (nárožnice) s tzv. nožičkou (14. – 15. stol.)
- B. Nákres fixace nárožnice v rohu desky u přední ořízky knihy
- C. Nákres deltoidní nárožnice (15. – 1. pol. 16. stol.)
- D. Nákres fixace deltoidní nárožnice v rohu desky u přední ořízky knihy
- E. Nárožnice vykrajovaná (2. pol. 16. – poč. 17. stol.)
- F. Nákres fixace vykrajované nárožnice v rohu desky u hřbetu knihy

2.8.3 Ukázky tvarů nárožního kování

- 1 Hranová nárožnice s kbelíčkovou puklou s fasetováním (14. stol.)
SZIRMAI, J. A. *The Archaeology of Medieval Bookbinding*. 1999. s. 264, obr. 6
- 2 Nárožnice lemující hranu desky knihy, jednoduchá pukla knoflíkovitá adjustovaná mimo nárožní kování (14. stol.)
SZIRMAI, J. A. *The Archaeology of Medieval Bookbinding*. 1999. s. 264, obr. 7
- 3 Čtvercové nárožní kování s výběžky na krajích a vrcholu plochy, s tzv. nožičkou a kbelíčkovou puklou a geometricky perforovanou základnou plochy (14. – 15. stol.)
Národní muzeum Praha, sign. A. 10, In GRAHAM, B.F.H., *Bohemian and Moravian Graduals 1420 – 1620*. Turnhout, 2006.
- 4 Čtvercové až mírně deltoidní nárožní kování s kbelíčkovou puklou s fasetováním a geometricky perforovanou základnou plochy (14. – 15. stol.)
Státní okresní archiv Prachatice, fond Prachatice Literátské bratrstvo, sign. II/2, In GRAHAM, B.F.H., *Bohemian and Moravian Graduals 1420 – 1620*. Turnhout, 2006. obr. 53
- 5 Čtvercové až mírně deltoidní nárožní kování s knoflíkovitou puklou a geometricky perforovanou základnou plochy (14. – 15. stol.)
Knihovna Metropolitní kapituly u sv. Víta (Archiv Pražského hradu), sign. L. 1 – 1
- 6 Čtvercové nárožní kování s výběžky na okraji a vrcholu plochy, s kbelíčkovou puklou a zoomorfním motivem (14. – 15. stol.)
GRAHAM, B.F.H., *Bohemian and Moravian Graduals 1420 – 1620*. Turnhout, 2006. obr. 53
- 7 Čtvercové nárožní kování s výběžky na okraji a vrcholu plochy, s kbelíčkovou puklou a zoomorfním motivem (14. – 15. stol.)
Vědecká knihovna v Olomouci, sign. M IV 2
- 8 Deltoidní nárožní kování s liliovitými výběžky na krajích a vrcholu ploch nárožnice, kbelíčkovou puklou s fasetováním a zoomorfním motivem (14. – 15. stol.)
LUŠKOVÁ, M. *Kování v knižní vazbě*. Litomyšl, 2005. s. 12, obr. 6
- 9 Čtvercové nárožní kování s liliovitými výběžky na krajích a vrcholu ploch nárožnice, s kbelíčkovou puklou s fasetováním a zoomorfním motivem (14. – 15. stol.)
Vědecká knihovna v Olomouci, sign. M IV 3
- 10 Čtvercové nárožní kování s liliovitými výběžky na krajích a vrcholu ploch nárožnice, s kbelíčkovou puklou s fasetováním a zoomorfním motivem (14. – 15. stol.)
Vědecká knihovna v Olomouci, sign. III 300.019
- 11 Čtvercové nárožní kování s liliovitými výběžky na krajích a vrcholu ploch nárožnice, s kbelíčkovou puklou, v ploše nárožnice motiv dvou ptáčků (14. – 15.

stol.)

Knihovna Metropolitní kapituly u sv. Víta (Archiv Pražského hradu), sign. Cim. 7

12 Vykrajovaná nárožnice s výrazně vystupujícím liliovitým vrcholem, s kbelíčkovou puklou s fasetováním, v ploše stylizovaný motiv lilie (14. – 15. stol.)

Polabské muzeum v Poděbradech, sign. C – 5, In: GRAHAM, B.F.H., *Bohemian and Moravian Graduals 1420 – 1620*. Turnhout, 2006. obr. 53

13 Vykrajovaná nárožnice s výrazně vystupujícím liliovitým vrcholem, s kbelíčkovou puklou (14. – 15. stol.)

LUŠKOVÁ, M. *Kování v knižní vazbě*. Litomyšl, 2005. s. 12, obr. 5

14 Vykrajovaná nárožnice s vystupujícím liliovitým vrcholem, s knoflíkovou puklou (14. – 15. stol.)

Knihovna Metropolitní kapituly u sv. Víta (Archiv Pražského hradu), sign. I.1

15 Deltoidní nárožní kování s knoflíkovou puklou s geometrickým motivem na základně plochy (konec 15. – 1. pol. 16. stol.)

Knihovna Metropolitní kapituly u sv. Víta (Archiv Pražského hradu), sign. B. 63

16 Deltoidní nárožní kování s kbelíčkovou puklou, ornamentálním a vegetativním motivem a perforovanou základnou plochy nárožnice (konec 15. – 16. stol.)

Litomyšlský graduál, Regionální muzeum Litomyšl, R203

17 Deltoidní nárožní kování s kbelíčkovou puklou, ornamentálním a vegetativním motivem a perforovanou základnou plochy nárožnice (16. stol. – konec 17. stol.)

Vědecká knihovna v Olomouci, sign. 30.006

18 Deltoidní nárožní kování s výraznými výběžky na okrajích a vrcholu, s kbelíčkovou puklou s fasetováním a zoomorfním motivem (konec 16. stol.)

Vědecká knihovna v Olomouci, sign. ?

19 Vykrajovaná nárožnice s knoflíkovou puklou, (2. pol. 16. – poč. 17. stol.)

Vědecká knihovna v Olomouci, sign. ?

20 Trojúhelníková nárožnice s vykrajovanou odvěsnou bez pukly (17. – 18. stol.)

Uměleckoprůmyslové muzeum v Praze, sign. Z - CXCVIII_457

21 Segmentová nárožnice s knoflíkovou puklou (17. – 18. stol.)

SZIRMAI, J.A. *The Archaeology of Medieval Bookbinding*. 1999. s. 264, obr. 9

22 Trojúhelníkové nárožní kování bez pukly (17. – 19. stol.), soukromá sbírka

23 Čtvercové kování bez pukly s vegetativním a ornamentálním motivem (2. pol. 18. stol.)

Státní okresní archiv v Olomouci, sign.?

24 Trigonální vykrajované nárožní kování bez pukly (2. pol. 19. stol.)

Knihovna Metropolitní kapituly u sv. Víta (Archiv Pražského hradu), sign. C. 5

25 Trojúhelníkové nárožní kování s vykrajovanou odvěsnou bez pukly (2. pol. 19. stol.) Uměleckoprůmyslové muzeum v Praze, sign. 27.941_1

26 Trigonální vykrajovaná nárožnice bez pukly (2. pol. 19. stol.)

Uměleckoprůmyslové muzeum v Praze, sign. 27.792

27 Trigonální nárožní kování s vypouklou odvěsnou (2. pol. 19. stol.)

Uměleckoprůmyslové muzeum v Praze, sign. 27.916_1

28 Geometricky ornamentální nárožní kování (2. pol. 19. stol.)

soukromá sbírka

2.8.2 Fixace a popis nárožního kování

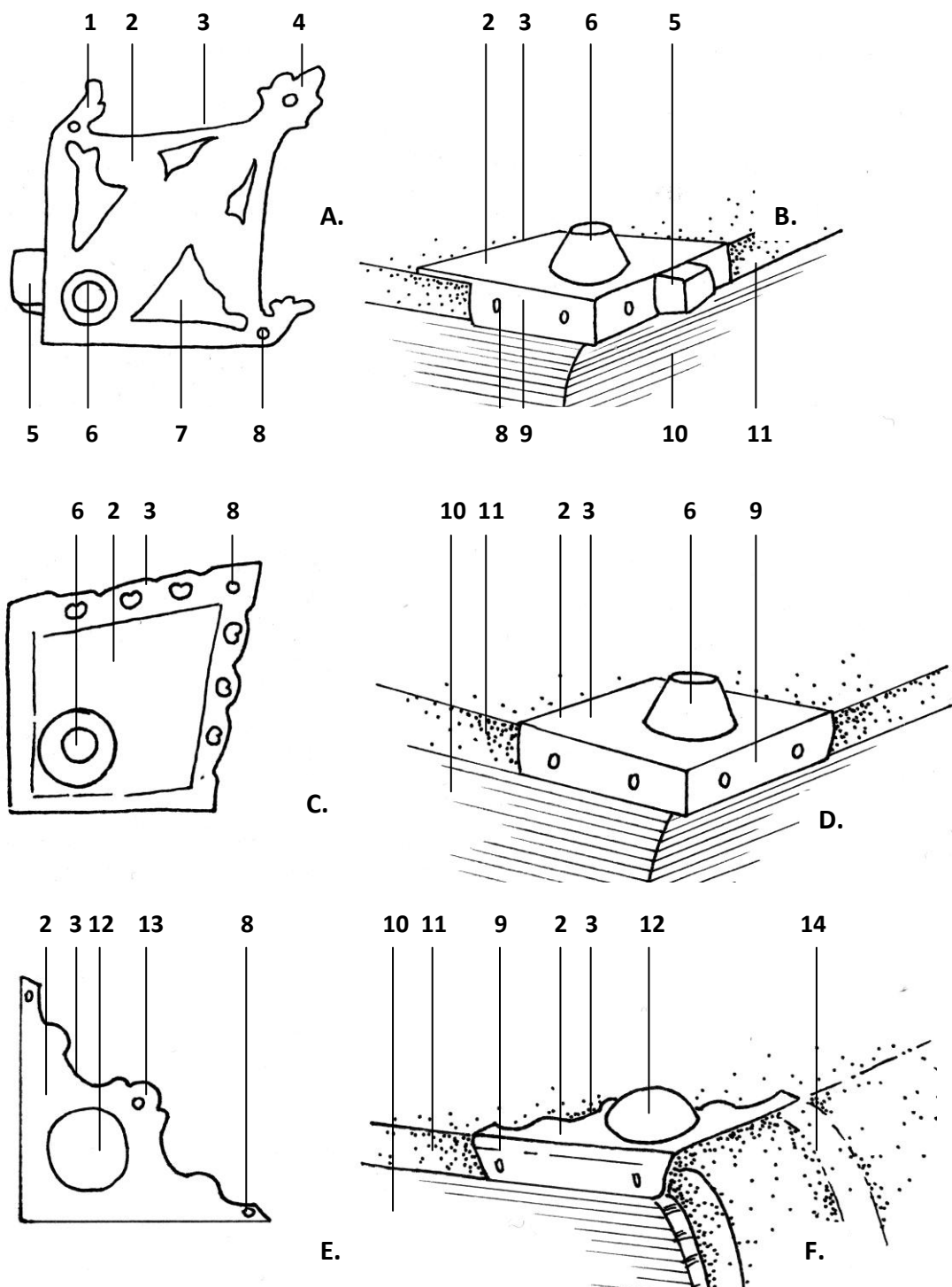

A. Náskres masivního deltoidního nárožního kování (nárožnice) s tzv. nožičkou (14. – 15. stol.), **B.** Náskres adjustace nárožnice v rohu desky u přední ořízky knihy, **C.** Náskres deltoidní nárožnice (15. – 1. pol. 16. stol.), **D.** Náskres adjustace deltoidní nárožnice v rohu desky u přední ořízky knihy, **E.** Nárožnice vykrajovaná, (2. pol. 16. – poč. 17. stol.), **F.** Náskres adjustace vykrajované nárožnice v rohu desky u hřbetu knihy

1 Výběžek rohu deltoidní nárožnice, **2** Základna plochy nárožnice, **3** Okraj základny nárožnice, **4** Vrchol základny nárožnice ve tvaru gotické lilie, **5** Tzv. nožička, **6** Kbelíčková pukla, **7** Perforace v ploše nárožnice, **8** Hřebík fixující nárožnici k desce knihy, **9** Hrana plochy nárožnice tvarem kopírující hranu desky knihy, **10** Knižní blok, **11** Hrana desky knihy, **12** Jednoduchá pukla knoflíková se silně vyduťtým vrcholem, **13** Vrchol základny vykrajované nárožnice, **14** Hřbet knihy

2.8.3 Ukázky tvarů nárožního kování

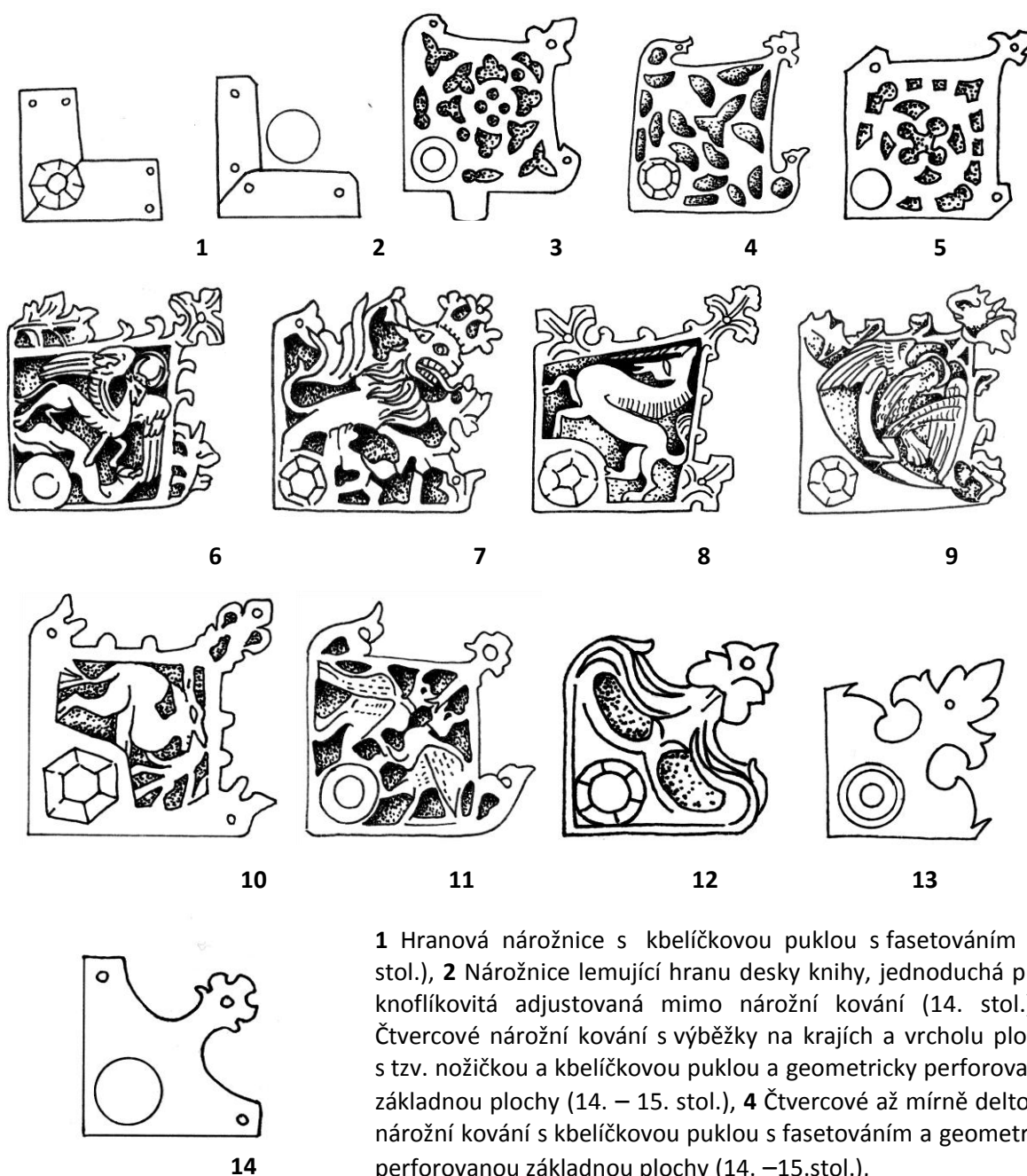

- 1** Hranová nárožnice s kbelíčkovou puklou s fasetováním (14. stol.), **2** Nárožnice lemující hranu desky knihy, jednoduchá pukla knoflíkovitá adjustovaná mimo nárožní kování (14. stol.), **3** Čtvercové nárožní kování s výběžky na krajích a vrcholu plochy, s tzv. nožičkou a kbelíčkovou puklou a geometricky perforovanou základnou plochy (14. – 15. stol.), **4** Čtvercové až mírně deltoidní nárožní kování s kbelíčkovou puklou s fasetováním a geometricky perforovanou základnou plochy (14. – 15. stol.),
- 5** Čtvercové až mírně deltoidní nárožní kování s knoflíkovitou puklou a geometricky perforovanou základnou plochy (14. – 15. stol.), **6,7** Čtvercové nárožní kování s výběžky na okraji a vrcholu plochy, s kbelíčkovou puklou a zoomorfním motivem (14. – 15. stol.), **8** Deltoidní nárožní kování s liliovitými výběžky na krajích a vrcholu ploch nárožnice, kbelíčkovou puklou s fasetováním a zoomorfním motivem (14. – 15. stol.), **9,10** Čtvercové nárožní kování s liliovitými výběžky na krajích a vrcholu ploch nárožnice, s kbelíčkovou puklou s fasetováním a zoomorfním motivem (14. – 15. stol.), **11** Čtvercové nárožní kování s liliovitými výběžky na krajích a vrcholu ploch nárožnice s kbelíčkovou puklou, v ploše nárožnice motiv dvou ptáčků (14. - 15. stol.), **12** Vykrajovaná nárožnice s výrazně vystupujícím liliovitým vrcholem s kbelíčkovou puklou s fasetováním, v ploše stylizovaný motiv lilie (14. – 15. stol.), **13** Vykrajovaná nárožnice s výrazně vystupujícím liliovitým vrcholem s kbelíčkovou puklou (14. – 15. stol.), **14** Vykrajovaná nárožnice s vystupujícím liliovitým vrcholem s knoflíkovou puklou (14. – 15. stol.)

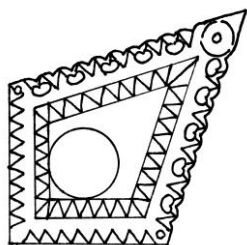

15

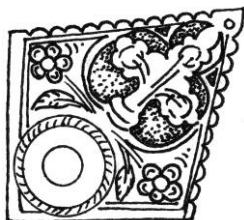

16



17



18

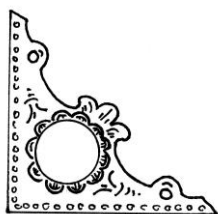

19

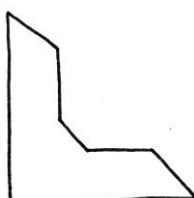

20

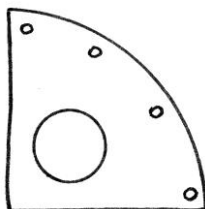

21

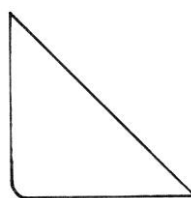

22



23

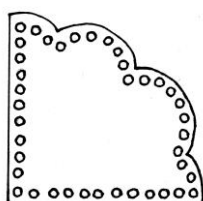

24

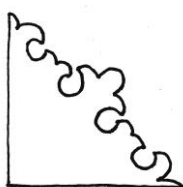

25

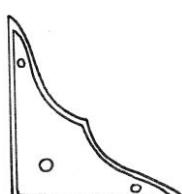

26

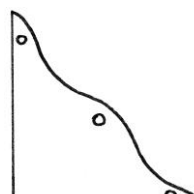

27



28

15 Deltoidní nárožní kování s knoflíkovou puklou s geometrickým motivem na základně plochy (konec 15. – 1. pol. 16. stol.), **16, 17** Deltoidní nárožní kování s kbelíčkovou puklou, ornamentálním a vegetativním motivem a perforovanou základnou plochy nárožnice (16. stol. – konec 17. stol.), **18** Deltoidní nárožní kování s výraznými výběžky na okrajích a vrcholu s kbelíčkovou puklou s fasetováním, ornamentálním a zoomorfním motivem (konec 16. stol.), **19** Vykrájaná nárožnice s knoflíkovou puklou (2. pol. 16. – poč. 17. stol.), **20** Trojúhelníková nárožnice s vykrajovanou odvěsnou bez pukly (17. – 18. stol.), **21** Segmentová nárožnice s knoflíkovou puklou (17. – 18. stol.), **22** Trojúhelníkové nárožní kování bez pukly (17. – 19. stol.), **23** Čtvercové kování bez pukly s vegetativním a ornamentálním motivem (2. pol. 18. stol.), **24** Trigonální vykrajované nárožní kování bez pukly (2. pol. 19. stol.), **25** Trojúhelníkové nárožní kování s vykrajovanou odvěsnou bez pukly (2. pol. 19. stol.), **26** Trigonální vykrajovaná nárožnice bez pukly (2. pol. 19. stol.), **27** Trigonální nárožní kování s vypouklou odvěsnou (2. pol. 19. stol.), **28** Geometricky ornamentální nárožní kování (2. pol. 19. stol.)

2.9 Méně časté kovové prvky na knižních vazbách (tzv. vazby řetězové, nožičkové, zámkové, sáčkové, hranová kování, kovové pásy a podpůrné prvky na knižních vazbách)

Vazba s řetězem (*Liber catenatus*) (2.9.2) patří do skupiny tzv. vzácných vazeb 14. a 15. století. Výjimečně se s ní můžeme setkat i v 16. a 17. století²². Vazby byly řetězem připoutány k tzv. bezpečnostním latím, které byly součástí čtenářských pultů (2.9.2.5), polic nebo knihoven a bránily tak jejich zcizení. Řetězy byly připevňovány ke knihám pomocí tzv. spojovacích spon (2.9.2.3) různých tvarů a materiálů. V převážné většině se setkáme s ocelovými spojovacími sponami umístěnými na horním nebo dolním okraji hrany desky knihy. Výjimečně je spojovací spona adjustována v předním okraji desky, v pukle ve středu desky nebo v hranovém kování. Řetězy byly kovány většinou z ocele, zřídka se můžeme setkat i s řetězy mosaznými. Druhů řetězů a tvarů jednotlivých článků je celá řada (2.9.2.4). Od jednoduchých oválných, přes tordovaná až po esovitě zkroucená. V Čechách se bohužel nedochoval žádný větší celek těchto řetězových vazeb.

Tzv. vazby nožičkové (2.9.3) nalezneme, stejně jako vazby řetězové, ve 14. a 15. století.²² Nožičky vyrůstají z hrany spodní desky knihy jako samostatné kovové prvky nebo tvoří součást nárožního kování. Výjimečně se můžeme setkat s nárožnicí, která má nožičku jak na spodní, tak na přední hraně desky knihy. Nožičky se vyskytují zejména u masivnějších a nákladných knižních bloků, které byly vystavovány na policích²³. Může se jednat o kónickou válcovou nožičku, rozšiřující se směrem k hraně desky knihy (2.9.3.1/A.,B.) Častěji se setkáme s jednoduchou kvádrovou nožičkou fixovanou k hraně desky pomocí hřebíčků (2.9.3.1/C.,D.) nebo pomocí štítku, který je její součástí (2.9.3.1/E.,F.) Méně často se setkáme s nožičkou kvádrovou, zakončenou segmentem (2.9.3.1/G.,H.). Naopak nejčastějším typem jsou nožičky, které jsou součástí nárožního kování (2.9.3.1/I.,J.).

Hranová kování (2.9.4.2) můžeme na knižních vazbách sledovat od 15. století. Jak už vyplývá z jejich názvu, jedná se o kování, které lemuje hrany desek knihy. Může se jednat o prosté pásy, které jsou adjustované pouze k jedné hraně desky (2.9.4.1/A), přes roh desky (2.9.4.1/B), případně přes všechny hrany s výjimkou hrany u hřbetu knihy (2.9.4.1/C). Pokud kov lemuje vnější drážku knihy nebo je umístěn v ploše desky, jedná se o tzv. kovový pás (2.9.4.2/A; 2.9.6/C). Okraje a plochy hranových kování a kovových pásů bývají vykrajovány, tepány, rytý²⁴, případně zdobeny prosekáváním (2.9.4.1/D.-H.) Někdy

mohou být podkládány barevným textilem, papírem nebo pergamenem pro zvýraznění dekoru²⁵.

Vazby zámkové (petlicové) (2.9.5/A.-C.) se vyskytovaly od počátku 15. do 1. poloviny 16. století. Jednalo se zejména o knihy důležité úřední povahy. Knižní blok se uzavíral pomocí jednoho či dvou zámků a pomocí tzv. petlic, které vedly ze zadní desky na desku přední a zapadaly do zámků.²² Základna zámků bývá po okrajích zdobena vykrajováním a bývá umístěna blíže k přední hraně desky. Obdobným typem jsou vazby, kdy je v ploše desky upevněno oko, do kterého zapadá petlice a následně je do oka upevněn zámek²⁶.

Velmi nevšedním typem kování jsou tzv. podpůrné prvky (2.9.6), které slouží jako ochrana proti poškození pokryvu. Jedná se o štíhlé vyšší mosazné nebo ocelové pásy, které jsou ve svém průřezu kulaté nebo hranaté. Většinou bývají umístěny podél hrany desky u přední ořízky a hřbetu knihy (2.9.6/B,C), případně tvoří složitější podpůrný systém (2.9.6/A.). Tento zajímavý kovový prvek se vyskytoval na knižních vazbách zejména v 2. polovině 15. století.

2.9.1 Seznam vyobrazení méně častých kovových prvků na knižních vazbách (tzv. vazby řetězové, nožičkové, petlicové a podpurné prvky na knižních vazbách)

2.9.2 Tzv. vazby řetězové

2.9.2.1 Popis částí kování řetězových vazeb

A. Řetěz spojený s knižní vazbou jednoduchou obdélnou spojovací sponou, řetěz ukončen čepem a koncovým otočným článkem (14. – 15. stol.)

SZIRMAI, J.A. *The Archaeology of Medieval Bookbinding*. 1999. s. 268, obr. 9.58

B. Řetěz spojený s knižní vazbou úzkou spojovací sponou s kruhovou hlavou do tvaru květu (14. – 15. stol.)

Knihovna Metropolitní kapituly u sv. Víta (Archiv Pražského hradu), sign. A.174

C. Řetěz spojený s knižní vazbou spojovacím okem ukotveným v hranovém kování vazby (14. – 15. stol.)

NUSKA, B. *Typologie českých renesančních vazeb*, historická knižní vazba III – IV. Liberec, 1965. přílohy TAB. III. obr. 24b

2.9.2.2 Fixace částí kování řetězových vazeb

A. Spojovací spona s vrcholem do tvaru květu

Knihovna Metropolitní kapituly u sv. Víta (Archiv Pražského hradu), sign. A.174

B. Řetěz spojený s puklou pomocí spojovacího oka

NUSKA, B. *Typologie českých renesančních vazeb*, historická knižní vazba III – IV. Liberec, 1965. přílohy TAB. III. obr. 24b

C. Obdélníkové tělo spojovacího štítku s okem pro uchycení řetězu

SZIRMAI, J.A. *The Archaeology of Medieval Bookbinding*. 1999. s.268, obr. 9.58 [h]

D. Trojúhelníkový spojovací štítek adjustovaný na vnitřní straně desky knihy

SZIRMAI, J.A. *The Archaeology of Medieval Bookbinding*. 1999. s. 261, obr. 9.53 [d]

E. Obdélníkový spojovací štítek rozšiřující se směrem do plochy desky knihy, adjustovaný na vrchní straně desky knihy

Knihovna Františkánského kláštera v Chebu, sign.2/52

2.9.2.3 Druhy spojovacích spon řetězových vazeb

1 Spojovací spona s rozšiřující se hlavou těla spony

SZIRMAI, J.A. *The Archaeology of Medieval Bookbinding*. 1999. s. 268, obr. 9.58 [c]

2 Spojovací spona s kruhovou hlavou těla spony

SZIRMAI, J.A. *The Archeology of Medieval Bookbinding*. 1999. s. 268, obr. 9.58 [d]

3 Obdélníkové tělo spony s kruhovou hlavou, u paty těla spojovací oko, adjustované k tělu spony nýtem

SZIRMAI, J.A. *The Archaeology of Medieval Bookbinding*. 1999. s. 268, obr. 9.58 [e]

4 Obdélníkové tělo spony s mírným zkosením směrem do plochy desky knihy, u paty těla spojovací oko, adjustované k tělu spony nýtem

SZIRMAI, J.A., *The Archaeology of Medieval Bookbinding*. 1999. s. 268, obr. 9.58 [b]

5 Obdélníková spojovací spona, rozšiřující se směrem do plochy desky knihy, zúžené směrem k patě spony

SZIRMAI, J.A. *The Archaeology of Medieval Bookbinding*. 1999. s. 268, obr. 9.58 [a]

6 Podlouhlé obdélníkové tělo spojovací spony

SZIRMAI, J.A. *The Archaeology of Medieval Bookbinding*. 1999. s. 268, obr. 9.58 [i]

7 Spojovací spona ve tvaru písmene „V“, zužující se směrem k patě, kde je otvor pro první článek řetězu

URL:<<http://brulionbeel.blox.pl/2008/05/Nie-powiem-lubie-pozyczac-ksiazki-moze->

nawet.html> [online 4. 5. 2011].

8 Obdélníkové tělo spojovací spony, mírně se zužující směrem k patě
Vědecká knihovna v Olomouci, sign. III 300.019

9 Úzké tělo spojovací spony s kruhovou hlavou do tvaru květu
Knihovna Metropolitní kapituly u sv. Víta (Archiv Pražského hradu), sign. A.174

10 Trojúhelníkové tělo spony rozšiřující se směrem k patě, spojovací oko umístěno v patě těla spony
SZIRMAI, J.A. *The Archaeology of Medieval Bookbinding*. 1999. s. 261, obr. 9.53 [e]

11 Trojúhelníkové tělo spony rozšiřující se směrem k patě, spojovací oko umístěno v patě těla spony
SZIRMAI, J.A. *The Archaeology of Medieval Bookbinding*. 1999. s. 261, obr. 9.53 [d]

12 Obdélníkový štítek rozšiřující se směrem do plochy desky knihy, spojovací oko umístěno v patě těla spony
Knihovna Františkánského kláštera v Chebu, sign.2/52

13 Jednoduché obdélníkové tělo spony se spojovacím okem v patě spony
SZIRMAI, J.A. *The Archaeology of Medieval Bookbinding*. 1999. s. 261, obr. 9.53 [c]

2.9.2.4 Druhy řetězů řetězových vazeb

2.9.2.5 Pulty pro uložení tzv. řetězových vazeb

A. Jednoduchý oboustranný pult s ocelovou tzv. bezpečnostní latí pro uchycení koncových ok řetězů, která je umístěna v horní vybíhající části pultu Zutphen Librije, Holandsko)
SZIRMAI, J.A. *The Archeology of Medieval Bookbinding*. 1999. s. 269, obr. 9.59 [a]

B. Dvoupatrový jednostranný pult s ocelovou tzv. bezpečnostní latí umístěnou mezi spodním a vrchním patrem pultu (Cambridge, Queen's College, Velká Británie)
SZIRMAI, J.A. *The Archaeology of Medieval Bookbinding*. 1999. s. 269, obr. 9.59 [b]

C. Dvoupatrový oboustranný pult s ocelovou tzv. bezpečnostní latí umístěnou mezi spodním a vrchním patrem pultu (Cesena, Biblioteca Malatestiana, Itálie)
SZIRMAI, J.A. *The Archaeology of Medieval Bookbinding*. 1999. s. 269, obr. 9.59 [c]

D. Třípatrový oboustranný pult s ocelovými tzv. bezpečnostními latěmi umístěnými mezi každým patrem pultu (Enkhuizen Westerkerk, Holandsko)
SZIRMAI, J.A. *The Archaeology of Medieval Bookbinding*. 1999. s. 269, obr. 9.59 [d]

2.9.3.1 Druhy a fixace tzv. nožiček

A. Jednoduchá kónická válcová nožička, adjustovaná k hraně desky knihy jednoduchým hřebem (14. – 1. pol. 15. stol.)
SZIRMAI, J.A. *The Archaeology of Medieval Bookbinding*. 1999. s. 264, obr. 9.55, 18

B. Průřez jednoduchou kónickou válcovou nožičkou

C. Jednoduchá kvádrová nožička, adjustovaná k hraně desky knihy dvěma hřebíčky (14. – 1. pol. 15. stol.)
SZIRMAI, J.A. *The Archaeology of Medieval Bookbinding*. 1999. s. 264, obr. 9.55, 19

D. Průřez jednoduchou kvádrovou nožičkou

E. Kónická kvádrová nožička na obdélném štítku, který je připevněný k hraně desky knihy dvěma hřebíčky (14. – 1. pol. 15. stol.)
SZIRMAI, J.A. *The Archaeology of Medieval Bookbinding*. 1999. s. 264, obr. 9.55, 20

F. Průřez jednoduchou kvádrovou nožičkou se štítkem

G. Kvádrová nožička zakončená segmentem na nárožním kování (1. pol. 15. stol.)
SZIRMAI, J.A. *The Archaeology of Medieval Bookbinding*. 1999. s. 265, obr. 9.56

H. Nákres fixace nárožním kováním s nožičkou

I. Masivní nárožní kování s kónickou kvádrovou nožičkou (14. – 1. pol. 15. stol.)
Knihovna Metropolitní kapituly u sv. Víta (Archiv Pražského hradu), sign. Cim 7

J. Nákres fixace masivního nárožního kování

K. Masivní nárožní kování se dvěma kónickými kvádrovými nožičkami (14. – 16. stol.)
Františkánská knihovna v Moravské Třebové, sign.?

2.9.4 Hranové kování

2.9.4.1 Druhy hranového kování

A. Jednoduchý štítek adjustovaný dvěma hřebíčky na spodní hraně desky knihy (konec 14. – 15. stol.)

SZIRMAI, J.A. *The Archaeology of Medieval Bookbinding*. 1999. s. 264, obr. 9.59, 16

B. Jednoduchý pravouhlý štítek adjustovaný pomocí čtyř hřebíčků přes hranu desky knihy (konec 14. – 15. stol.)

SZIRMAI, J.A. *The Archaeology of Medieval Bookbinding*. 1999. s. 264, obr. 9.59, 16

C. Hranové kování přes celou hranu desky knihy přichycené k hraně desky ohnutím plechu (konec 19. stol.)

Uměleckoprůmyslové muzeum v Praze, sign.25.562_II

D. Jednoduché hranové kování s rovným okrajem a se zdobením pomocí terčků (15. stol.)

SZIRMAI, J.A. *The Archaeology of Medieval Bookbinding*. 1999. s. 240, obr. 9.41

E. Jednoduché hranové kování s vykrajovaným zubovaným okrajem (konec 14. – 15. stol.)

NUSKA, B. *Typologie českých renesančních vazeb*, historická knižní vazba III – IV. Liberec, 1965. přílohy TAB. XXIX. obr. 387/4,5

F. Jednoduché hranové kování s vykrajovaným vlnkovým okrajem (konec 14. – 15. stol.)

NUSKA, B. *Typologie českých renesančních vazeb*, historická knižní vazba III – IV. Liberec, 1965. přílohy TAB. XXIX. obr. 387/1

G. Hranové kování s vykrajovaným okrajem ornamentovaným (16. stol.)

NUSKA, B. *Typologie českých renesančních vazeb*, historická knižní vazba III – IV. Liberec, 1965. přílohy TAB. XXIX. obr. 389/2

H. Hranové kování s vykrajovaným okrajem (16. stol.)

NUSKA, B. *Typologie českých renesančních vazeb*, historická knižní vazba III – IV. Liberec, 1965. přílohy TAB. XXIX. obr. 389/6,7

I. Bohatá ornamentální hranové kování s motivy boltců (18. stol.)

Uměleckoprůmyslové muzeum v Praze, sign. GK6916B

2.9.4.2 Způsoby fixace hranového kování

A. Zadní deska tzv. řetězové vazby s hranovým kováním podél hřbetní strany (pol. 16. stol.)

SZIRMAI, J.A. *The Archaeology of Medieval Bookbinding*. 1999. s. 240, obr. 9.41

B. Přední deska knihy s hranovým kováním podél všech čtyř stran knihy (poč. 16. stol.)

SZIRMAI, J.A. *The Archaeology of Medieval Bookbinding*. 1999. s. 264, obr. 9.55

2.9.5 Tzv. vazby zámkové (petlicové)

A. Knižní vazba s jednou petlicí a pěti puklami (15. – poč. 16. stol.)

NUSKA, B. *Typologie českých renesančních vazeb*, historická knižní vazba III – IV. Liberec, 1965. přílohy TAB. III. obr. 25

B. Knižní vazba se dvěma petlicemi (15. – poč. 16. stol.)

NUSKA, B. *Typologie českých renesančních vazeb*, historická knižní vazba III – IV. Liberec, 1965. přílohy TAB. III. obr. 25

C. Knižní vazba se dvěma petlicemi a třemi puklami se základnami do tvaru stylizovaných květů (1. pol. 15. stol.)

LÍŠKA, A. O vazbách starých pozemkových knih v archivu země České v Praze. In *Zprávy*

Českého zemského archivu. 9. svazek. Praha, 1947. s. 13

2.9.6 **Knižní vazby s tzv. podpůrnými kovovými prvky (lišťami)**

A. Knižní vazba se složitým systémem tzv. podpůrných kovových prvků, tvořených čtyřmi litými lišťami (15. stol),

URL:<http://smu.edu/bridwell_tools/specialcollections/masterbookbinding/SixCenturieSHighlights.htm> [online 3. 7. 2011].

B. Knižní vazba se dvěma lišťami umístěnými u hrany přední ořízky a u hřbetní části (konec 15. stol.)

Strahovská knihovna Kláštera premonstrátů v Praze, sign. DRVIII10

C. Polousňová knižní vazba opatřena jednou lištou umístěnou podél hřbetu knihy, kniha stojí na této liště a masivním štítku spony háčkové, mezi přechodem z usňového pokryvu a deskou je umístěn perforovaný kovový pás (konec 15. stol.)

URL:<http://smu.edu/bridwell_tools/specialcollections/masterbookbinding/SixCenturieSHighlights.htm> [online 3. 7. 2011].

2.9.7 **Tzv. vazby sáčkové**

A. Konec přesahu usňového pokryvu vazby sáčkové s uzlem a okem pro zavěšení knihy (14. – 15. stol.)

JANZIM, M. a GÜNTNER J. *Das Buch vom Buch, 5000 Jahre Buchgeschichte*. Hannover, 2007. s. 97

B. Konec přesahu usňového pokryvu vazby sáčkové s háčkem pro zavěšení knihy (14. – 15. stol.)
ĎUROVIČ, M. a kol. *Restaurování a konzervování archiválií a knih*. Praha – Litomyšl, 2002. s. 367, obr. 8.24

2.9.2 Tzv. vazby řetězové

2.9.2.1 Popis částí kování řetězových vazeb

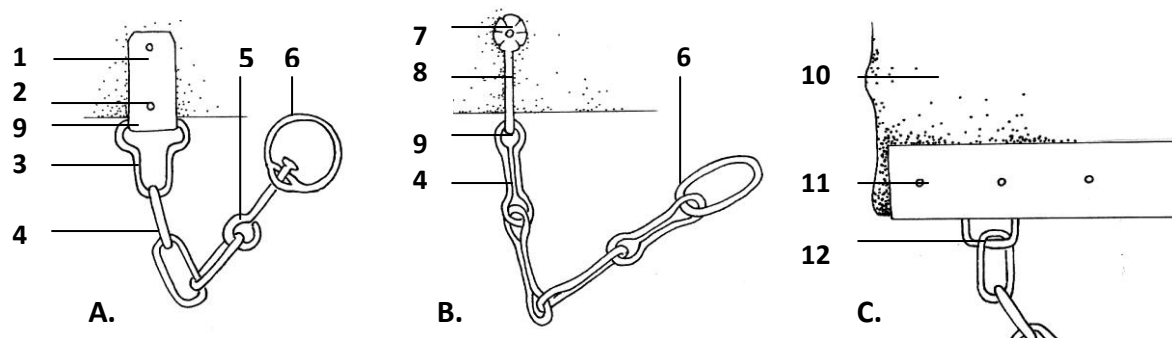

A. Řetěz spojený s knižní vazbou jednoduchou obdélnou spojovací sponou, řetěz ukončen čepem a koncovým otočným článkem (14. – 15. stol.), **B.** Řetěz spojený s knižní vazbou úzkou spojovací sponou s kruhovou hlavou do tvaru květu (14. – 15. stol.), **C.** Řetěz spojený s knižní vazbou spojovacím okem ukotveným v hranovém kování vazby (14. – 15. stol.)

1 Obdélná spojovací spona, **2** Hřebík fixující spojovací sponu ke knižní vazbě, **3** První článek řetězu propojující spojovací sponu s řetězem, **4** Článek řetězu, **5** Čep propojující článek řetězu s koncovým otočným okem, **6** Koncové oko řetězu, **7** Hlava těla spojovací spony ve tvaru stylizovaného květu, **8** Tělo spojovací spony, **9** Pata těla spojovací spony, **10** Knižní vazba, **11** Hranové kování, **12** Spojovací oko

2.9.2.2 Fixace částí kování řetězových vazeb

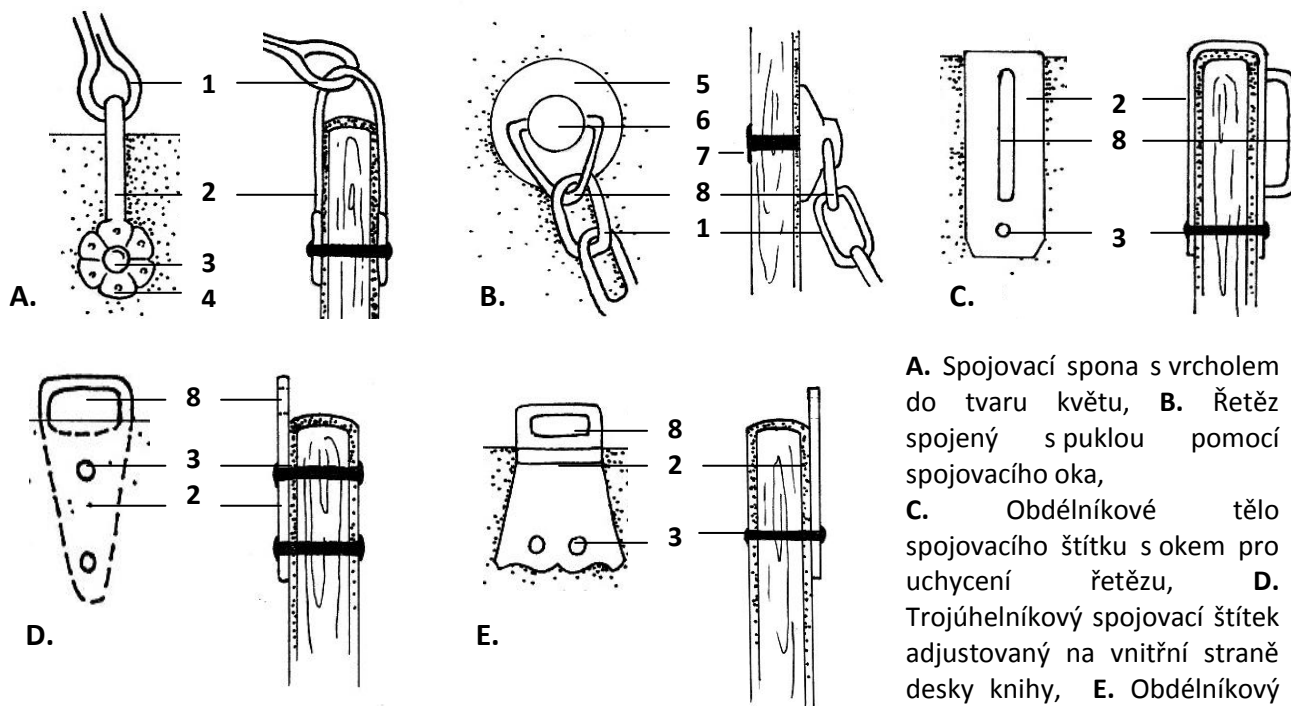

A. Spojovací spona s vrcholem do tvaru květu, **B.** Řetěz spojený s puklou pomocí spojovacího oka, **C.** Obdélníkové tělo spojovacího štítku s okem pro uchycení řetězu, **D.** Trojúhelníkový spojovací štítek adjustovaný na vnitřní straně desky knihy, **E.** Obdélníkový spojovací štítek rozšiřující se směrem do plochy desky knihy

1 První článek řetězu, **2** Tělo spojovací spony, **3** Hřebík fixující tělo spojovací spony s deskou knihy, **4** Hlava spojovací spony, **5** Plocha pukly, **6** Vrchol pukly, **7** Hřeb fixující puklu k desce knihy, **8** Spojovací oko

2.9.2.3 Druhy spojovacích spon řetězových vazeb

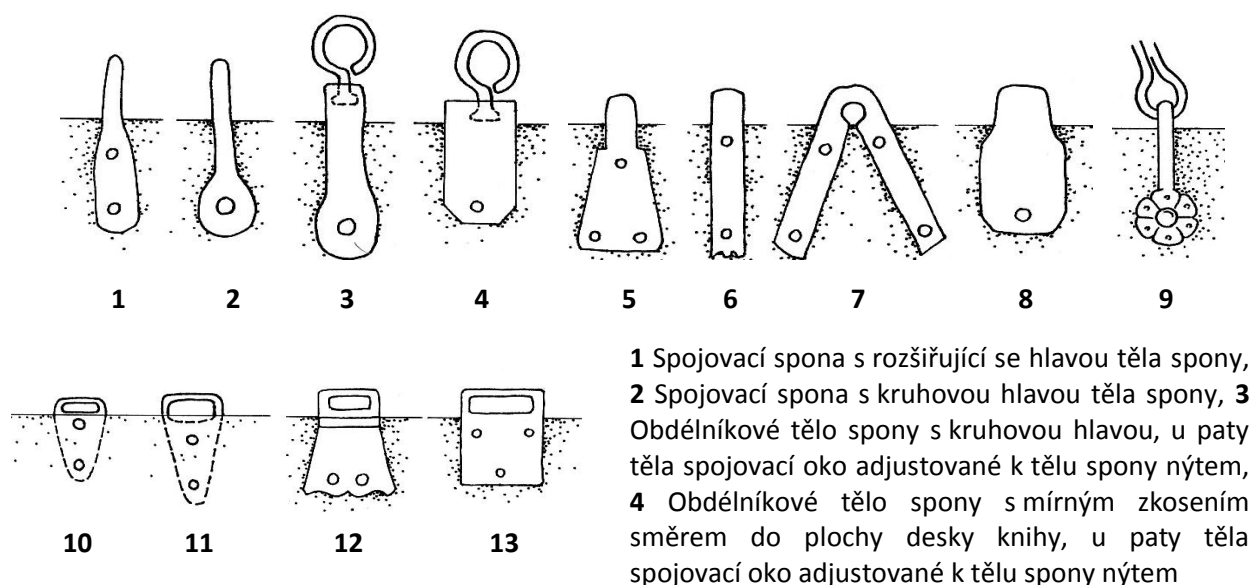

1 Spojovací spona s rozšiřující se hlavou těla spony, 2 Spojovací spona s kruhovou hlavou těla spony, 3 Obdélníkové tělo spony s kruhovou hlavou, u paty těla spojovací oko adjustované k tělu spony nýtem, 4 Obdélníkové tělo spony s mírným zkosením směrem do plochy desky knihy, u paty těla spojovací oko adjustované k tělu spony nýtem

5 Obdélníková spojovací spona rozšiřující se směrem do plochy desky knihy, zúžená směrem k patě spony, 6 Podlouhlé obdélníkové tělo spojovací spony, 7 Spojovací spona ve tvaru písmene „V“ zužující se směrem k patě, kde je otvor pro první článek řetězu, 8 Obdélníkové tělo spojovací spony mírně se zužující směrem k patě, 9 Úzké tělo spojovací spony s kruhovou hlavou do tvaru květu, 10 Trojúhelníkové tělo spony rozšiřující se směrem k patě, spojovací oko umístěno v patě těla spony, 11 Trojúhelníkové tělo spony rozšiřující se směrem k patě, spojovací oko umístěno v patě těla spony, 12 Obdélníkový štítek rozšiřující se směrem do plochy desky knihy, spojovací oko umístěno v patě těla spony, 13 Jednoduché obdélníkové tělo spony se spojovacím okem v patě spony

2.9.2.4 Druhy řetězů řetězových vazeb

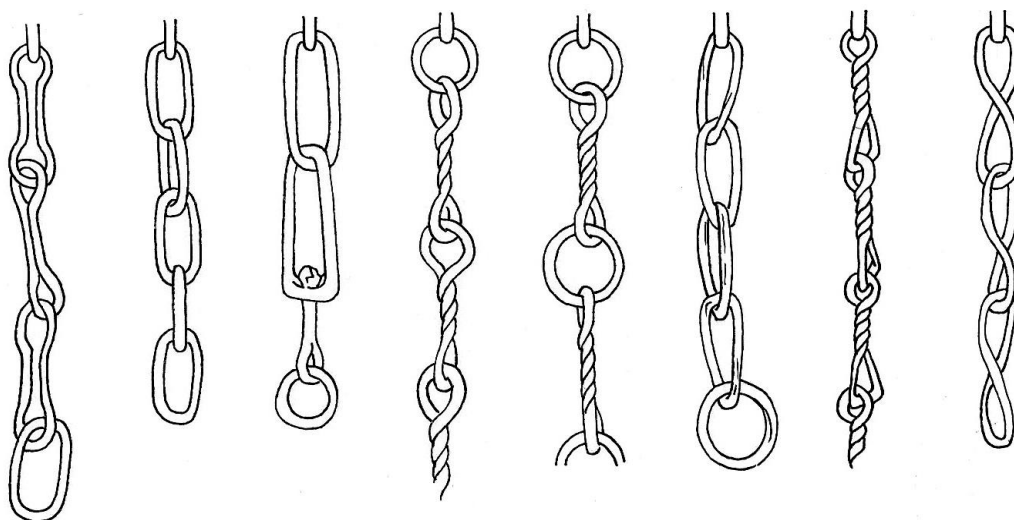

2.9.2.5 Pulty pro uložení tzv. řetězových vazeb

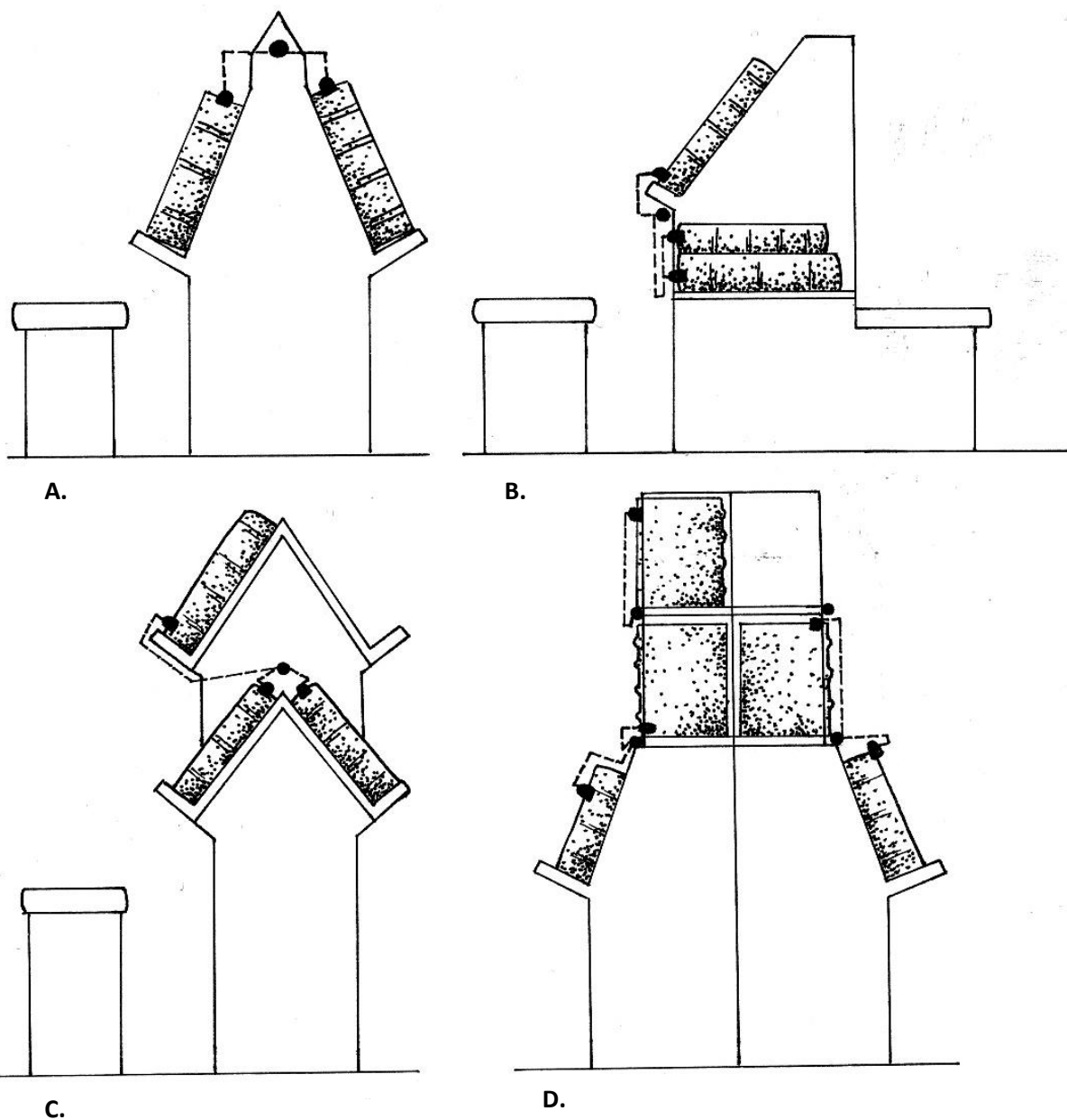

- A.** Jednoduchý oboustranný pult s ocelovou tzv. bezpečnostní latí pro uchycení koncových ok řetězů, která je umístěna v horní vybíhající části pultu (Zutphen Librije, Holandsko)
- B.** Dvoupatrový jednostranný pult s ocelovou tzv. bezpečnostní latí umístěnou mezi spodním a vrchním patrem pultu (Cambridge, Queens College, Velká Británie)
- C.** Dvoupatrový oboustranný pult s ocelovou tzv. bezpečnostní latí umístěnou mezi spodním a vrchním patrem pultu (Cesena, Biblioteca Malatestiana, Itálie)
- D.** Třípatrový oboustranný pult s ocelovými tzv. bezpečnostními latěmi umístěnými mezi každým patrem pultu (Enkhuizen Westerkerk, Holandsko)

2.9.3 Tzv. vazby nožičkové

2.9.3.1 Druhy a fixace tzv. nožiček

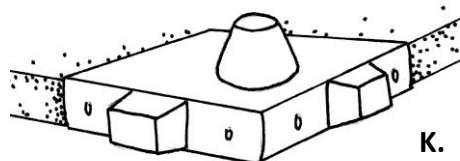
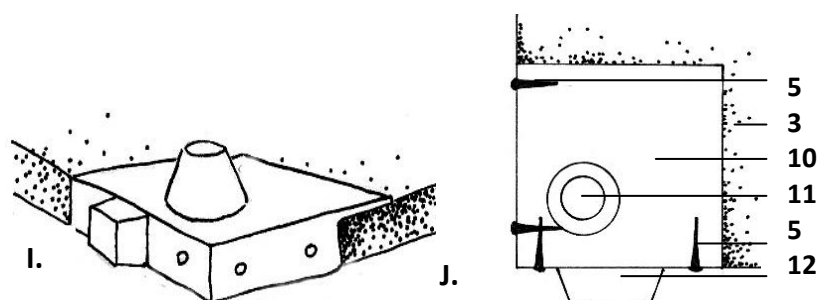
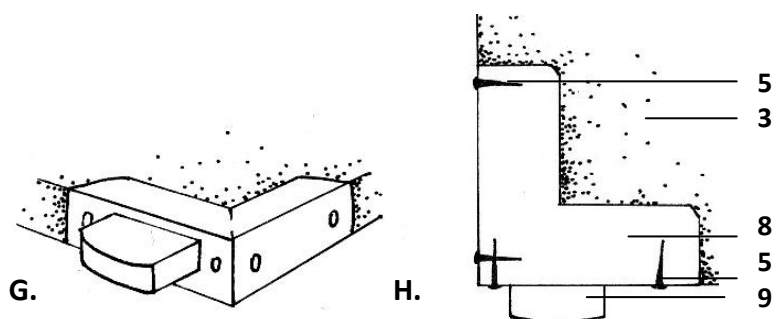
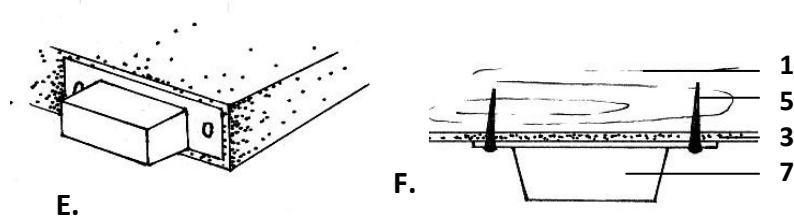
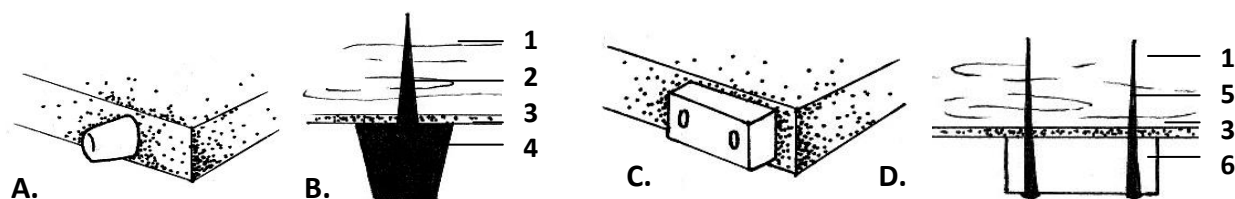

A. Jednoduchá kónická válcová nožička adjustovaná k hraně desky knihy jednoduchým hřebem (14. – 1. pol. 15. stol.)

B. Průřez jednoduchou kónickou válcovou nožičkou

C. Jednoduchá kvádrová nožička adjustovaná k hraně desky knihy dvěma hřebíčky (14. – 1. pol. 15. stol.)

D. Průřez jednoduchou kvádrovou nožičkou

E. Kónická kvádrová nožička na obdélném štítku, který je připevněný k hraně desky knihy dvěma hřebíčky (14. – 1. pol. 15. stol.)

F. Průřez jednoduchou kvádrovou nožičkou se štítkem

G. Kvádrová nožička zakončená segmentem na nárožním kování (1. pol. 15. stol.)

H. Nákres adjustace nárožním kování s nožičkou

I. Masivní nárožní kování s kónickou kvádrovou nožičkou (14. – 1. pol. 15. stol.)

J. Nákres adjustace masivního nárožního kování

K. Masivní nárožní kování se dvěma kónickými kvádrovými nožičkami (14. – 16. stol.)

1 Dřevěná deska knihy, 2 Jednoduchý hřeb fixující nožičku k hraně desky knihy, 3 Usňový pokryv, 4 Jednoduchá kónická válcová nožička, 5 Hřebíček, 6 Jednoduchá kvádrová nožička, 7 Kónická kvádrová nožička na obdélném štítku, 8 Plocha nárožního kování, 9 Kvádrová nožička zakončená segmentem na nárožním kování, 10 Plocha čtvercového nárožního kování, 11 Pukla, 12 Kónická kvádrová nožička

2.9.4 Hranové kování

2.9.4.1 Druhy hranového kování

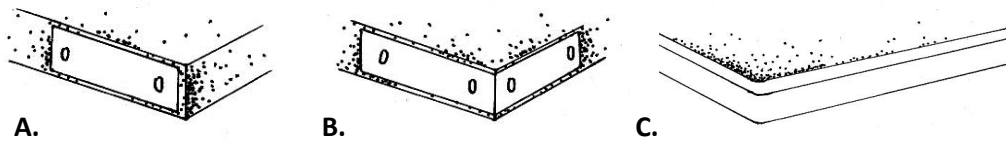

A. Jednoduchý štítek adjustovaný dvěma hřebíčky na spodní hraně desky knihy (konec 14. – 15. stol.), **B.** Jednoduchý pravoúhlý štítek adjustovaný pomocí čtyř hřebíčků přes hranu desky knihy (konec 14. – 15. stol.), **C.** Hranové kování přes celou hranu desky knihy přichycené k hraně desky ohnutím plechu (konec 19. stol.)

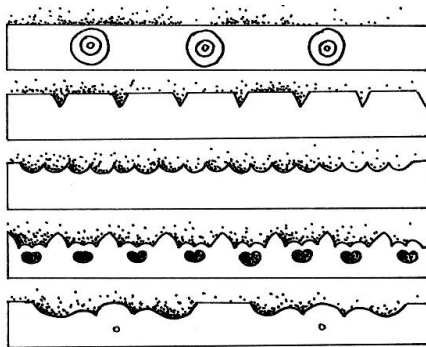

D. Jednoduché hranové kování s rovným okrajem a se zdobením pomocí terčů (15. stol.), **E.** Jednoduché hranové kování s vykrajovaným okrajem zubovaným (konec 14. – 15. stol.), **F.** Jednoduché hranové kování s vykrajovaným okrajem vlnkovaným (konec 14. – 15. stol.), **G.** Hranové kování s vykrajovaným okrajem ornamentovaným (16. stol.), **H.** Hranové kování s vykrajovaným okrajem (16. stol.), **I.** Bohaté ornamentální hranové kování s motivy boltců (18. stol.)

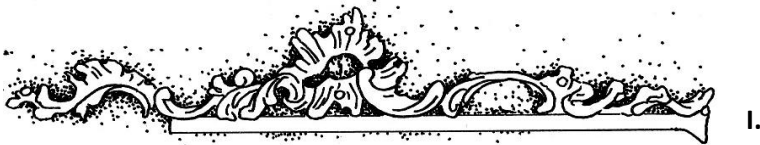

2.9.4.2 Způsoby fixace hranového kování

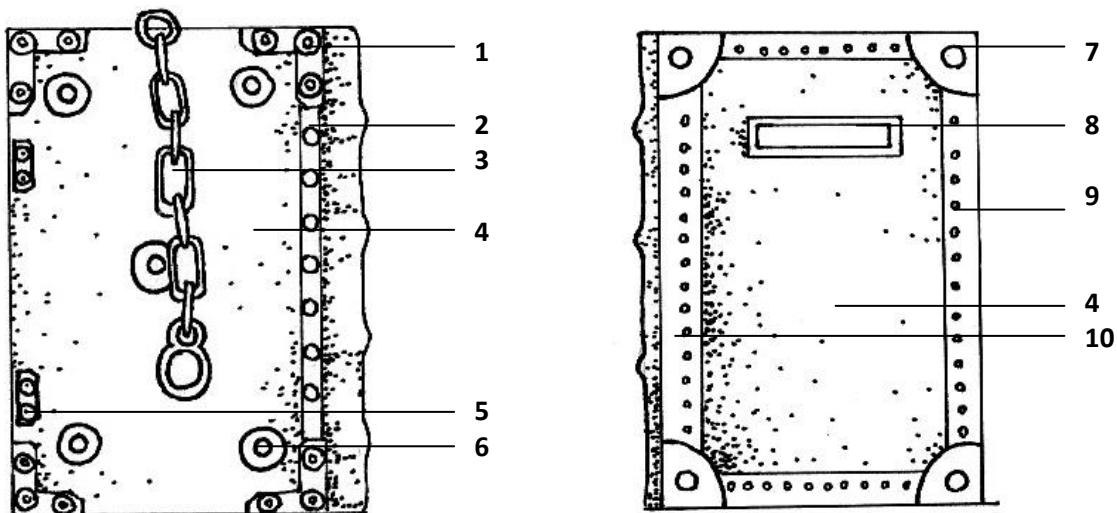

A.

B.

A. Zadní deska tzv. řetězové vazby s hranovým kováním podél hřbetní strany (pol. 16. stol.)
B. Přední deska knihy s hranovým kováním podél všech čtyř stran knihy (poč. 16. stol.)
1 Nárožní kování, **2** Hranové kování podél hřbetní strany knihy, **3** Řetěz, **4** Zadní deska knihy, **5** Fixační štítek usňového řemínku, **6** Pukla, **7** Nárožnice s puklou, **8** Obdélný nápisový štítek, **9** Hranové kování lemující všechny čtyři strany knihy, **10** Kovový pás lemující vrchní drážku knihy

2.9.5 Tzv. vazby zámkové (petlicové)

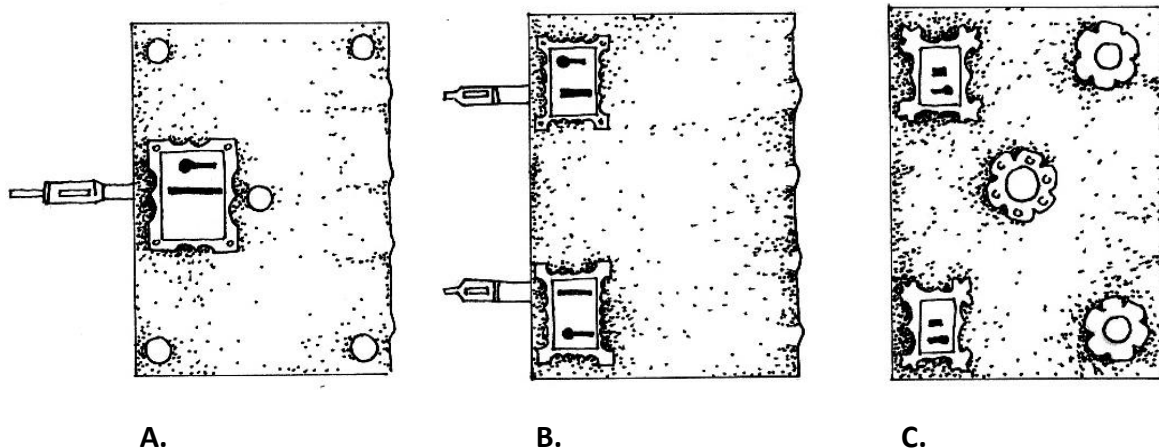

- A. Knižní vazba s jednou petlicí a pěti puklami (15. – poč. 16. stol.)
B. Knižní vazba se dvěma petlicemi (15. – poč. 16. stol.)
C. Knižní vazba se dvěma petlicemi a třemi puklami se základnami do tvaru stylizovaných květů (1. pol. 15. stol.)

2.9.6 Knižní vazby s tzv. podpurnými kovovými prvky (lišťami)

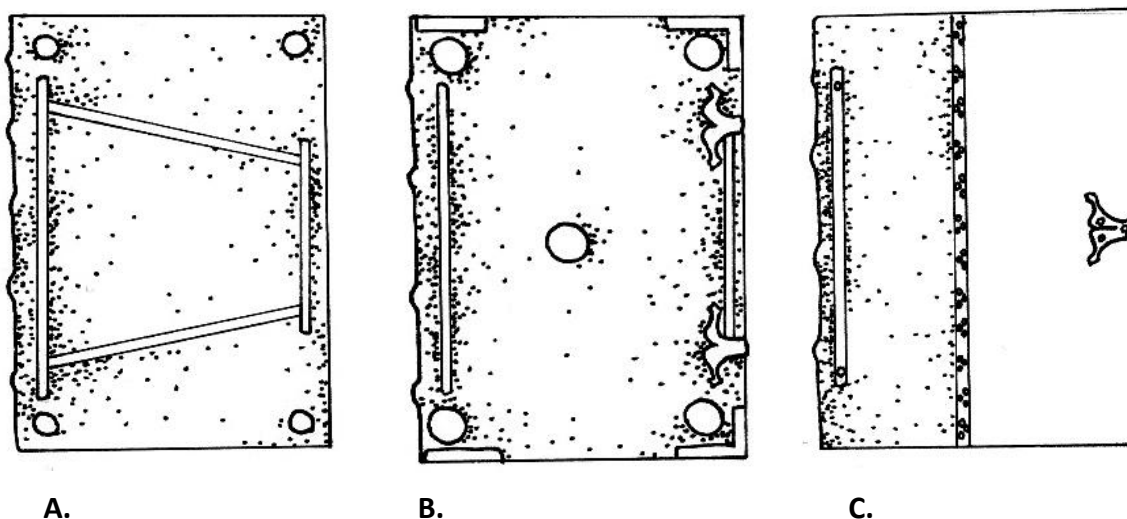

- A. Knižní vazba se složitým systémem tzv. podpurných kovových prvků tvořených čtyřmi litými lištami (15. stol.)
B. Knižní vazba se dvěma lištami umístěnými u hrany přední ořízky a u hřbetní části (konec 15. stol.)
C. Polousňová knižní vazba opatřena jednou lištou umístěnou podél hřbetu knihy, kniha stojí na této liště a masivním štítku spony háčkové, mezi přechodem z usňového pokryvu a deskou je umístěn perforovaný kovový pás (konec 15. stol.)

2.9.7 Tzv. vazby sáčkové

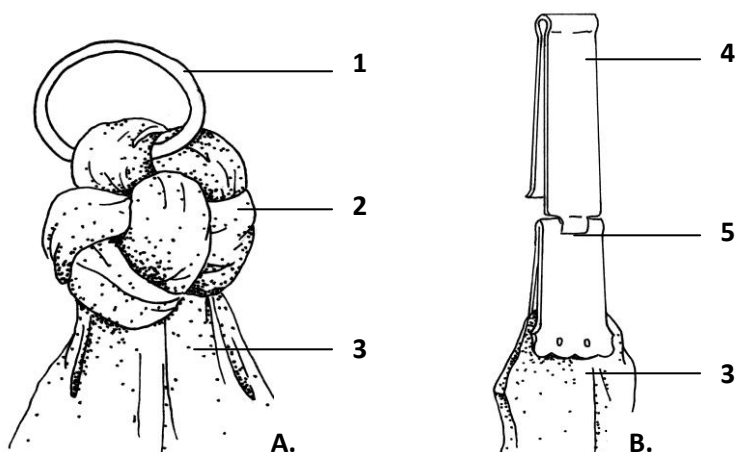

A. Konec přesahu usňového pokryvu vazby sáčkové s uzlem a okem pro zavěšení knihy (14. – 15. stol.)

B. Konec přesahu usňového pokryvu vazby sáčkové s háčkem pro zavěšení knihy (14. – 15. stol.)

1 Oko pro zavěšení vazby sáčkové, **2** Uzel zakončující přesah usňového pokryvu, **3** Přesah usňového pokryvu, **4** Háček pro zavěšení sáčkové vazby, **5** Kloub háčku

3. Historický vývoj knižního kování

Sledovat vývoj knižního kování není vždy zcela jednoduchým úkolem. Nemusí se nám vždy jednoznačně a s určitostí podařit jednotlivé kovové prvky časově zařadit. Datace uvedená na titulních listech, přídeštích nebo v rámci slepotiskové výzdoby knižní vazby může být také leckdy zavádějící. Může se stát, že se některé typy kovových prvků v jednotlivých slohových etapách opakují nebo se aplikovaly při pozdějších převazbách. Není výjimkou ani přežívání některých znaků a ornamentiky zdobení typických např. pro konec 15. a počátek 16. století, které můžeme vypořadovat i na vazbách 16. a počátku 17. století. Důležitým vodítkem při zařazování kovových prvků do slohových etap nám však může být souhrn poznatků o knize, jako je výše zmíněná datace tisku, marginální přípisky,²⁷ znalost typologie knižní vazby, orientace v používané technologii zpracování materiálů na knižní vazbě, technika a druh výzdoby, apod. Hlavní podmínkou je však alespoň základní znalost typologie kovových prvků, jejich zpracování, materiálové složení, způsob aplikace a druh výzdoby v daných časových obdobích. Následující kapitola, s názorným obrazovým doprovodem, by nám měla alespoň zčásti ulehčit orientaci v dané problematice a zmapovat tak průběh vývoje jednotlivých kovových komponentů a jejich souborů v průběhu několika staletí.

Velmi složitá situace nastává v polovině 19. století. Kovové prvky jsou sporadické a ustupují ze zájmu knihařů, hlavně z důvodu rozmachu sériové produkce knih. Kování můžeme vysledovat na vazbách fotografických alb a na některých autorských knižních vazbách. Jejich zmapování je ovšem velmi důležité i z hlediska restaurátorského. Čím dále tím častěji se setkáme s poškozením právě těchto novodobých materiálů, které již nerespektují kvalitu řemeslné výroby a podléhají zkáze rychleji než historické produkty. Z tohoto důvodu by nám měly přijít do povědomí alespoň základní typy novodobého kování a jejich význam. V současnosti se nevěnuje kování taková pozornost, jakou by si zasloužovalo. V autorské knižní produkci se objevují novodobé materiály, jakými jsou např. plasty a setkat se můžeme i s imitacemi kování v podobě polymerů, epoxidových pryskyřic a jiných materiálů napodobujících kov. Kovové prvky však stále čekají na svou obrodu a uznání jejich významné role v historii a současnosti.

3.1 Knižní kování do druhé poloviny 15. století

Knižní vazba v raném období knižní produkce je označována také jako románská, později gotická knižní vazba. Do konce 15. století se v naší zemi můžeme také setkat s termínem „období ručně psané knihy“.²⁸ Datace těchto vazeb je obtížná a mnohdy zavádějící, protože knihy v tomto období ještě neměly titulní listy, ani tiráže, které by nám spolehlivě určily dobu jejich vzniku, autora, výrobce knižní vazby či určení provenience. Jen zcela výjimečně se můžeme setkat s marginální poznámkou, která nám odhalí alespoň část jejich minulosti. Nositeli typologických znaků, které nám mohou přiblížit dobu jejich vzniku, mohou být mimo jiné i kovové prvky. Nesmíme se však nechat zmýlit pozdějšími převazbami knih či pozdější aplikací kování na knižní vazby.

Knihvazači²⁹ v raném období produkce knižních vazeb, stejně jako výrobci kování, zůstávají do dnešních dob anonymní. Šlo především o členy církevních řádů. Později, v závislosti na rozvoji měst, můžeme mluvit o světské produkci v rámci cechů. Roku 1348 byl v Praze založen malířský cech, ke kterému byli později přidruženi i pergameníci³⁰ a knihvazači. Největší počet knihvazačů se soustřeďoval v Praze. V Českých zemích sledujeme tento rozvoj až od 14. století. V tomto období nemůžeme ještě chápat slovo knihař tak, jak jej vnímáme v dnešní době. Knihařem byl především obchodník s knihami, který však mohl knihy i vázat. Knihvazačem nebo vazačem byla pak osoba, která pro knihaře zhotovovala knižní vazby. Označována byla také jako ligator librorum.³¹ Kromě cechů byly dalším význačným působištěm kláštery. Zejména velké klášterní celky, jakými byly například cisterciácké komplexy ve Vyšším Brodě nebo benediktinské v Břevnově a Broumově. Knihvazače nicméně zaměstnávali i panovníci, tuto linii však sledujeme až od druhé poloviny 15. století.³² S rozšířením knižní produkce souvisí i vznik univerzit a rozvoj úřadů.

Kovové prvky jdou sice ruku v ruce s knižní vazbou, nicméně jejich výroba byla spíše odloučeným odvětvím. Knihvazač aplikoval na vazbu již hotové kování, vyrobené zejména tzv. pasířem.³³ Podle typu zpracovaného materiálu můžeme výrobce kování rozdělit do několika skupin. První skupinou byli již zmínění pasíři, kteří zpracovávali zejména mosaz a jeho slitiny. Z válcovaných mosazných plechů s raženým dekorem vyráběli jednotlivé komponenty. Případně povrchy zdobili puncováním, perforací, ražením atd.. Dále můžeme mluvit o odlévačích (slévačích), kteří zpracovávali především masivní bronzové kovové prvky, které následně cizelovali. Ocelové kovové prvky pak zpracovávali kováři.³⁴ Na zpracování složitých kovových ploten drahých kodexových vazeb se podíleli i kovorytci, kovotepci³⁵ a zlatníci.³⁶ Okrajově se

výroba kování knižních vazeb dotýká i zámečníků, kteří zhotovovali zámky na tzv. vazby zámkové (petlicové). Jistou odloučenost výroby kování od samotného knihvazačského řemesla ovšem sledujeme po celé období knižní produkce.

Do dnešních dob se dochoval pouze zlomek materiálu, z kterého můžeme studovat a sledovat tak rané stadium vývoje kovových prvků. Knihy, které byly po dlouhou dobu používány, často trpěly přirozeným stárnutím materiálu. Byly vystavovány široké škále degradačních faktorů, kterými je např. prach, mikrobiologické napadení, biologičtí škůdci, atd. Nejpodstatnější roli při zániku původních vazeb z nejstarších období je lidský faktor. Setkáváme se s četnými převazbami, které nenávratně ovlivňují vzhled knih a znemožňují tak hlubší studium. Dále demontáže kování z vazeb, které byly prováděny v důsledku změny ukládání knih do polic nebo ze sběratelského zájmu. Obrovské ztráty pak způsobily v průběhu staletí mnohé války, plenění knihoven a požáry. Proto se zachovalo jen málo autentického materiálu z období 11. až 13. století. Dochované ukázky těchto vazeb jsou velice vzácné. V Čechách jsou zastoupeny jen výjimečně. Mezi největší celky patří Knihovna Metropolitní kapitulní knihovny u sv. Víta (Archiv Pražského hradu). Z dalšího období 13. až 15. století již máme k dispozici podstatně více materiálu a postupně přibývá i ukázek běžného řemesla.

3.1.1 Knižní kování do 2. poloviny 13. (tzv. vazby románské a raně gotické)

Vzhled, materiál a umístění kovových prvků na vazbách souvisí s celkovou typologií knižních vazeb. Vazby do 13. století se označují také jako tzv. románské knižní vazby. Mnohdy nalezneme románské rukopisy v pozdějších převazbách nebo restaurované způsobem, z něhož nelze vyčíst originální vazebnou strukturu. Jedná se o masivní knižní korpusy tzv. kodexového typu (obr. 1, 2). Knižní bloky se zhotovovaly z pergamenových složek, které byly šity na tzv. pravé vazy. Na vazy byly nasazeny dřevěné masivní desky, které svou velikostí odpovídaly velikosti knižního bloku. Pokryv je zpravidla celousňový nebo polousňový. Od tohoto období se začíná uplatňovat výzdoba negativním slepotiskem, která se později stala typickou dekorací a spolu s kovovými prvky vytváří nádherné kompozice knižních vazeb.³⁷

K uzavření knižního bloku slouží zejména spony dírkové deskové, vedené na usňovém řemínku ze zadní desky na desku přední, kde zapadají do tzv. trnu (viz kapitola 2.4). Jako nejčastější materiály pro jejich výrobu byly využívány slitiny mosazi, ocele, bronzu, a někdy mědi. Výjimečně se objevuje stříbření nebo zlacení kování. Spony se na vazbách vyskytují většinou po dvou, u menších formátů se vyskytuje spona jedna ve středu desky. Ve 13. a 14. století se objevují spony

jednoduché, tvořené prostým čtvercovým či obdélníkovým kovovým štítkem na usňovém řemínku. V ploše štítku je otvor pro uchycení na trn, případně je usňový řemínek pouze zpevněn kovovým štítkem a otvor pro uchycení do trnu je v ploše usňového řemínku. Dalším typem v tomto období jsou spony s masivním kruhovým tělem, ze kterého vybíhá obdélné oko směrem k hraně desky. Tímto okem je provlečen zdvojený usňový řemínek, který nese tělo spony a je fixován na spodní desce knihy. Obdobnou variantou je stejný typ těla spony, kdy je obdélným okem provlečen ohnutý plech, upevňující usňový řemínek (obr. 3). Z hlavy těla spony obvykle vybíhá trn nebo očko, ve kterém byl zpravidla provlečen jednoduchý, častěji spletený usňový, textilní řemínek nebo motouz, případně kroužek pro snazší odepínání spony. Spony dírkové hranové, které vedou na usňovém řemínku ze spodní desky na desku přední, nalezneme v tomto období také. Objevují se na knižních vazbách od 11. do 14. století. Jedná se zpravidla o jednoduchá oka, kterými je provlečen usňový řemínek, případně je k řemínku fixován pomocí ohnutého plechu.

Kromě výše popsaného typu vazby se objevují vazby zvláště ceněných kodexů, které bývaly až do 15. století zdobeny velkými kovovými plotnami a vzácnými materiály (obr. 53 – 61). Výprava těchto rukopisů a výzdoba desek byla mnohdy velkolepá. Kovové tepané plotny byly doplňovány o ozdoby z řezané slonoviny (původně součástí římských konzulárních diptychů),³⁸ emailovými terčíky, polodrahokamy, drahokamy, perlami a zlatotepeckými filigrány. Jednalo se o kodexy sakrálního charakteru, kde již sama vazba měla vyjadřovat závažnost liturgické knihy. Využívány byly zejména při církevních obřadech, kdy byly knihy používány a vystavovány. Svou drahocenností se stávaly součástí chrámových pokladů. Bohaté reliéfní řezby a tepané reliéfy znázorňovaly především postavy Krista, evangelistů či výjevy z Písma. Svou bohatostí a velkolepostí připomínaly spíše relikviáře, zvláště v případě, kdy byly do desek zabudovány drobné schránky na uctívané ostatky. Těchto nádherných artefaktů se do dnešních dob zachovalo jen velice málo. Jedním z nich, který se podařilo zachovat do dnešních dob je Strahovský evangeliář, uložený ve Strahovské knihovně v Praze. Rukopisný blok pochází z 10. století a je jedním z význačných reprezentantů trevírské školy doby otónské. Knižní vazba s dřevěnými nasazovanými deskami je pokryta tmavočerveným sametem. Nejstarší výzdobou je jamkový email, který se vyznačuje rázem emailů pocházejících z dílen sv. Panteleona v Kolíně nad Rýnem. Snad současně (1190 – 1210) byly provedeny čtyři románské bronzové zlacené sošky, šest křišťálů v jednoduchých měděných a zlacených lůžkách. Střední kulatý křišťál je mimo to obepjat stočeným filigránem (16. stol.). Lůžka se čtyřmi karneoly jsou pozdější. Čtyři medailony a jejich

symboly pocházejí z 16. století. Nejmladší výzdobou (1. pol. 17. stol.) je přední zlacená bronzová skupina: Kristus na kříži, Maria a sv. Jan. Tělo Krista je postříbřeno, zatímco kříž je zlacen a stopy po zlacení nalezneme i na hlavě Krista. Z první poloviny 17. století se dochovala dvě nárožní kování, která jsou umístěna na zadní desce. Na přední desce knihy jsou dvě stříbrné perforované spony s kolíčkovou záchytkou. Těla spon se nedochovala.³⁹

3.1.2 Knižní kování od 2. poloviny 13. konce 15. století (tzv. vazby gotické)

Knižní vazba z tohoto období je nazývána také jako tzv. gotická knižní vazba. Od 2. poloviny 15. století mluvíme o pozdně gotické knižní vazbě, která přechází až do dvacátých let 16. století a mění se pozvolna na tzv. vazbu renesanční. Typově se gotické prvky objevují i v pozdějším období na některých úředních knihách.⁴⁰ Knižní korpus vazby je masivní až blokovitý, což se týká nejen foliových a mimořádně velkých formátů, ale i malých, které mívají podobu špalíčku. Desky, stejně jako v předchozím období, zůstávají poměrně silné a nejsou zhraněny. Zpravidla jsou desky pokryty usní, která byla mnohdy barevně činěna. Časté jsou světlé, modrošedé a zelené usně nebo semiše. Krásným kontrastem pro kovové prvky jsou malinově a červeně zbarvené pokryvy (obr. 12). Hlavní výzdobnou technikou je po celé gotické období negativní slepotisk. Zprvu byly vazby zdobeny prostým rámem nebo linkami. Postupně se stávala kompozice složitější a bohatší. Rámová bordura lemuje křížení diagonálních linek s kolkou. Časté jsou i kompozice tvořené pouze za použití kolků. Vzácně nalezneme i tepání nebo puncování do usně. Čechy jsou kolébkou velmi významné techniky, řezby do usně, která vznikla v době Karla IV. a sporadicky se rozšířila i do ostatních zemí. Kombinovala se i s ostatními výzdobnými technikami.⁴¹ Spolu s knižním kováním tak vznikaly nádherné knihy jako artefakty, které mnohdy nebyly do dnešních dob překonány. Gotické období se stalo jakýmsi zlatým věkem řemeslné produkce tohoto odvětví.

Kovové prvky na těchto vazbách hrají velmi významnou roli a jsou jejím charakteristickým znakem. Variabilita jak estetická, tak funkční se v žádném jiném období v tak hojné míře nevyskytuje. Až na nepatrné výjimky (např. vazby pergamenové) se téměř neobjevuje vazba, která by nebyla opatřena kovovými prvky. V tomto období se také můžeme setkat téměř se všemi typy kování, které se po následující staletí zhotovovaly v různě modifikovaných variantách.

Knižní korpusy s dřevěnými deskami, pergamenovým a později papírovým knižním blokem, byly uzavírány sponami pod lehkým tlakem. Chránily tak knižní blok před měnící se vlhkostí vzduchu, která by mohla použité materiály deformovat. Zároveň spony chránily bloky před vnikáním prachových nečistot a při manipulaci. Další funkcí spon bylo zamezení tahu usně na desky, které

nebyly z vnitřní strany nijak vylepeny a mohly se tak kroutit směrem ven. Tvary spon již od nejstarších dob plně splňovaly svůj úkol.⁴² Od sklonku 14. stol. se můžeme vzácně setkat již se sponami háčkovými (viz kapitola 2.2). Mají především žlábkové (obr. 6, 7), později průřezové záchytky (obr. 4, 17 - 28, 32, 33) na štítcích spon. Tvar štítku je zpravidla prostý obdélníkový, nebo trojúhelníkový s mírným zaoblením okrajů a jednoduchý obdélníkový tvar štítku a těla spony s rytým, případně raženým dekorem. Těla spon buď kopírují tvar štítku, případně je prostý obdélníkový.

Jako ochrana usňového pokryvu a jeho výzdoby sloužily nejprve jednoduché hřeby a později pukly (viz. kapitola 2.6). Jako samostatný prvek se objevují na vazbách zhruba od konce 13. století (viz. kapitola 2.6). Byly většinou lity a cizelovány z bronzu nebo vyráženy a profilovány z mosazných plechů. Vzácněji se setkáme s puklami ocelovými, dřevěnými nebo kostěnými. Jejich hlavní funkcí bylo chránit pokryv vazby před odřením a později se stávaly i ozdobným prvkem knižní vazby. Již na konci 14. století se setkáme s deltoidními nárožnicemi, z jejichž plochy vyrůstá pukla (obr. 10, 36, 43). Pukla tak chrání pokryv před odřením a tělo nárožnice chrání rohy desek. Vprostřed desky je umístěno středové kování (viz. kapitola 2.7.4) křížového (obr. 41) nebo čtvercového tvaru (obr. 37), které je zpravidla umístěno nakoso nebo může být kruhového tvaru (obr. 11). Středová kování a pukly prvotně sloužily zejména u velkých knižních korpusů k vyrovnání a rozložení váhy knihy do pěti bodů. Později se však setkáme se středovým kováním a puklami i u menších vazeb, kde splňují funkci spíše estetickou. Velké knižní korpusy bývaly opatřeny masivním litým bronzovým kováním, které bývalo zpravidla podloženo barevnými textilními, pergamenovými či papírovými podložkami, které prosvítalo perforovaným dekorem ploch kování a tvořilo tak zajímavé barevné efekty (obr. 11, 44). V hojné míře jsou zastoupeny i mosazné, ocelové a někdy i pozlacené kusy. Krásným doplňkem pro výše zmíněné kovové prvky bylo hranové kování, úsekové hranové kování a kovové pásy (viz. kapitola 2.9.4), které jednak sloužily k ochraně hran desek knihy velkých formátů, tak jako ozdobný prvek. Zřídka se setkáme s tzv. podpůrnými kovovými prvky (2.9.6), masivními litými lištami, které jsou umístěny podél přední ořízky a hřbetu knihy, případně mohou tvořit složitější rámové kompozice (obr. 46, 47, 51). Kniha leží svou vahou na těchto lištách, které chrání pokryv knihy před odřením.

Krásnými typy knižních vazeb jsou tzv. tvarové zvláštnosti.⁴³ Jednalo se o knihy, které bývaly určeny k častému užívání a u knih ohrožených namáháním vazebního materiálu. Do tvarových zvláštností zařazujeme vazby řetězové, nožičkové, zámkové, petlicové, obalové a sáčkové, které se v jiném slohovém období prakticky nevyskytují. Vazby řetězové, tzv. libri catenati (obr. 5), byly

součástí souborů klášterních nebo univerzitních knihoven (viz. kapitola 2.9.2). Zcela výjimečně se s ní můžeme setkat i v 16. a 17. století. Vazby byly řetězem připoutány ke čtenářským pultům (viz. kapitola 2.9.2.5), policím nebo knihovnám a bránily tak jejich zcizení. Variant řešení těchto vazeb se vyskytovala celá řada. V naší provenienci se s těmito vazbami setkáme jen zcela výjimečně. Tzv. vazby nožičkové (viz. kapitola 2.9.3) byly aplikovány u těžkých liturgických kodexů, které byly denně využívány při mších. Nožičky zpravidla vyrůstaly z hrany spodní desky knihy jako samostatné kovové prvky nebo tvořily součást nárožního kování. Výjimečně se můžeme setkat s nárožnicí, která má nožičku jak na spodní, tak na přední hraně desky knihy (obr. 38). Zámkové vazby se objevovaly zejména na knihách úřední povahy. Knižní blok se uzavíral pomocí jednoho či dvou zámků a pomocí tzv. petlic, které vedly ze zadní desky na desku přední a zapadaly do zámků.⁴⁴ U vzácných cestovních motlitebních knih byly desky opatřeny výraznými hranovými přehyby tak, aby byla chráněna ořízka. Po uzavření do sebe hrany zapadly a z boku se zamykaly na zámek, takže kniha tvořila jakýsi cestovní kufřík. Petlicové vazby jsou obdobou vazeb zámkových. Petlice s kloubem zapadaly do ok, kterými byl následně provlečen zámek. K oblíbeným vazbám patřily i obalové vazby, jejichž zvláštností je pokrytí dvojitou, zejména semišovou usní. Useň přesahuje ořízky knihy, a po uzavření knihy sponami, tak ořízky chrání. Zpravidla byly opatřeny čtyřmi sponami, nárožnicemi nebo hranovým kovááním. Posledním typem tvarové zvláštnosti jsou vazby sáčkové, kdy useň výrazně přesahuje nejčastěji spodní, případně vrchní ořízku knihy, kde je opatřena uzlem. Do uzlu mohl být aplikován kovový kroužek, případně se místo uzlu upevňoval na konec přesahující usně háček nebo zahnutá spona. Po uzavření knihy sponami vznikl knižní sáček, který nosili řeholníci u pasu. Větší formáty těchto vazeb mohly být nošeny přes rameno.⁴⁵

3.1.3 Seznam obrazových příloh ke kapitole 3.1

- 1 Polousňová knižní vazba s ocelovými masivními hřeby (12. stol.)
Knihovna Metropolitní kapituly u sv. Víta (Archiv Pražského hradu), sign. B.67
- 2 Celousňová knižní vazba s puklami s plochou základny do tvaru stylizovaných lilií (12. stol.)
Knihovna Metropolitní kapituly u sv. Víta (Archiv Pražského hradu), sign. A.134-1
- 3 Spona dírková desková (13. stol.)
Knihovna Metropolitní kapituly u sv. Víta (Archiv Pražského hradu), sign. B.51i
- 4 Spona háčková s průřezovou záchytkou (14. stol.)
Knihovna Metropolitní kapituly u sv. Víta (Archiv Pražského hradu), sign. B.63
- 5 Řetěz na tzv. vazbě řetězové (13. stol.)
Knihovna Metropolitní kapituly u sv. Víta (Archiv Pražského hradu), sign. A.174
- 6 Spona háčková se žlábkovou záchytkou (1. pol. 14. stol.)
Knihovna Metropolitní kapituly u sv. Víta (Archiv Pražského hradu), sign. I.1
- 7 Spona háčková se žlábkovou záchytkou (2. pol. 14. stol.)
Knihovna Metropolitní kapituly u sv. Víta (Archiv Pražského hradu), sign. I.7-1
- 8 Nárožnice s nožičkou, podložená červenou textilií (14. stol.)
Knihovna Metropolitní kapituly u sv. Víta (Archiv Pražského hradu), sign. Cim.7
- 9 Celousňová knižní vazba se čtyřmi čtvercovými nárožnicemi, s kruhovým středovým kováním a dvěma čtvercovými štítky s trnem pro uchycení dírkových spon deskových (14. stol.)
Knihovna Metropolitní kapituly u sv. Víta (Archiv Pražského hradu), sign. L.1-1
- 10 Odlévaná deltoidní nárožnice s výběžky ve tvaru stylizovaných lilií, s rytým s motivem osla, z plochy vybíhá kbelíkovitá, kónicky se zužující pukla s fasetováním, (14. stol.?)
Vědecká knihovna v Olomouci, sign. III 300.028
- 11 Odlévané kruhové kování perforované a ryté, podložené rudým pergamenem (14. stol.?)
Vědecká knihovna v Olomouci, sign. III 300.028
- 12 Celousňová knižní vazba se dvěma sponami, čtvercovým středovým kováním a deltoidními nárožnicemi (pozdější doplněk?) (14. stol.)
Knihovna Metropolitní kapituly u sv. Víta (Archiv Pražského hradu), sign. B.63
- 13 Spona dírková desková, pukla kloboučkovitá, trn se základnou ve tvaru tzv. gotického čtyřlístku (konec 14. stol.?)
Vědecká knihovna v Olomouci, sign. III 300.035
- 14 Spona ocelová dírková hranová s kloubem (15. stol.?)
Vědecká knihovna v Olomouci, sign. III 2.660
- 15 Pohled na knižní vazbu (15. stol.?)
Vědecká knihovna v Olomouci, sign. III 2.660
- 16 Štítek spony háčkové s průřezovou záchytkou, vyražený jednoduchý vegetativní motiv (15. stol.?)
Vědecká knihovna v Olomouci, sign.?
- 17 Štítek spony háčkové s průřezovou záchytkou, zoomorfní motiv (15. stol.?)
Vědecká knihovna v Olomouci, sign. II 300.015
- 18 Štítek spony háčkové s průřezovou záchytkou s raženým nápisovým dekorem (15. stol.?)
Vědecká knihovna v Olomouci, sign.?
- 19 Štítek spony háčkové s průřezovou záchytkou a raženým vegetativním motivem (15. stol.)
Vědecká knihovna v Olomouci, sign.?

- 20** Štítek spony háčkové s průřezovou záchytkou s rozvětveným vrcholem (15. stol.?)
Vědecká knihovna v Olomouci, sign. M I 353
- 21** Štítek spony háčkové s průřezovou záchytkou s výrazně rozvětveným vrcholem (konec 14. stol.?)
Vědecká knihovna v Olomouci, sign.?
- 22** Štítek spony háčkové s průřezovou záchytkou a raženým vegetativním motivem (15. stol.),
Vědecká knihovna v Olomouci, sign. M II 339
- 23** Štítek spony háčkové s průřezovou záchytkou, s rozvětveným vrcholem a raženým nápisovým dekorem (15. stol.?)
Vědecká knihovna v Olomouci, sign. 60.670-60.672
- 24** Štítek spony háčkové s průřezovou záchytkou, ciselovaným zoomorfním motivem a perforací u vrcholu štítku (2. pol. 15. stol.)
Strahovská knihovna Kláštera premonstrátů v Praze, sign. DMI5
- 25** Tělo spony háčkové s průřezovou záchytkou s rozvětveným kořenem a raženým nápisovým dekorem (15. stol.)
Vědecká knihovna v Olomouci, sign. 60.670-60672
- 26** Obdélníkové tělo spony háčkové s průřezovou záchytkou a raženým nápisovým dekorem (konec 15. stol. – poč. 16. stol.)
Vědecká knihovna v Olomouci, sign. 60.717-60.719
- 27** Obdélníkové tělo spony háčkové s průřezovou záchytkou (15. Stol.)
Vědecká knihovna v Olomouci, sign. 61.001-61.004
- 28** Obdélníkové tělo spony háčkové s průřezovou záchytkou a raženým nápisovým dekorem (15. stol.)
Vědecká knihovna v Olomouci, sign. 60.962-60.965
- 29** Litě tělo spony dírkové hranové (15. stol.?)
Vědecká knihovna v Olomouci, sign.?
- 30** Litě masivní tělo spony háčkové s kolíčkovou záchytkou a s výrazně rozvětveným kořenem, (2. pol. 15. stol.)
Strahovská knihovna Kláštera premonstrátů v Praze, sign. DRVIII10
- 31** Obdélníkové tělo spony spojovacího štítku, mírně se zužující směrem k patě s prvním článkem řetězu (konec 15. stol.)
Vědecká knihovna v Olomouci, sign. III 300.019
- 32** Obdélníkový štítek spony s průřezovou záchytkou, tepáním a perforací (15. stol.?)
Národní knihovna v Praze, sign.?
- 33** Obdélníkový štítek s průřezovou záchytkou, raženým dekorem a vykrajovaným vrcholem (2. pol. 14. stol.)
Vědecká knihovna v Olomouci, sign. MII198
- 34** Obdélníkový štítek spony s průřezovou záchytkou a raženým dekorem (15. stol.?)
Národní knihovna v Praze, sign.?
- 35** Přední deska knihy se čtyřmi deltoidními nárožnicemi, čtvercovým středovým kováním a obdélníkovými štítky spon (15. stol.?)
Vědecká knihovna v Olomouci, sign.?
- 36** Deltoidní nárožnice a obdélníkový štítek spony háčkové (2. pol. 15. stol.)
Vědecká knihovna v Olomouci, sign. III 300.006
- 37** Čtvercové středové kování (2. pol. 15. stol.)
Vědecká knihovna v Olomouci, sign. III 300.006
- 38** Masivní nárožní kování se dvěma nožičkami, jako pukla motiv lvíčka (15. stol.?, knižní blok datován 1718, pravděpodobně druhotně použito)
Františkánská knihovna v Moravské Třebové, sign. U3

- 39 Pukla pánvičkovitá, jednoduché hranové kování a štítek spony háčkové s kolíčkovou záchytkou, (2. pol. 15. stol.)
Strahovská knihovna Kláštera premonstrátů v Praze, sign. DRVIII10
- 40 Přední deska knihy se čtyřmi deltoidními nárožnicemi a křížovým středovým kováním (pol. 15. stol.)
Strahovská knihovna Kláštera premonstrátů v Praze, sign. DFI4-Strahovská bible
- 41 Křížové středové kování se čtvercovou základnou a kloboučkovitou puklou, (pol. 15. stol.)
Strahovská knihovna Kláštera premonstrátů v Praze, sign. DFI4-Strahovská bible
- 42 Čtyři deltoidní nárožnice, čtvercové středové kování a dvě petlicové spony pantové, (konec 15. stol.)
Zámecká knihovna v Českém Krumlově (Norimberská kronika)
- 43 Deltoidní nárožní kování s ornamentální perforací (15. stol.?)
Vědecká knihovna v Olomouci, sign. M IV 6
- 44 Čtvercová nárožnice perforovaná s podložením červeného pergamenu (15. stol.)
soukromá sbírka
- 45 Přední deska knihy s pěti pánvičkovitými puklami a dvěma sponami obdélníkového tvaru s průřezovou záchytkou (15. stol.), Německo
URL:<<http://www.bibsocamer.org/bibsite/husby/Regions/GermanyTH.html>>[online 15. 5. 2011]
- 46 Přední deska knihy se dvěma sponami háčkových spon s výrazně rozvětveným vrcholem, úsekovým hranovým kováním, stopami po ztracených puklách a podpurných kovových pásech sestavených do rámu (15. stol.), Německo
URL:<<http://www.bibsocamer.org/bibsite/husby/Regions/GermanyTH.html>>.[online 15. 5. 2011].
- 47 Přední deska knihy se sponou háčkovou s výrazně rozvětveným vrcholem, ozdobným pásem ve středu desky knihy a podpurným kovovým pásem u hřbetu (15. stol.), Německo
URL:<<http://www.bibsocamer.org/bibsite/husby/Regions/GermanyTH.html>>.[online 15. 5. 2011].
- 48 Přední deska knihy se čtyřmi deltoidními nárožnicemi, čtvercovým středovým kováním a dvěma štítky háčkových spon (15. stol.), Německo
URL:<<http://www.bibsocamer.org/bibsite/husby/Regions/GermanyTH.html>>.[online 15. 5. 2011].
- 49 Přední deska knihy se dvěma sponami háčkovými s rozvětveným vrcholem a stopami po čtyřech puklách (15. stol.), Německo
URL:<<http://www.bibsocamer.org/bibsite/husby/Regions/GermanyTH.html>>.[online 15. 5. 2011].
- 50 Přední deska knihy se dvěma sponami háčkovými s rozvětveným vrcholem a s pěti pánvičkovitými puklami (konec 15. stol.), Německo
URL:<<http://www.bibsocamer.org/bibsite/husby/Regions/GermanyTH.html>>.[online 15. 5. 2011].
- 51 Přední deska knihy se dvěma sponami s rozvětveným vrcholem, hranovým a úsekovým kováním a se stopami po čtyřech podpurných pásech a pěti puklách (15. stol.), Německo
URL:<<http://www.bibsocamer.org/bibsite/husby/Regions/GermanyTH.html>>.[online 15. 5. 2011].
- 52 Přední deska knihy se dvěma sponami s výrazně rozvětveným vrcholem, nárožním a úsekovým kováním a stopami po pěti puklách (15. stol.), Německo
URL:<<http://www.bibsocamer.org/bibsite/husby/Regions/GermanyTH.html>>.[online 15. 5. 2011].
- 53 Přední deska knihy se dvěma sponami s průřezovou záchytkou (14., 15. stol.?)
Národní knihovna v Praze, sign. Osek.J.16, In MOUČKOVÁ, B. *Typologie gotických vazeb cisterciáckého kláštera v Oseku*, Teoretická bakalářská práce, Univerzita Pardubice, Litomyšl 2006
- 54 Zadní deska knihy s pěti knoflíkovitými puklami, nárožním kováním a dvěma štítky fixujícími usňové řemínky (14. – 15. stol.?)
Národní knihovna v Praze, sign. Osek.J.59, In MOUČKOVÁ, B. *Typologie gotických vazeb cisterciáckého kláštera v Oseku*, Teoretická bakalářská práce, Univerzita Pardubice, Litomyšl 2006

- 55 Přední deska knihy s pěti pánvičkovitými puklami a dvěma štítky s průřezovou záchytkou (2. pol. 15. stol.)
Národní knihovna v Praze, sign. Osek.J.81, In MOUČKOVÁ, B. *Typologie gotických vazeb cisterciáckého kláštera v Oseku*, Teoretická bakalářská práce, Univerzita Pardubice, Litomyšl 2006
- 56 Přední deska knihy s pěti kloboukovitými puklami a dvěma štítky s průřezovou záchytkou (přelom 15.–16. stol.)
Národní knihovna v Praze, sign. Osek.J.132, In MOUČKOVÁ, B. *Typologie gotických vazeb cisterciáckého kláštera v Oseku*, Teoretická bakalářská práce, Univerzita Pardubice, Litomyšl 2006
- 57 Přední deska knihy se dvěma deltoidními nárožnicemi u hřbetu knihy a dvěma štítky s průřezovou záchytkou (15. stol.?)
Národní knihovna v Praze, sign. Osek.J.137, In MOUČKOVÁ, B. *Typologie gotických vazeb cisterciáckého kláštera v Oseku*, Teoretická bakalářská práce, Univerzita Pardubice, Litomyšl 2006
- 58 Přední deska knihy se čtyřmi deltoidními nárožnicemi, čtvercovým středovým kovááním a dvěma štítky s průřezovou záchytkou (15. stol.?)
Národní knihovna v Praze, sign. Osek.J.138, In MOUČKOVÁ, B. *Typologie gotických vazeb cisterciáckého kláštera v Oseku*, Teoretická bakalářská práce, Univerzita Pardubice, Litomyšl 2006
- 59 Přední deska knihy s pěti kloboučkovitými puklami a řetězem (tzv. Liber catenatus), (konec 15. stol.)
Národní knihovna v Praze, sign. Osek.Catenata, In MOUČKOVÁ, B. *Typologie gotických vazeb cisterciáckého kláštera v Oseku*, Teoretická bakalářská práce, Univerzita Pardubice, Litomyšl 2006
- 60 Zadní deska knihy s pěti pánvičkovitými puklami, nárožním kovááním a dvěma štítky fixujícími usňové řemínky (konec 15. stol.)
Osek.J.138, In MOUČKOVÁ, B. *Typologie gotických vazeb cisterciáckého kláštera v Oseku*, Teoretická bakalářská práce, Univerzita Pardubice, Litomyšl 2006
- 61 Zadní deska knihy s pěti knoflíkovitými puklami (14. stol.)
Národní knihovna v Praze, sign. Osek 29, In MOUČKOVÁ, B. *Typologie gotických vazeb cisterciáckého kláštera v Oseku*, Teoretická bakalářská práce, Univerzita Pardubice, Litomyšl 2006
- 62 Přední deska knihy s pěti knoflíkovitými puklami na kruhové základně a dvěma štítky fixujícími usňové řemínky (15. stol.?)
Národní knihovna v Praze, sign. Osek 33, In MOUČKOVÁ, B. *Typologie gotických vazeb cisterciáckého kláštera v Oseku*, Teoretická bakalářská práce, Univerzita Pardubice, Litomyšl 2006
- 63 Přední deska knihy se čtyřmi segmentovými nárožnicemi, kruhovým středovým kovááním a hranovým kovááním (poč. 14. stol., možná pozdější doplněk)
Národní knihovna v Praze, sign. Osek 10, In MOUČKOVÁ, B. *Typologie gotických vazeb cisterciáckého kláštera v Oseku*, Teoretická bakalářská práce, Univerzita Pardubice, Litomyšl 2006
- 64 Přední deska knihy s pěti kloboukovitými puklami na kruhové základně a dvěma štítky s průřezovou záchytkou (15. stol.?)
Národní knihovna v Praze, sign. Osek.SS.42, In MOUČKOVÁ, B. *Typologie gotických vazeb cisterciáckého kláštera v Oseku*, Teoretická bakalářská práce, Univerzita Pardubice, Litomyšl 2006
- 65 Přední deska knihy se dvěma štítky s kolíčkovou záchytkou (15. stol.?)
Národní knihovna v Praze, sign. Osek.SS.51
- 66 Zadní deska knihy se dvěma štítky pro fixaci usňových řemínků a se stopami po pěti puklách (14., 15. stol.?)
Národní knihovna v Praze, sign. Osek 37, In MOUČKOVÁ, B. *Typologie gotických vazeb cisterciáckého kláštera v Oseku*, Teoretická bakalářská práce, Univerzita Pardubice, Litomyšl 2006
- 67 Přední deska knihy se čtyřmi perforovanými čtvercovými nárožnicemi, čtvercovým perforovaným kovááním a dvěma štítky s trnem ve tvaru gotického čtyřlístku (1. pol. 15. stol.)
Národní knihovna v Praze, sign. Osek 20, In MOUČKOVÁ, B. *Typologie gotických vazeb cisterciáckého kláštera v Oseku*, Teoretická bakalářská práce, Univerzita Pardubice, Litomyšl 2006

- 68** Zadní deska knihy se čtyřmi perforovanými čtvercovými nárožnicemi, čtvercovým perforovaným kováním a dvěma štítky fixujícími usňové řemínky (1. pol. 15. stol.)
Národní knihovna v Praze, sign. Osek 20, In MOUČKOVÁ, B. *Typologie gotických vazeb cisterciáckého kláštera v Oseku*, Teoretická bakalářská práce, Univerzita Pardubice, Litomyšl 2006
- 69** Přední deska knihy se čtyřmi emailovými terči (1180?) sazenými do zlacených tepaných pásů v horní a spodní části desky (? stol.), čtyřmi zlacenými bronzovými soškami, šesti křišťály ve zlacených měděných lůžkách (16. stol.), ve středu zlacená a stříbřená skupina bronzových reliéfních postav Krista na kříži, Marie a sv. Jana (1. pol. 17. stol.) s dvěma stříbrnými sponami perforovanými s kuličkovou záchytkou (17. stol.) a čtyřmi stříbrnými nárožními kováními.⁴⁶
URL:<<http://www.strahovskyclaster.cz/strahovska-knihovna-archiv-a-dalsi-sbirky/strahovska-knihovna/strucny-prehled-dejin-klasterni-knihovny>>. [online 17. 6. 2011].
- 70** Tepaná a zlacená kovová plotna adjustovaná na přední desce knihy, ve středním poli Kristus, vše doplněno polodrahokamy usazenými v lůžkách (konec 9. stol.), Švýcarsko
URL:< <http://csis.pace.edu/grendel/WS5/JoanofArc/lindaugospel.html>>. [online 20. 5. 2011].
- 71** Tepané zlacené a postříbřené kovové plotny, ve středním poli umístěn reliéf s Kristem, Marií a sv. Janem, v rozích čtyři evangelisté, po obvodu biblické výjevy, vše doplněno polodrahokamy usazenými v lůžkách (11. stol.?), Itálie
URL:< <http://dicochretien.com/dictionary-of-catholic-terms-g.html>>. [online 20. 5. 2011].
- 72** Stříbrná plotna doplněna jemným filigránem, ve středním poli oválná gema s ukřižovaným Kristem a čtyřmi evangelisty řezanými do slonovinových tabulek, ve křížení středního pole a po obvodu pásy s jemným filigránem, v rozích čtyři kruhové gemy (11. stol.), Německo
URL:<<http://visualcommunicationhistory.blogspot.com/2011/02/medieval-christian-book-bindings-from.html>>. [online 19. 4. 2011].
- 73** Zlacená tepaná plotna, ve středním poli reliéf s ukřižovaným Kristem, Marií a sv. Janem, v rozích čtvercové emailové destičky s vyobrazením evangelistů, obvodový pás zdoben polodrahokamy usazenými v lůžkách (11. stol.), Francie
URL:<http://en.wikipedia.org/wiki/Mus%C3%A9e_du_Louvre>.[online 15. 4. 2011].
- 74** Zlacená a stříbrná plotna, ve středním poli zlacený tepaný reliéf ukřižovaného Krista, Marie a sv. Jana, po obvodu středového reliéfu stříbrný tepaný pás a zlacený tepaný pás zdobený filigrány a polodrahokamy (poč. 13. stol.), Belgie
URL:<<http://www.belgian-heritage.be/patrimoine/Collections.aspx?id=261118&LangType=1033>>. [online 19. 4. 2011].
- 75** Zlacená tepaná plotna, ve středu reliéf žehnajícího Krista v mandorle kombinovaný s emaillem, v rozích středového pole tepané reliéfy čtyř evangelistů doplněné emaily, mezi nimi oválné polodrahokamy v lůžkách, okrajový pás zdoben jemným filigránem, rohy pásu zdobeny emaillem a gemami (13. stol.), Francie
URL:<<http://thecrescat.blogspot.com/2007/10/treasures-worthy-to-hold-word.html>>. [online 17. 6. 2011].
- 76** Zlatá plotna s tepaným reliéfem žehnajícího Krista, vše bohatě zdobeno emaily (12 stol.?), Francie
URL:<<http://www.insecula.com/oeuvre/O0008497.html>>. [online 17. 5. 2011].
- 77** Usňové pouzdro na knihu zdobené slepotiskem, doplněno o ocelový zámek a dvě oka po stranách pouzdra pro zavěšení na pás
URL:<<http://www.schoyencollection.com/bindings2.html>>. [online 17. 6. 2011].

3.1.4 Obrazová příloha ke kapitole 3.1



1



2



3



4



5



6



7



8



9



10



11



12



13



14



15



16



17



18



19



20



21



22



23



24



25



26



27



28



29



30



31



32



33



34



35



36



37



38



39



40



41



42



43



44



45



46



47



48



49



50



51

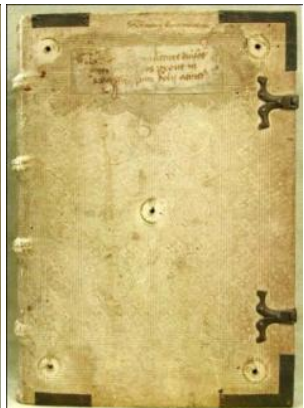

52



53



54



55



56



57



58



59



60

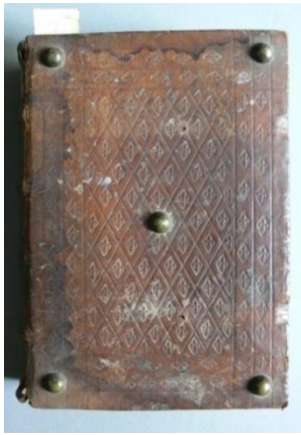

61



62



63



64



65



66



67



68



69



70



71



72



73

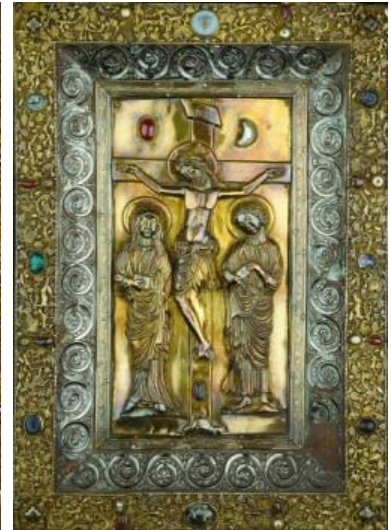

74



75



76



77

3.2 Knižní kování od počátku 16. století do počátku 18. století

Postavení knihvazače v 16. století určovala příslušnost ke knihařskému cechu. Hodnosti směřovaly sestupně od cechmistra, mistra, knihařského tovaryše po učně a vandrovního tovaryše. Oproti předchozímu období se uplatňuje laicizace řemesla a kromě cechovní působnosti se knihvazači uplatňují také ve dvorských a bibliofilských službách a u předních knihtiskařů.⁴⁷ V první polovině 16. století byla centrem knižní produkce Praha, středisko kulturního i politického života, sídlo univerzity i panovnického sídla. Ve čtyřicátých a padesátých letech vzniká produkce mistrů knihařů, mezi které patří např. Jan Komor,⁴⁸ Pavel Gutsch,⁴⁹ Kryštof Meyšnar,⁵⁰ Pavel Čížek,⁵¹ Jan Harovník⁵² a řada dalších. V druhé polovině 16. století výrazně narůstá kvantita knihvazačské produkce, zároveň se zakotvením renesanční kultury v širokých vrstvách. Řadu knihtiskařských a knihvazačských dílen nalézáme i mimo Prahu. Za rozkvětu rudolfínské kultury dochází na našem území k výrazné diferenciaci renesanční vazby. Levnější slepotiskové vazby pro měšťanské vrstvy mají spíše řemeslnou kvalitu a odpovídá jim i charakter použitých typů kování, které byly většinou vyráběny ve větším měřítku.

Knihvazač v 16. století si kupoval materiál na pokryv od koželuhů,⁵³ jirchařů⁵⁴ a pergameníků, stejně tak jako kování od příslušných specialistů zaměřujících se na zpracování kovů. V době značné specializace cechovních řemesel se výrobou kování zabývali tzv. rotšmídi⁵⁵ již zmínění pasíři, případně kovotepci, kováři a kovolitci. Nalezneme mnohé příklady, kdy je na renesanční knižní vazbu použito typologicky gotického kování, které bylo vyrobeno daleko dříve než knižní vazba. Vzácně se objevují případy, kdy jsou těla spon a štítků označeny značkou nebo signaturou jejich výrobce⁵⁶ (obr. 37, 44, 47, 51). Bližší určení jsou nám bohužel do dnešních dob utajena. Nicméně lze alespoň některé typy kování přiřadit k jednomu výrobcovi vzhledem k provenienci vzniku vazby,⁵⁷ již zmíněné signatuře nebo značce výrobce. Případně můžeme jednoho tvůrce identifikovat podle opakujících se motivů ražených a tepaných dekorů, které se objevují během určitého časového horizontu.

Tzv. gotické období v rámci typologie knižní vazby a knižního kování doznívá na počátku 16. století. O české renesanční vazbě mluvíme přibližně od počátku 20. let 16. století do dvacátých let 17. století. S gotickými prvky se však na knižních vazbách setkáme zhruba do dvacátých let, výjimečně až do poloviny 16. století. Počátek 16. století je ve znamení tzv. prvotisků (*in cunabulis* – v kolébce). Počet prvotisků není v Českých zemích velký a nemůže se rovnat produkci prvotisků např. v Německu, Itálii, Francii a Anglii. Jsou však významným kulturním dědictvím.⁵⁸ Rychlý rozvoj tisku na přelomu 15. a 16. století a následné zlevnění knih přináší i rozvoj technicky

dokonalejší vazby a rychlejších i levnějších výzdobných technik. Mizí ochranná zařízení, jako jsou pukly, řetězy, nožičky apod., a ustupují tak estetickým zřetelům.

Významné místo však stále zaujímá vazba rukopisných kodexů liturgické povahy a především reprezentativní vazby graduálů a kancionálů literátských bratrstev 16. a 17. století, vždy značného rozměru a hmotnosti. Jejich provedení si zachovává řadu přežívajících gotických prvků. Tyto vazby jsou opatřeny masivním plastickým kováním mosazným nebo bronzovým, masivními sponami dírkovými deskovými a hranovým kováním⁵⁹. Poměrně vzácný je kovový pokryv, který se porůznu vyskytuje po celé období renesanční vazby. Téměř bez výjimky jej tvoří vzácné a ušlechtilé kovy, zvláště stříbro. V pramenech⁶⁰ se dochovaly různé zmínky o stříbrných vazbách, z nichž se většina nedochovala do dnešních dob. Téměř vždy se jednalo o bibliofilské vazby pro přední šlechtu a zdůrazňovaly tak vzácnost některých knih⁶¹.

Z blokovité masivní knihy gotické se postupně stává elegantní, lehčí a jemnější knižní vazba, která je zároveň i funkčnější. Technika nově se vyskytující vazby se, až na malé odchylky, nemění do 19. století. Pro uměleckou knižní vazbu je platná dodnes⁶². K nejběžnějším typům patří slepotiskové knižní vazby, většinou světlé jirchy nebo světle hnědé třísločinné usně. Slepotiskové vazby s dřevěnými deskami jsou vždy opatřeny sponami. S pozitivním slepotiskem se objevuje i nový typ vazby, tzv. zlacené vazby, která se prosazuje postupně od poloviny 16. století až k počátku 17. století. Jedná se zejména o vazby cenné bibliofilské. Dřevěné desky bývají pokryty hnědými nebo červenohnědými usněmi, zdobené zlacením převážně v dominantové kompozici⁶³. Lepenkové desky, vhodnější jako podklad pro zlacení, vítězí až koncem 16. století a s nimi ustupuje do pozadí kování, které je nahrazováno ve většině případů tkanicemi.⁶⁴

Pokud má knižní vazba v 16. století dřevěné desky, je vždy opatřena kováním. Spony mosazné háčkové, tehdy zvané „klausury“⁶⁵ pevně uzavírají knižní blok a chrání ho tak před vnikajícími nečistotami a před nežádoucím rozevíráním. Téměř vždy se spony vyskytují v páru, vzácně i ve čtyřech kusech (po jedné na horní a spodní hraně a po dvou u přední ořízky knihy). Zpravidla je vyrobena z mosazného plechu, výjimečně litá z bronzu. Z předchozích období přechází do renesance typ spony háčkové (viz. kapitola 2.2), který se v 16. a v 1. polovině 17. století stává nejběžnějším typem kování. Zhruba ve třicátých letech 16. století doznívá použití prostých obdélníkových štítků spon háčkových s průřezovou záchytkou (obr. 17, 18). Těla těchto spon bývají, stejně jako štítky, prosté obdélníkové. Zdobené jsou převážně raženým nebo puncovaným nápisovým, vegetativním, případně zoomorfním dekorem. V první polovině 16. století se již setkáme se sponami háčkovými obdélníkovými s členitým vrcholem, průřezovou záchytkou (obr.

16, 19, 20, 22) nebo s novým typem záchytky, s tzv. kolíčkovou záchytkou (obr. 21). Těla spon mají také stejný tvar jako štítky. Zdobení je stejné jako u předešlého typu a často se setkáme i s velmi prostým puncovaným dekorem rysek, teček a trojúhelníků. Od 2. poloviny 16. století pokračuje předchozí typ kolíčkové záchytky. Štítek se stává štíhlejší, drobnějším a získává podoby čepele (obr. 23 – 31). Čepelovitý štítek má poměrně úzký háček a tělo spony, které se rozšiřuje směrem ke kořeni do tvaru písmene „T“ (obr. 35 – 46). U štítku i těla spony se setkáme se zhraněním okrajů a zdobením jednoduchým rytím a puncováním v podobě terčků, rysek, mřížek, kroužků apod. Háčková spona s čepelovitým štítkem zcela převládá od poloviny 16. století až do typu tzv. barokní knižní vazby v 17. století. Ke konci 16. století a na počátku 17. století mají háčkové spony s čepelovitým štítkem různé podoby těl spon (viz. kapitola 2.2.6). Objevuje se především háčková spona tordovaná (obr. 49 – 52). Na počátku 17. století se tento typ těla někdy podkládal širším zdobeným páskem, spojujícím rozšířené části spony při háčku a kořeni (obr. 53). Koncem 16. století se stává oblíbenou spona háčková s kloubem (obr. 54). Štítek spony s kolíčkovou záchytkou je umístěn na přední desce knihy. Tělo spony však není spojeno se zadní deskou pomocí usňového řemínku, ale je prodlouženo přes celou přední ořízku až ke kloubu na hraně zadní desky. Kloub pak spojuje tělo spony se štítkem na zadní desce knihy, který je tvarově shodný se štítkem na přední desce knihy.⁶⁶

Do poloviny 16. století, v některých případech až do počátku 17. století, jsou vedle spon časté deltoidní nárožnice (viz. kapitola 2.8) a čtvercová středová kování (viz. kapitola 2.7). Pokud se nejedná o rozměrné a nákladné liturgické kodexy, jsou zpravidla tepány z mosazného plechu, a to včetně pukly. Deltoidní tvar nárožnice vychází z předchozího období a postupně se vyvíjí až do konce 16. století. V 1. polovině 16. století má nárožnice rovný okraj, případně jemně vykrajovaný a je protáhlého tvaru (obr. 60–69). Pukla je umístěna blíže pravému úhlu a je zpravidla kbelíčkovitá, pánvičkovitá, výjimečně knoflíkovitá. Plocha nárožnice je zdobena především raženým vegetativním nebo ornamentálním dekorem, případně tepáním, puncováním a perforací. V tomto období už nedocházelo k podkládání perforovaných prvků barevně odlišnými materiály, jako tomu bylo v případě gotického období.⁶⁷ Od druhé poloviny 16. století se nárožní kování redukuje z deltoidu do vykrajovaného tvaru, který kopíruje roh desky (obr. 76–77). Tento redukovaný typ vykrajované nárožnice souvisí s celkovým zlehčováním renesančního knižního bloku a knižní vazby v 2. polovině 16. století. Obdobně jako u nárožnic, vyvíjí se i tvar středového kování, příslušného vždy k určitému typu nárožnice. Většinou se jedná o čtvercový (obr. 55–59), případně i kruhový tvar (obr. 59).

3.2.1 Seznam obrazových příloh ke kapitole 3.2

- 1 Přední deska knihy se čtyřmi deltoidními náročnicemi, čtvercovým středovým kováním a dvěma štítky spon s průřezovou záchytkou (1. pol. 16. stol.)
Vědecká knihovna v Olomouci, sign. 1.503-1.507
- 2 Přední deska knihy se dvěma sponami háčkovými s průřezovou záchytkou (r. 1508)
Zámecká knihovna v Rychnově nad Kněžnou
- 3 Zadní deska knihy se čtyřmi deltoidními náročnicemi, čtvercovým kováním a dvěma štítky fixující usňové řemínky (poč. 16. stol.)
Vědecká knihovna v Olomouci, sign. ?
- 4 Přední deska knihy se sponou s průřezovou záchytkou (r. 1506)
Vědecká knihovna v Olomouci, sign. 37.367
- 5 Přední deska knihy se sponou s kolíčkovou záchytkou (1. pol. 16. stol.)
Vědecká knihovna v Olomouci, sign. ?
- 6 Přední deska knihy se čtyřmi deltoidními náročnicemi, čtvercovým středovým kováním a dvěma štítky spon s průřezovou záchytkou (1. pol. 16. stol.)
Vědecká knihovna v Olomouci, sign. M II 380
- 7 Přední deska knihy se dvěma sponami s kolíčkovou záchytkou (2. pol. 16. stol.)
Vědecká knihovna v Olomouci, sign. 300.152
- 8 přední deska knihy se čtyřmi deltoidními náročnicemi, čtvercovým středovým kováním a dvěma štítky spon s průřezovou záchytkou (1. pol. 16. stol.)
Státní okresní archiv v Olomouci, sign. P16
- 9 Zadní deska knihy se čtyřmi deltoidními náročnicemi, čtvercovým středovým kováním a dvěma štítky fixující usňové řemínky (1. pol. 16. stol.)
soukromá sbírka
- 10 Zadní deska knihy se čtyřmi deltoidními náročnicemi a dvěma štítky (2. pol. 16. stol.)
Vědecká knihovna v Olomouci, sign. M III 19
- 11 Přední deska knihy se dvěma štítky spon s kolíčkovou záchytkou (r. 1593)
Zámecká knihovna v Rychnově nad Kněžnou
- 12 Přední deska knihy se dvěma štítky spon s trnem (2. pol. 16. stol.)
soukromá sbírka
- 13 Přední deska knihy se dvěma štítky spon s kolíčkovou záchytkou (1. pol. 16. stol.)
Vědecká knihovna v Olomouci, sign. 350-354
- 14 Přední deska knihy se dvěma sponami s průřezovou záchytkou (1. pol. 16. stol.)
Vědecká knihovna v Olomouci, sign. 2.048-2.054
- 15 Přední deska knihy se čtyřmi náročnicemi, kruhovým středovým kováním a dvěma štítky spon s průřezovou záchytkou (r. 1532)
Vědecká knihovna v Olomouci, sign. 1.174-1.186
- 16 Obdélníkový štítek spony s průřezovou záchytkou, s rozvětveným vrcholem bez zdobení (poč. 16. stol.)
Zámecká knihovna v Rychnově nad Kněžnou
- 17 Obdélníkový štítek spony s průřezovou záchytkou a raženým nápisovým dekorem (poč. 16. stol.)
Vědecká knihovna v Olomouci, sign. ?
- 18 Obdélníkový štítek spony s průřezovou záchytkou a raženým vegetativním dekorem (1. pol. 16. stol.)
Vědecká knihovna v Olomouci, sign. III 300.086
- 19 Obdélníkový štítek spony s průřezovou záchytkou a mírně rozvětveným vrcholem zdobeným puncováním (1. pol. 16. stol.)

- Vědecká knihovna v Olomouci, sign. 20.048-20.052
- 20** Obdélníkový štítek spony s průřezovou záchytkou, mírně rozvětveným vrcholem a s raženým dekorem (1. pol. 16. stol.)
Vědecká knihovna v Olomouci, sign. M II 380
- 21** Obdélníkový štítek spony s kolíčkovou záchytkou, rozvětveným vrcholem a raženým dekorem (1. pol. 16. stol.)
Vědecká knihovna v Olomouci, sign. M II 364
- 22** Obdélníkový štítek spony s průřezovou záchytkou, s mírně rozvětveným vrcholem a s raženým dekorem (poč. 16. stol.)
Vědecká knihovna v Olomouci, sign. ?
- 23** Čepelovitý štítek spony s kolíčkovou záchytkou s puncovaným dekorem rysek a terčíku (1. pol. 16. stol.)
Vědecká knihovna v Olomouci, sign. 38.225-38.227
- 24** Čepelovitý štítek spony s kolíčkovou záchytkou s puncovaným dekorem rysek a terčíku (2. pol. 16. stol.)
Vědecká knihovna v Olomouci, sign. 60.663-60.669
- 25** Čepelovitý štítek spony s kolíčkovou záchytkou s puncovaným dekorem rysek a terčíku (konec 16. stol.)
Vědecká knihovna v Olomouci, sign. ?
- 26** Čepelovitý štítek spony s kolíčkovou záchytkou s puncovaným dekorem rysek a terčíku (2. pol. 16. stol.)
Vědecká knihovna v Olomouci, sign. ?
- 27** Čepelovitý štítek spony s kolíčkovou záchytkou bez zdobení (1. pol. 16. stol.)
Vědecká knihovna v Olomouci, sign. II 2.607-II 2.609
- 28** Čepelovitý štítek spony s kolíčkovou záchytkou bez zdobení (konec 15. – 1. pol. 16. stol.)
Vědecká knihovna v Olomouci, sign. M I 350
- 29** Čepelovitý štítek spony s kolíčkovou záchytkou s puncovaným dekorem rysek a terčíku (2. pol. 16. stol.)
Františkánská knihovna v Moravské Třebové, sign. ?
- 30** Čepelovitý štítek spony s kolíčkovou záchytkou s puncovaným dekorem rysek (2. pol. 16. stol.)
Strahovská knihovna Kláštera premonstrátů v Praze, sign. BDIV.4
- 31** Čepelovitý štítek spony s kolíčkovou záchytkou s puncovaným dekorem rysek a terčíku (2. pol. 16. stol. – poč. 17. stol.)
Vědecká knihovna v Olomouci, sign. III 819
- 32** Obdélníkové tělo spony, zužující se směrem k rozvětvenému kořenu (poč. 16. stol.)
Zámecká knihovna v Rychnově nad Kněžnou
- 33** Obdélníkové tělo spony s mírně rozvětveným kořenem a puncovaným dekorem (1. pol. 16. stol.)
Vědecká knihovna v Olomouci, sign. ?
- 34** Obdélníkové tělo spony s mírně rozvětveným kořenem a rytým dekorem (2. pol. 16. stol.)
Vědecká knihovna v Olomouci, sign. 48.660-48.670
- 35** Obdélníkové tělo spony s mírně rozvětveným kořenem a puncovaným dekorem (16. stol.)
Vědecká knihovna v Olomouci, sign. ?
- 36** Obdélníkové tělo spony s mírně rozvětveným kořenem a puncovaným dekorem (16. stol.)
Vědecká knihovna v Olomouci, sign. ?
- 37** Obdélníkové tělo spony s mírně rozvětveným kořenem, puncovaným dekorem a raženou signaturou výrobce kování I-W (16. stol.)
Vědecká knihovna v Olomouci, sign. ?

- 38 Zadní strana obdélníkového těla spony se štítkem, fixující tělo spony k usňovému řemínku (16. stol.)
Vědecká knihovna v Olomouci, sign.?
- 39 Obdélníkové tělo spony s mírně rozvětveným kořenem a puncovaným dekorem (1. pol. 16. stol.)
Vědecká knihovna v Olomouci, sign. ?
- 40 Obdélníkové tělo spony mírně se rozšiřující směrem k rozvětvenému kořenu (konec 16. stol.)
Zámecká knihovna v Rychnově nad Kněžnou
- 41 Obdélníkové tělo spony s rozvětveným kořenem a raženým dekorem (2. pol. 16. stol.)
Zámecká knihovna v Rychnově nad Kněžnou
- 42 Obdélníkové tělo spony s rozvětveným kořenem a puncovaným dekorem (poč. 16. stol.)
Vědecká knihovna v Olomouci, sign. M III 18
- 43 Obdélníkové tělo spony s rozvětveným kořenem a puncovaným dekorem (2. pol. 16. stol.)
Vědecká knihovna v Olomouci, sign. II 2.607-II 2.609
- 44 Obdélníkové tělo spony s rozvětveným kořenem, puncovaným dekorem a raženou signaturou výrobce kování (konec 16. stol.)
Zámecká knihovna v Rychnově nad Kněžnou
- 45 Obdélníkové tělo spony s rozvětveným kořenem a puncovaným dekorem (konec 16. stol. – poč. 17. stol.)
Vědecká knihovna v Olomouci, sign. III 819
- 46 Obdélníkové tělo spony zužující se směrem k rozvětvenému kořenu (1. pol. 16. stol.)
Vědecká knihovna v Olomouci, sign. 1.174-1.186
- 47 Obdélníkové tělo spony s rozvětveným kořenem, puncovaným dekorem a raženou signaturou výrobce kování B-I (2. pol. 16. stol.)
Zámecká knihovna v Rychnově nad Kněžnou
- 48 Obdélníkové tělo spony s rozvětveným kořenem a puncovaným dekorem (2. pol. 16. stol.)
Vědecká knihovna v Olomouci, sign. 60.663-60.669
- 49 Tordované tělo spony s rozvětveným kořenem (konec 16. stol.-poč.17. stol.)
Vědecká knihovna v Olomouci, sign. II 1.061
- 50 Tordované tělo spony s rozvětveným kořenem a puncovaným dekorem (konec 16. stol.-poč.17. stol.)
Vědecká knihovna v Olomouci, sign. II 1.061
- 51 Tordované tělo spony s rozvětveným kořenem, puncovaným dekorem a raženou signaturou výrobce kování B-I (konec 16. stol.)
Strahovská knihovna Kláštera premonstrátův Praze, sign. BDIV.42
- 52 Tordované tělo spony s rozvětveným kořenem a puncovaným dekorem (konec 16. stol.)
Vědecká knihovna v Olomouci, sign.?
- 53 Tordované tělo spony s rozvětveným kořenem, puncovaným dekorem a podložením širším vykrajovaným kovovým pásem (konec 16. stol.)
Židovské muzeum v Praze
- 54 Spona háčková kloubová (konec 16. stol.)
Vědecká knihovna v Olomouci, sign.?
- 55 Čtvercové středové kování s pánvičkovitou puklou, tepáním, ražbou a perforací (2. pol. 16. stol.)
Vědecká knihovna v Olomouci, sign. 60.663-60.669
- 56 Čtvercové středové kování s pánvičkovitou puklou, tepáním, ražbou a perforací (konec 16. stol.- poč. 17. stol.)
Vědecká knihovna v Olomouci, sign. II 1.061
- 57 Čtvercové středové kování s pánvičkovitou puklou, tepáním, ražbou a perforací (1. pol. 16. stol.)

- Vědecká knihovna v Olomouci, sign.?
- 58** Čtvercové středové kování s pánvičkovitou puklou a raženým dekorem (konec 15. stol., kování pravděpodobně pozdější - 2. pol. 16. stol.)
Vědecká knihovna v Olomouci, sign. III300.086
- 59** Kruhové středové kování s raženým dekorem (1. pol. 16. stol.)
Vědecká knihovna v Olomouci, sign. 1.174,-1.186
- 60** Deltoidní nárožní kování s kbelíkovitou puklou, raženým dekorem a vykrajovaným okrajem (1. pol. 16. stol.)
Františkánská knihovna v Moravské Třebové
- 61** Deltoidní nárožní kování s pánvičkovitou puklou, s raženým a tepaným dekorem, vykrajovaným okrajem a perforací (1. pol. 16. stol.)
Vědecká knihovna v Olomouci, sign. ?
- 62** Deltoidní nárožní kování s knoflíkovitou puklou, s raženým a tepaným dekorem (2. pol. 16. stol.)
Vědecká knihovna v Olomouci, sign. ?
- 63** Deltoidní nárožní kování s kloboukovitou puklou, s raženým dekorem a perforací (16. stol.)
Vědecká knihovna Olomouc, sign. M II 380
- 64** Deltoidní nárožní kování s kloboukovitou puklou, s raženým dekorem a perforací (1. pol. 16. stol.),
Františkánská knihovna v Moravské Třebové
- 65** Deltoidní nárožní kování s pánvičkovitou puklou, raženým dekorem, vykrajovaným a perforovaným dekorem (konec 15. stol., kování pravděpodobně pozdější - 2. pol. 16. stol.)
Vědecká knihovna Olomouc, sign. III 300.086
- 66** Deltoidní nárožní kování s pánvičkovitou puklou, raženým a tepaným dekorem s perforací (1. pol. 16. stol.)
Vědecká knihovna v Olomouci, sign. ?
- 67** Deltoidní nárožní kování s kloboukovitou puklou, raženým dekorem a vykrajovaným okrajem (1. pol. 16. stol.)
Vědecká knihovna v Olomouci, sign.?
- 68** Deltoidní nárožní kování s pánvičkovitou puklou, raženým a tepaným dekorem s perforací (1. pol. 16. stol.)
Vědecká knihovna v Olomouci, sign. III 2.679
- 69** Deltoidní nárožní kování s pánvičkovitou puklou, raženým a tepaným dekorem s perforací (1. pol. 16. stol.)
Vědecká knihovna v Olomouci, sign. II 300.015
- 70** Vykrajované nárožní kování s kloboukovitou puklou a raženým dekorem (2. pol. 16. stol.)
Vědecká knihovna v Olomouci, sign. M III 19
- 71** Vykrajované nárožní kování s kloboukovitou puklou a raženým dekorem (2. pol. 16. stol.)
Vědecká knihovna v Olomouci, sign.?
- 72** Čtvercové středové kování, štítek spony s průřezovou záchytkou a zadní strana deltoidního nárožního kování s perforací (1. pol. 16. stol.)
Vědecká knihovna v Olomouci, sign.?
- 73** Zadní strana deltoidního nárožního kování s knoflíkovitou puklou a tepáním (1. pol. 16. stol.)
soukromá sbírka
- 74** Deltoidní nárožní kování s pánvičkovitou puklou, raženým a tepaným dekorem s perforací, který překrývá štítek spony s průřezovou záchytkou (1. pol. 16. stol.)
Vědecká knihovna v Olomouci, sign. 1.503-1.507
- 75** Čtvercové nárožní kování s pánvičkovitou puklou a tepáním (možná pozdější doplněk) a štítek spony s kolíčkovou záchytkou (2. pol. 16. stol.)

Františkánská knihovna v Moravské Třebové

- 76** Nárožní kování s tepaným dekorem a štítek spony s průřezovou záchytkou (1. pol. 16. stol.),
Vědecká knihovna v Olomouci, sign. 1.174-1.186
- 77** Nárožní kování s tepaným dekorem, štítek spony s průřezovou záchytkou a stopa po ztracené
pukle (poč. 16. stol.)
Vědecká knihovna v Olomouci, sign. III 2.674
- 78** Dva kované ocelové hřeby fixující usňový řemínek (pol. 16. stol.)
Vědecká knihovna v Olomouci, sign.?
- 79** Masivní pyramidový štítek fixující usňový řemínek (16. stol.)
Vědecká knihovna v Olomouci, sign. 37.367
- 80** Obdélníkový štítek se dvěma hřebíčky fixující usňový řemínek (konec 15. – poč. 16. stol.)
Vědecká knihovna v Olomouci, sign. 61.001-61.004
- 81** Dvě pukličky fixující usňový řemínek (konec 15. – 1. pol. 16. stol.)
Vědecká knihovna v Olomouci, sign. III 47.796
- 82** Čtvercový štítek s tepaným dekorem a čtyřmi hřebíčky fixující usňový řemínek (konec 15. – poč.
16. stol.),
Vědecká knihovna v Olomouci, sign. III 300.006
- 83** Tři ozdobné hřebíčky fixující usňový řemínek (poč. 16. stol.)
Vědecká knihovna v Olomouci, sign.?
- 84** Dvě pukličky fixující usňový řemínek (1. pol. 16. stol.)
Vědecká knihovna v Olomouci, sign.?
- 85** Obdélníkový štítek se dvěma hřebíčky fixující usňový řemínek (poč. 16. stol.)
Vědecká knihovna v Olomouci, sign.?
- 86** Dva ozdobné hřebíčky fixující usňový řemínek (konec 15. – poč. 16. stol.)
Vědecká knihovna v Olomouci, sign. 60.670-60.672
- 87** Obdélníkový štítek s raženým nápisovým dekorem a dvěma hřebíčky fixující usňový řemínek (16.
stol.)
Vědecká knihovna v Olomouci, sign. II 37.144
- 88** Obdélníkový štítek s raženým dekorem a dvěma hřebíčky fixující usňový řemínek (1. pol. 16. stol.)
Vědecká knihovna v Olomouci, sign.?
- 89** Celkový pohled na knižní vazbu, Litomyšlský graduál (2. třetina 16. stol.)
Regionální muzeum Litomyšl, R203, foto: Pavel Vopálka
- 90** Detail nárožnice, spony dírkové deskové a středového kování, Litomyšlský graduál (2. třetina 16.
stol.)
Regionální muzeum Litomyšl, R203, foto: Pavel Vopálka

3.2.2 Obrazová příloha ke kapitole 3.2



1



2



3



4



5



6



7



8



9



10



11



12



13



14



15



16 17 18 19 20 21 22



23 24 25 26 27 28 29 30 31



32 33 34 35 36 37 38 39



40 41 42 43 44 45 46



47 48 49 50 51 52 53 54

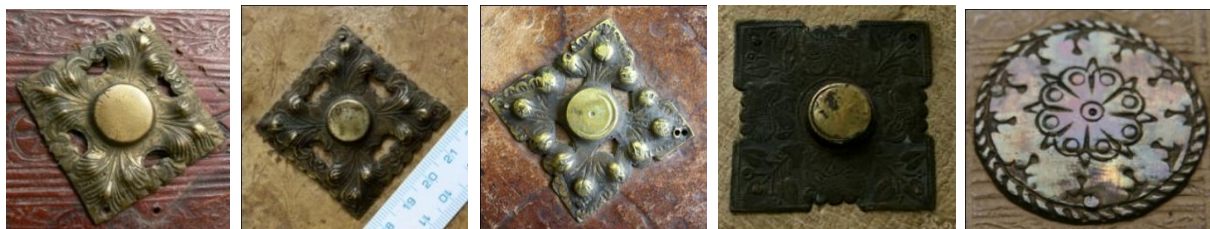

55

56

57

58

59



60

61

62

63

64



65

66

67

68

69



70

71

72

73

74



75

76

77



78

79

80

81

82

83

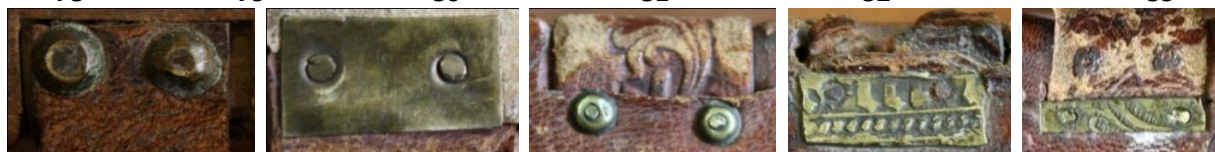

84

85

86

87

88



89



90

3.3 Knižní kování v 17. století a v 18. století

Politické a hospodářské následky třicetileté války zavinily zpomalený vývoj české barokní vazby počátku 17. století. Velmi důležitým mezníkem bylo Obnovené zřízení zemské (1627 Čechy, 1628 Morava),⁶⁸ které mělo za následek odliv šlechty, měšťanů a části obyvatelstva do ciziny. Nejen fakt, že si s sebou odnášeli své knihy, ale mezi tehdejšími emigranty nalezneme i knihtiskaře, knihvazače a příslušníky řemesel, kteří se podílejí na produkci knih. Římskokatolické náboženství se stalo jedinou povolenou konfesí a započaly se vést církevní a jezuitské misionářské výpravy i do nejdlehlších koutů země, často završené konfiskací nekatolických knih. Po bělohorské události a následných konfiskacích byla rozptýlena i řada starších knihovných celků.⁶⁹ Barokní pojetí knihy se prosazuje teprve před polovinou 17. století. Renesanční a pozdně renesanční typy levnějších slepotiskových vazeb přežívají často až na sklonek 18. století.⁷⁰ Barokní vazby lze rozdělit na běžnou produkci slepotiskových vazeb s dřevěnými, později lepenkovými deskami a sponami či tkanicemi, které navazují na renesanční tradici a na zlacené vazby individuální povahy. Mezi typické znaky patří použití netradičních materiálů na pokryv, záliba v jednotných zdobných řadách hřbetů v knihovnách, různobarevné škrabové či mramorové předsádky, bohaté zlacení zakázkových vazeb, vyčnívající čtenářská usňová nebo pergamenová znaménka, usňová pouzdra, hromadné natírání hřbetů klášterních knihoven jednotící fermežovou barvou⁷¹ a především ustupující funkce kování.⁷²

Celkový slohový vývoj české knižní vazby 17. a 18. století určovaly, tak jako v ostatních evropských zemích, do značné míry francouzské vzory. Vývoj od pozdní renesance do baroka je velmi plynulý. Styl některých pozdně renesančních vazeb počátku 17. století můžeme právě tak dobře považovat již za projevy raného baroka.⁷³ Zůstává záliba v usni a pergamenu, ale přichází epocha velké obliby zušlechtěných papírů, textilu, sametu, hedvábí, brokátu apod.⁷⁴

České knižní vazby 17. a 18. století se zachovaly v několikanásobně větším počtu než vazby renesanční. Nebyly to již solitérní kusy, ale knihovní celky, které nebyly pouhými sbírkami knih, ale byly součástí architektury tehdejších interiérů.⁷⁵ Barokní interiéry se vyskytovaly především v zámeckých a palácových knihovnách a v klášterních knihovnách bohatých řádů.⁷⁶ V barokních šlechtických knihovnách se vyskytovalo nejvíce bibliofilských a výtvarně kvalitních dokladů české knižní vazby. Kromě společenské reprezentace zde lze konstatovat upřímný zájem o krásnou knihu.⁷⁷

Již na sklonku 16. století se setkáme s novým typem spony dírkové. Trn je umístěn v hraně štítku, který je adjustován na přední desce knihy. Do trnu zapadá oko těla spony, které je

velikostně i tvarově shodné se štítkem. Jedná se především o masivnější lité kusy s dekorativním figurálním vyobrazením (obr. 1, 2). Po celou první polovinu 17. století (výjimečně po celé 17. století) nalezneme na knižních vazbách s dřevěnými deskami spony háčkové s čepelovitými štítky a s kolíčkovou záchytkou. Tvary těl jsou protáhlé, obdélníkové s kořenem do tvaru písmene T. Velmi oblíbené jsou stále tordovaná těla spon. Od třetí třetiny 17. století se začíná objevovat nový typ spony dírkové hranové, který v 18. století zcela vytlačuje předchozí typ spon (obr. 5 - 23). Trn, do kterého zapadá tělo spony, je umístěn v hraně vrchní desky. Tento typ je svým slohovým určením zcela nezaměnitelný. Tělo spony je zhotoveno ze zdvojeného plechu, který je ohnut nad otvorem pro uchycení na trn a mezi zdvojený plech je pak vsunut usňový řemínek. Velmi často je využíván mosazný a ocelový plech. Zdobení ploch těl spon je spíše skrovné, sestavené z jednoduchých linek, punců, stylizovaných květin apod. Nalezneme i masivnější lité kusy těl spon s ornamentálním dekorem (obr. 3 - 4). Velmi elegantní je aplikace těchto spon na vazbách světlých pergamenových, které krásně doplňují modře nebo červeně natírané a stříkané ořízky knih.

Vedle těchto běžných typů vazeb se vyskytují i náročněji zdobené vazby, vypravené nákladnými zlatnickými a stříbrnickými pracemi, často litými (obr. 28, 29). Velmi oblíbená byla kombinace s rudým sametem, modrým hedvábím a s rudým nebo zeleným pergamenem. S těmito materiály krásně kontrastuje masivní stříbrné či pozlacené kování, přičemž spony mají hlavně dekorativní funkci. Na výrobu kování se používá zejména zlacená měď, stříbro a jejich kombinace. Jako doplňky je někdy použito sklo, polodrahokamy, drahokamy, perly, kost, email, malované materiály apod.⁷⁸ Časté jsou různé stylizované plastické a perforované ornamentální a vegetativní motivy, mušle, boltce, boltcové, rokajové a rollwerkové kartuše, festony, akanty apod.⁷⁹

Druhá polovina a konec 18. století je ve znamení rokokového klasicismu, který přechází na počátku 19. století do empírového slohu. Začínají se vyskytovat nákladné vazby, které mají přední i zadní desku pokrytou plasticky provedeným stříbrným plechem (obr. 31, 32). Plechem je pokryt i hřbet, spojený s deskami pomocí kloubů. Spony na těchto vazbách jsou zpravidla hranové trnové s kloubem.

3.3.1 Vazby celokovové konce 18. a počátku 19. stol.

Ke konci 18. století se začínají v jižních Čechách vyskytovat nádherné lidové vazby osmerkových a menších formátů modlitebních knih a tzv. Nebekličů.⁸⁰ Doba jejich největšího rozmachu se udává mezi léta 1820 a 1840, což dokládají datace a marginální přípisky v knihách. Jednalo se zejména o data svateb a data se jmény jejich majitelek, které je dostávaly při významných událostech. Známý jsou hlavně z okolí Vodňan, Netolic, Třeboně, méně již z Českých Budějovic, Horažďovic a Domažlic. Jejich výroba nebyla nikdy hromadná, proto je každá z těchto knih výjimečná a jen zřídka se opakuje i výzdoba desek těchto knih.

Začínají se vyvíjet z nárožnic (obr. 38), které se postupně rozšiřují tak, že mosazné pláty zaujímají celý povrch lepenkové vazby s usňovým pokryvem.⁸¹ Plech je zpravidla zpracován tepáním z rubové strany, doplněné rytím a perforací. Do jednoduchých lůžek jsou sazena barevná sklíčka a kamínky, nahrazující drahé kameny. Někdy je do kompozice přední a zadní desky vkládán barevný tištěný nebo malovaný obraz s křesťanskou tematikou. Vyskytují se příklady, kdy kov pokrývá desku knihy jen z části, přesto je dominantní výzdobou (obr. 38). Lidovou ornamentiku zdobení kovu zde tvoří geometrické tvary, kruhy, voluty nebo symbolické motivy jako je srdce, kříž, postavy, věnce, květy. Vyskytují se zde i některé stylizované prvky slohové ornamentiky vycházející z barokních a rokokových předloh.⁸² Oblíbené jsou i postavy světců, zejména Jana Nepomuckého, Krista na kříži, Madony s anděly apod., které jsou patrným odrazem poutních obrázků a drobných církevních rytin. Výzdoba je řízena spíše osobitým výrazem, závislým na technickém postupu než na cizích předlohách. Přední a zadní kovová plotna je zpravidla spojena kovovým hřbetem nebo pásy uchycenými pomocí kloubů v místě vnější drážky (obr. 34 - 36). Je-li hřbet silnější, může se uplatnit i více kovových pásů, spojených klouby i v ploše hřbetu (obr. 33, 37). Knihy jsou vždy opatřeny jednou nebo dvěma sponami, zpravidla háčkovými s kloubem v hraně zadní desky.

3.3.2 Seznam obrazových příloh ke kapitole 3.3

- 1 Masivní litý štítek spony s trnem pro uchycení těla spony s vyobrazením sfingy (poč. 17. stol.)
soukromá sbírka
- 2 Masivní lité tělo spony dírkové hranové pro uchycení těla spony s vyobrazením sfingy (poč. 17. stol.)
soukromá sbírka
- 3 Masivní lité tělo spony dírkové hranové s dekorativním ornamentálním dekorem (17. stol.)
Vědecká knihovna v Olomouci, sign. 34.236
- 4 Masivní lité tělo spony dírkové hranové s dekorativním ornamentálním dekorem (2. pol. 17. stol.)
Františkánská knihovna v Moravské Třebové, sign.?
- 5 Tělo spony dírkové hranové s jednoduchým zdobením ryskami (2. pol. 17. stol.)
Vědecká knihovna v Olomouci, sign. 21.675
- 6 Tělo spony dírkové hranové s jednoduchým zdobením ryskami (2. pol. 17. stol.)
Vědecká knihovna v Olomouci, sign. 60.708-60.712
- 7 Přední a zadní strana spony dírkové hranové bez zdobení (17., 18. stol.)
Vědecká knihovna v Olomouci, sign.?
- 8 Přední a zadní strana spony dírkové hranové zdobené puncováním (17., 18. stol.)
Vědecká knihovna v Olomouci, sign.?
- 9 Přední a zadní strana spony dírkové hranové zdobené puncováním (17., 18. stol.)
Vědecká knihovna v Olomouci, sign.?
- 10 Přední a zadní strana spony dírkové hranové zdobené puncováním (17., 18. stol.)
Vědecká knihovna v Olomouci, sign.?
- 11 Přední strana a boční pohled na sponu dírkovou hranovou zdobené ryskami a šrafováním, na bočním pohledu patrné prasknutí materiálu v ohybu těla spony (17., 18. stol.)
Vědecká knihovna v Olomouci, sign.?
- 12 Přední strana spony dírkové hranové zdobené puncováním (17., 18. stol.)
Vědecká knihovna v Olomouci, sign.?
- 13 Přední strana spony dírkové hranové zdobené puncováním (17., 18. stol.)
Vědecká knihovna v Olomouci, sign.?
- 14 Přední strana spony dírkové hranové zdobené puncováním (17., 18. stol.)
Vědecká knihovna v Olomouci, sign.?
- 15 Přední strana spony dírkové hranové zdobené puncováním (17., 18. stol.)
Vědecká knihovna v Olomouci, sign.?
- 16 Přední strana spony dírkové hranové zdobené puncováním (17., 18. stol.)
Vědecká knihovna v Olomouci, sign.?
- 17 Přední strana spony dírkové hranové zdobené puncováním (17., 18. stol.)
Regionální muzeum v Litomyšli, Piaristická knihovna, sign.?
- 18 Přední strana spony dírkové hranové zdobené puncováním (17., 18. stol.)
Regionální muzeum v Litomyšli, Piaristická knihovna, sign.?
- 19 Masivní spona dírková hranová cizelovaná se zlacením a lakováním (knižní vazba 12. stol., kování pravděpodobně pozdější výroby, 17. – 18. stol.)
Knihovna metropolitní kapituly u sv. Víta (Archiv Pražského hradu), sign. A.21-1
- 20 Masivní spona dírková hranová cizelovaná (knižní vazba 12. – 13. stol., kování pravděpodobně pozdější výroby, 17. – 18. stol.)
Knihovna metropolitní kapituly u sv. Víta (Archiv Pražského hradu), sign. B.16-2

- 21** Tělo spony dírkové hranové zdobené rytím (18. stol.)
Františkánská knihovna v Moravské Třebové, sign.?
- 22** Tělo spony dírkové hranové zdobené puncováním a ražbou (18. stol.)
Františkánská knihovna v Moravské Třebové, sign.?
- 23** Tělo spony dírkové hranové bez zdobení (18. stol.)
Františkánská knihovna v Moravské Třebové, sign.?
- 24** Masivní pukla špulková (17. stol.)
Františkánská knihovna v Moravské Třebové, sign.?
- 25** Tělo spony dírkové hranové s kloubem, lité ze slitiny stříbra (18. stol.)
Pracoviště Národního archivu na třídě Milady Horákové, řád Františkánů, sign. ŘF 69 Praha
- 26** Celoplátěná vazba vyšívaná s dírkovou sponou hranovou ve tvaru mušle (1. pol. 17. stol.)
Uměleckoprůmyslové muzeum v Praze, sign. GK5579
- 27** Dvě masivní středová kování, náročnice a štítek spony s trnem, lité a cizelované ze stříbra (2. třetina 18. stol.)
Uměleckoprůmyslové muzeum v Praze, sign. GK6916B
- 28** Přední deska knihy s oválným středovým kováním, čtvercovými náročnicemi a sponou dírkovou hranovou, lité a cizelované ze stříbra (18. stol.?)
Státní okresní archiv v Olomouci, sign.?
- 29** Přední deska knihy se čtyřmi čtvercovými náročnicemi a sponou dírkovou hranovou s pantem (konec 18. stol.)
Jihočeské muzeum v Českých Budějovicích, sign. R12
- 30** Vazba celosametová s kovovými litými a cizelovanými plotnami ze stříbra, celokovovým hřbetem spojeným s plotnami pomocí kloubů a se sponou dírkovou hranovou s kloubem (konec 18. stol.)
Uměleckoprůmyslové muzeum v Praze, sign. GK1238E
- 31** Vazby celokovové z litého a cizelovaného stříbra (17. – 18. stol.), Itálie
URL:<<http://www.imj.org.il/Stieglitz/results.asp?cat=5>>. [online 17. 6. 2011].
- 32** Vazba celokovová z tepaného mosazného plechu se dvěma sponami háčkovými s kloubem, (18. – poč. 19. stol.?)
Jihočeské muzeum v Českých Budějovicích, sign.?
- 33** Vazba celokovová z tepaného mosazného plechu se dvěma sponami háčkovými s kloubem, a s pásy na hřbetě knihy spojenými klouby v ploše hřbetu (18. – poč. 19. stol.?)
Jihočeské muzeum v Českých Budějovicích, sign.?
- 34** Vazba celokovová z tepaného mosazného plechu s aplikacemi z barevných korálků s celokovovým hřbetem spojeným s deskami klouby (18. – poč. 19. stol.?)
Jihočeské muzeum v Českých Budějovicích, sign.?
- 35** Vazba celokovová z tepaného mosazného plechu s aplikacemi z barevných korálků, s celokovovým hřbetem spojeným s deskami klouby a sponou háčkovou kloubovou (18. – poč. 19. stol.?)
Jihočeské muzeum v Českých Budějovicích, sign.?
- 36** Vazba celokovová z tepaného mosazného plechu s aplikacemi z barevných korálků a perforací, s celokovovým hřbetem spojeným s deskami klouby a klouby po ztacené sponě háčkové kloubové (1. pol. 19. stol.)
Městské muzeum ve Volyni – knihovna, inv. č. 1320
- 37** Vazba celokovová z tepaného mosazného plechu s aplikacemi z barevných korálků, s celokovovým hřbetem spojeným s deskami klouby a s kloubem v polovině hřbetu (konec 18. stol.)
Městské muzeum ve Volyni – knihovna, inv. č. 3881

- 38** Přední deska celousňové knižní vazby s výraznými tepanými trojúhelníkovými nárožnicemi, srdcovým štítkem spony háčkové a ozdobným vykrajovaným štítkem u hřbetu knihy (18. – poč. 19. stol.?)
soukromá sbírka
- 39** Pohled na rubovou stranu celokovové vazby mosazné tepané a pohled na přední desku desku s vyobrazením ukřižovaného Krista (konec 18. stol.)
Slovenská národní knihovna v Martine, sign. J1159

3.3.3 Obrazová příloha ke kapitole 3.3



1

2

3

4

5

6



7

8

9

10



11

12

13

14

15

16

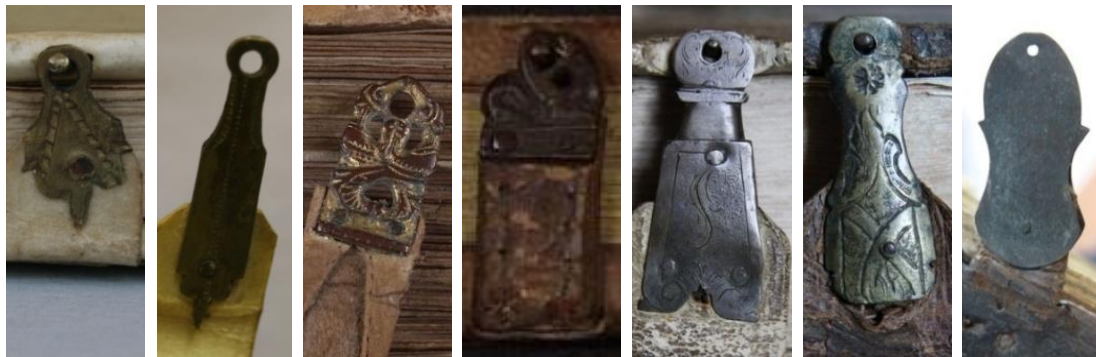

17

18

19

20

21

22

23



24



25



26



27



28



29



30

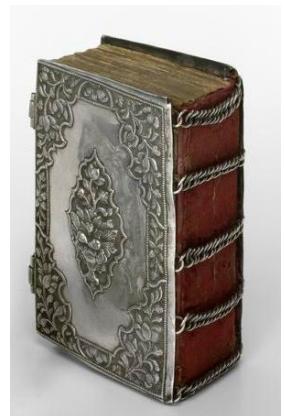
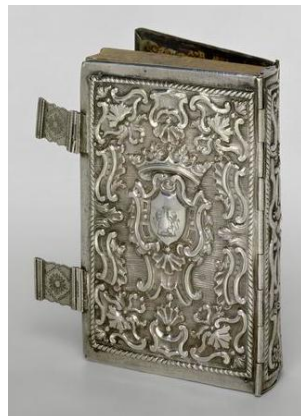

31



32

33



34

35



36

37



38

39

3.4 Knižní kování v 19., 20. a na počátku 21. století

3.4.1 Knižní kování v 19. století

Ke konci 18. století nastává období Národní obrození a česká kniha se tak téměř výhradně dostává do služeb národních citů a tužeb. Jako ve všech oborech uměleckého řemesla a užitého umění, tak i v knižní vazbě vládne po celé 19. století historismus. Střídají se různé historizující směry od novogotiky až po opakující se rokoko. V knižní vazbě se začíná projevovat romantismus, vycházející z umění, architektury i literatury.⁸³ Výrazné jsou gotizující motivy, které jsou v rámci knižní vazby nazývány také jako styl katedrálový.⁸⁴ Střídají se ale i další slohové styly, jako je novorenesance, novobaroko, neorokoko, novoklasicismus a novorománské prvky až do konce 19. století. Tyto styly se projevují jak ve vazbě nakladatelské, tak i v rukodělné vazbě luxusního typu na objednávku. 19. století (zvláště po roce 1830) je ve znamení hromadné produkce nakladatelských levných vazeb, technicky nenáročných a cenově dostupných širokému okruhu čtenářů.⁸⁵ Technická stránka výroby natolik souvisí s výtvarnou úrovní vazby, že tyto vazby nelze pominout. Téměř se vytrácí knihvazačské řemeslo, které nemohlo obstát v konkurenci se strojovou výrobou. Logicky se všechny tyto aspekty projevují i na výrobě a použití kovových prvků. Kromě nakladatelské vazby nalezneme i příklady vazby rukodělné, která nezankla ani za absolutní nadvlády strojově vyráběné průmyslové vazby. Jedná se o díla na objednávku a na některých svazcích výjimečné a individuální povahy. Na některých nalezneme i kovové prvky, jsou ale jen sporadické. Zásadní význam pro vazby konce 19. a počátku 20. století má reformátorské hnutí všestranně orientovaného výtvarníka Williama Morrisa, který se významně zasloužil o obrodu řemesla svými požadavky na dokonalou řemeslnou práci a používání tradičních kvalitních materiálů. V oblasti knižní vazby jeho požadavky realizoval Thomas James Cobden – Sanderson. Namísto napodobování historických slohů prosazoval nezávislé a samostatné řešení, vycházející z obsahu díla. Zároveň s tímto obrodným hnutím vzniká v oblasti knižní vazby nový umělecký styl, který záhy splývá s proudy vídeňské secese (obr. 9), je příbuzný mnichovskému jugendstyly a bezprostředně navazuje na anglické hnutí Art and Craft.⁸⁶ V Českých zemích trval neutěšený stav řemeslné produkce knihy až do sedmdesátých let 19. století.⁸⁷ V následném desetiletí rostl zájem o historické výzdobné techniky, ubývalo zlacení a kovových prvků. Rukodělná kniha stále ještě splývá se strojovou výrobou, ale od počátku 20. století dochází k jejich výrazné diferenciaci.

Přesto jsou u lepších vazeb, které měly budít dojem přepychu, znovu v oblibě samety a zlacené usně, kombinované se složitými rámcovými slepotiskovými kompozicemi. Ve velké oblibě

jsou kovy levných slitin, jako je měď nebo mosaz, které jsou stříbřeny a zlaceny tak, aby vzbudily dojem drahocennosti. Výjimkou nejsou ani složité rámové kompozice, doplněné o emaily, sklo, bižuterii (obr. 1, 2, 3), porcelán i malbu. Desky zdobí řezané kosti, dřevo a bývají sem vkládány různé cizorodé materiály. Na vazbách nalezneme mozaiku, intarzii i inkrustaci.⁸⁸ Tyto vazby měly především funkci reprezentace, okázalosti a touhy po vnějším efektu. Kování zde již neplní funkci ochrannou, ale stává se pouze vnějším reprezentujícím doplňkem. Setkáme se i s vazbami, kde sice plní kování pouze estetickou funkci, řadí se však mezi zlatnický náročný práce. Jde například o vazby složitě vykládané broušenými drahokamy (obr. 8) nebo filigrány.

V běžné produkci malých modlitebních knih se začínají uplatňovat drobné jednoduché spony dírkové hranové (obr. 7, 19 - 22). Na pokryvech, které imitují usně, jsou aplikovány štítky spon s trnem a spony s kloubem, které jsou zpravidla sériově vyráběny. Mosazné nebo měděné prvky jsou vyráženy z plechu a zároveň perforovány (obr. 19 – 21), případně jsou zároveň zdobeny raženými motivy. Často jsou spony a štítky spon v ploše doplněny o ručně ryté ornamentální a květinové motivy (obr. 10, 11, 24, 27, 29). V některých případech se setkáme i s vazbami se zámkem (obr. 18).

3.4.2 Kovové prvky na fotografických albech konce 19. a počátku 20. století

S kovovými aplikacemi se častěji setkáme na vazbách fotografických alb. Variace kompozic, tvarů a jejich kombinací zde nezná hranic. Mohutné, ale lehké desky jsou zdobeny různými kovovými kompozicemi a rámy, které jim mají dodat dojem honosnosti podtrhující významnost fotografického (často rodinného) obsahu uvnitř bloku. Mnohdy tyto aplikace dodávají vazbám zdání jisté levnosti až kýčovitosti. Tvůrci alb s oblibou používají usně a jejich imitace s jednoduchými rámcovými slepotisky nebo naopak s výraznými strukturami (obr. 38, 39). Oblíbené jsou imitace dřeva (obr. 34, 46) nebo exotické usně (obr. 45). Kovové perforované plotny s rámovými a kruhovými kompozicemi, někdy bohatě rytými (obr. 36), mohou být doplněny o emaily (obr. 40, 47), pukličky, malbu na usni (obr. 43) nebo jsou až nápadně historizující (obr. 38, 46). Nejčastěji jsou uzavírány sponami dírkovými hranovými s kloubem u zadní desky knihy. Trn a tělo spony s kloubem nesou štítky jednoduchého obdélníkového tvaru, někdy vykrajované a zdobené ražbou nebo rytím. Na počátku 20. století se začínají vyrábět alba sametová s raženými ornamentálními a květinovými nárožnicemi a bohatým středovým kováním.

Mezi velmi oblíbenými motivy byly antizující profily žen v bohatých rámových kompozicích v duchu nově se rodící secese. Mezi nejčastější používané materiály na albech patří mosaz, případně levnější slitiny barevných kovů, z části nebo zcela postříbřené. Velmi často se tyto kovové prvky nedochovaly do dnešních dob, což je zapříčiněno hlavně tím, že nebyly k deskám knihy adjustovány pomocí hřebíků, ale byly lepeny přímo na pokryv. Vlivem degradace lepidla pak docházelo k jejich odpadávání a následným ztrátám.

Do skupiny alb patří i vazby, často větších rozměrů, které jsou ušlechtlejší povahy. Usňový, sametový, případně textilní pokryv je zdoben zcela minimálně. Blok, který má často zlacenou či stříbřenou ořízku se uzavírá masivními stříbrnými sponami, které mají ve svých ramenech zabudované jemné mechanismy a pérka usnadňující jejich otevírání (obr. 4 – 6).

3.4.3 Knižní kování ve 20. a na počátku 21. století

Na počátku 20. století lze knižní vazbu rozdělit do dvou skupin: vazbu nakladatelskou (průmyslovou) a obrozenou vazbu rukodělnou, zhotovovanou na zakázku jako individuální dílo. Jednalo se hlavně o bibliofilské nebo zvláště hodnotné tisky. Do obliby se dostávají i tzv. slepé bloky⁸⁹ na různé pamětní zápisy. Kovové prvky na nakladatelských vazbách se již téměř nevyskytují, s výjimkou výše popsaných drobných spon dírkových na modlitebních knihách a kování alb. Vzestup zájmu však můžeme spatřovat na vazbách rukodělných. Požadavky na řemeslné a umělecké zpracování jdou do popředí zájmu. Podněty jsou dány anglickou a francouzskou inspirací a zároveň jsou posilovány rozvojem české bibliofilie a hnutím za krásnou knihu.⁹⁰

V oblasti knižního kování se však dá mluvit o jisté obrodě řemesla už jen v naprostých výjimkách. Umělečtí knihaři zpravidla spolupracují s výtvarníky, kteří jim zhotovují návrhy na knižní vazbu i kovové aplikace. Na tomto místě musíme zmínit významné práce, jakými jsou realizace Františka Andrejska, Emanuela Nováka a Antonína Škody, uložené ve sbírkách Uměleckoprůmyslového muzea v Praze. Knižní vazba realizovaná Antonínem Škodou v roce 1928 dle návrhu Marie Marešové (obr. 50). Kovový stříbrný rámec je doplněn o gemmy a ametysty v lůžkách, který kontrastuje se zelenou, broušenou jelenicovou usní. Celousňová knižní vazba Františka Andrejska, realizovaná roku 1924, je návrhem Františka Kysely (obr. 51). Modře mořený usňový pokryv doplňují drobné stříbrné aplikace a gemma vsazená v lůžku. Práce Emanuela

Nováka (obr. 52), která vznikla roku 1901 jako školní práce na Uměleckoprůmyslové škole, je krásným příkladem nastávající secese. Celosametová knižní vazba je opatřena stříbrným rámcem s motivy květin. Výše zmíněné práce jsou pouhými ukázkami krásných knih s kováním. Většina dosud dochovaných vazeb je pravděpodobně součástí soukromých sbírek a nejedna byla odvezena i za hranice naší země.

Po tzv. období krásné knihy nastává pro kovové prvky jistý útlum a potlačení zájmu u knihařů. Druhá polovina 20. století se nese ve znamení experimentování s materiály a technikami a k přehodnocování dosavadních přístupů k umělecké knižní vazbě, přičemž kování se z vazeb zcela vytrácí.

V současné době se operuje s kovem pouze v případech, kdy jsou zhotovovány faksimile historických knižních vazeb a u restaurovaných knih. Jedná se především o restaurátory, kteří se zabývají výrobou ztracených kovových prvků v rámci záchrany knižních korpusů. Tato oblast bude nicméně detailněji popsána v následující kapitole této práce. Při výrobě historických maket a faksimilí jsou jejich tvůrci vystaveni problematice historické výroby a jisté znalosti typologie. Mezi příklady současné práce patří vznik faksimile Codexu Gigas,⁹¹ kterou realizoval mistr knihař Jiří Fogl. Kování zhotovil podle originálu Vladimír Beneš (obr. 52 – 55). Kovové prvky knižních vazeb nicméně stále čekají na svou obrodu a své umístění v umělecké knižní vazbě.

3.4.4 Seznam obrazových příloh ke kapitole 3.4

- 1 Celosametová knižní vazba s raženými postříbřenými mosaznými vegetativními nárožnicemi a oválným středovým kováním ve tvaru rollwerkové kartuše s vavříny (19. stol.)
Státní okresní archiv v Olomouci, Inv. č. 4345 KH 147
- 2 Celousňová vazba s mosazným raženým kováním, emaily a aplikacemi z korálků (konec 19. – poč. 20. stol.)
Státní okresní archiv v Olomouci, sign.?
- 3 Celousňová vazba s mosazným raženým kováním a emaily (konec 19. – poč. 20. stol.)
soukromá sbírka
- 4 Spona dírková hranová, litá a obráběná ze stříbra, se zabudovaným mechanismem pro vysouvání vrchní části těla spony (konec 19. – poč. 20. stol.)
soukromá sbírka
- 5 Spona dírková hranová, litá a obráběná ze stříbra, se zabudovaným mechanismem pro vysouvání vrchní části těla spony (konec 19. – poč. 20. stol.)
Uměleckoprůmyslové muzeum v Praze, sign. 33.116_1-50
- 6 Spona dírková hranová, litá a obráběná ze stříbra, se zabudovaným mechanismem pro vysouvání vrchní části těla spony (konec 19. – poč. 20. stol.)
Uměleckoprůmyslové muzeum v Praze, sign. bez sign
- 7 Zadní deska celoplátěné vazby se dvěma raženými štítky s kloubem a sponou dírkovou hranovou, (konec 19. stol.)
Uměleckoprůmyslové muzeum v Praze, sign. GK12625E
- 8 Přední deska celosametové vazby se stříbrným rámem a aplikacemi z broušených českých granátů, (2. pol. 19. stol.)
Uměleckoprůmyslové muzeum v Praze, sign. GK12625E
- 9 Středové kování ražené a perforované z mosazi (poč. 20. stol.)
soukromá sbírka
- 10 Mosazná spona dírková hranová s kloubem a s rytým dekorem (poč. 20. stol.)
Uměleckoprůmyslové muzeum v Praze, sign. 30224
- 11 Mosazná spona dírková hranová s kloubem a s rytým dekorem (poč. 20. stol.)
Uměleckoprůmyslové muzeum v Praze, sign. 21.245
- 12 Mosazná spona dírková hranová s kloubem po okrajích vykrajovaná, s rytým dekorem (poč. 20. stol.)
Uměleckoprůmyslové muzeum v Praze, sign. 25.457
- 13 Mosazná spona dírková hranová perforovaná s kloubem, vyrobená ze stříbra (konec 19. stol.)
Uměleckoprůmyslové muzeum v Praze, sign. 27.792_1
- 14 Mosazná spona dírková hranová s kloubem s raženým dekorem (konec 19. – poč. 20. stol.)
Uměleckoprůmyslové muzeum v Praze, sign. 27.792_2
- 15 Mosazná spona dírková hranová s kloubem po okrajích vykrajovaná, s raženým dekorem (konec 19. – poč. 20. stol.)
Uměleckoprůmyslové muzeum v Praze, sign. 33130_48
- 16 Mosazná spona zámková s kloubem a rytým dekorem (konec 19. – poč. 20. stol.)
Uměleckoprůmyslové muzeum v Praze, sign. 33.132_1-50
- 17 Mosazná spona s mechanismem uvnitř těla spony a s rytým dekorem (konec 19. – poč. 20. stol.)
Uměleckoprůmyslové muzeum v Praze, sign. 27.792

- 18** Mosazná spona zámková s kloubem, mechanismus zámku ve štítku na přední desce knihy (konec 19. stol.)
Státní okresní archiv v Olomouci, sign.?
- 19** Spona dírková hranová ražená z mosazi (poč. 20. stol.)
soukromá sbírka
- 20** Spona dírková hranová ražená z mosazi (poč. 20. stol.)
soukromá sbírka
- 21** Spona dírková hranová ražená z mosazi (poč. 20. stol.)
soukromá sbírka
- 22** Spona dírková hranová ražená z mosazi (poč. 20. stol.)
soukromá sbírka
- 23** Vykrajovaná spona dírková hranová s raženým (leptaným?) dekorem, (konec 19. stol.)
soukromá sbírka
- 24** Vykrajovaná spona dírková hranová s rytým dekorem (konec 19. – poč. 20. stol.)
Uměleckoprůmyslové muzeum v Praze, sign. 23.327
- 25** Stříbrná spona dírková hranová s raženým dekorem, (konec 19. stol. – poč. 20. stol.)
Uměleckoprůmyslové muzeum v Praze, sign. 25.562_II
- 26** Mosazná spona dírková hranová s raženým dekorem (konec 19. – poč. 20. stol.)
Uměleckoprůmyslové muzeum v Praze, sign. 27.792_3
- 27** Spona dírková hranová s rytým dekorem (konec 19. – poč. 20. stol.)
Uměleckoprůmyslové muzeum v Praze, sign. Z-CXCVIII_758
- 28** Spona dírková hranová (konec 19. – poč. 20. stol.)
Uměleckoprůmyslové muzeum v Praze, sign. 27.792_4
- 29** Spona dírková hranová s rytým dekorem (konec 19. – poč. 20. stol.)
Uměleckoprůmyslové muzeum v Praze, sign. 27.916_1
- 30** Spona dírková hranová s aplikací z torčovaných drátků (konec 19. – poč. 20. stol.)
Uměleckoprůmyslové muzeum v Praze, sign. 28.020_3
- 31** Spona ocelová háčková s kloubem a perforovaným štítkem na zadní desce knihy (konec 19. stol.)
Uměleckoprůmyslové muzeum v Praze, sign. GK2030F
- 32** Celousňová vazba alba se dvěma mosaznými nárožnicemi a výrazným štítkem (konec 19. – poč. 20. stol.)
Uměleckoprůmyslové muzeum v Praze, sign. 23.260_3
- 33** Celousňová vazba alba se dvěma mosaznými nárožnicemi a výrazným štítkem (konec 19. – poč. 20. stol.)
Uměleckoprůmyslové muzeum v Praze, sign. LIX
- 34** Celousňová vazba alba se čtyřmi mosaznými pukličkami s kamínky, perforovaným středovým kováním a štítkem (konec 19. – poč. 20. stol.)
Uměleckoprůmyslové muzeum v Praze, sign. Z-CXCVIII_758
- 35** Celousňová vazba alba s výrazným mosazným štítkem štítkem (konec 19. – poč. 20. stol.)
Uměleckoprůmyslové muzeum v Praze, sign. B-135
- 36** Celousňová vazba alba s rámcovým perforovaným kováním a štítkem (konec 19. – poč. 20. stol.)
Uměleckoprůmyslové muzeum v Praze, sign. B-134
- 37** Celousňová vazba alba se dvěma mosaznými nárožnicemi a výrazným štítkem (konec 19. – poč. 20. stol.)
Uměleckoprůmyslové muzeum v Praze, sign. 25458

- 38** Celousňová vazba alba se dvěma mosaznými štítky (konec 19. – poč. 20. stol.)
Uměleckoprůmyslové muzeum v Praze, sign. 33130_48
- 39** Celousňová vazba alba s výrazným mosazným štítkem a sponou trnovou hranovou s kloubem (konec 19. – poč. 20. stol.)
Uměleckoprůmyslové muzeum v Praze, sign. 27.792_2
- 40** Celousňová vazba alba s pěti mosaznými lůžky pro emaily a hranovým kováním (konec 19. – poč. 20. stol.)
Uměleckoprůmyslové muzeum v Praze, sign. 27.792_3
- 41** Celousňová vazba alba se dvěma mosaznými nárožnicemi a výrazným štítkem (konec 19. – poč. 20. stol.), Uměleckoprůmyslové muzeum v Praze, sign. 27.792_3
- 42** Celousňová vazba alba se dvěma mosaznými nárožnicemi a výrazným štítkem (konec 19. – poč. 20. stol.)
Uměleckoprůmyslové muzeum v Praze, sign.27. 916_1
- 43** Celousňová vazba alba s mosazným rámcem a čtyřmi puklami ve tvaru kávových zrn (konec 19. – poč. 20. stol.)
Uměleckoprůmyslové muzeum v Praze, sign. 27.916_2
- 44** Celousňová vazba alba se dvěma výraznými mosaznými štítky, kruhovým středovým kováním s aplikacemi z tordovaných drátků (konec 19. – poč. 20. stol.)
Uměleckoprůmyslové muzeum v Praze, sign. 28.020_3
- 45** Celousňová vazba alba se dvěma mosaznými nárožnicemi, oválným středovým kováním a dvěma štítky v ploše desky (konec 19. – poč. 20. stol.)
Uměleckoprůmyslové muzeum v Praze, sign. 27.941_1
- 46** Vazba alba s mosazným středovým kováním v podobě erbu (konec 19. – poč. 20. stol.)
Uměleckoprůmyslové muzeum v Praze, sign. 28.021
- 47** Celousňová vazba alba s rámcovým perforovaným kováním a štítkem (konec 19. – poč. 20. stol.)
Uměleckoprůmyslové muzeum v Praze, sign. 33.113_1-50
- 48** Celousňová vazba alba se dvěma mosaznými nárožnicemi, středovým kováním a štítkem (konec 19. – poč. 20. stol.)
Uměleckoprůmyslové muzeum v Praze, sign. 33_1231-50
- 49** Celousňová vazba alba se dvěma stříbrnými nárožnicemi a výrazným štítkem (konec 19. – poč. 20. stol.)
Uměleckoprůmyslové muzeum v Praze, sign. 33.136_1-92
- 50** Celousňová vazba ze zeleně mořené jelenicové usně s kováním a ametysty (1928)
návrh knižní vazby: Marie Marešová, gemy: Ladislav Havlas, provedení vazby a kování: Antonín Škoda
Uměleckoprůmyslové muzeum v Praze, sign. GK-7.985-E
- 51** Celousňová vazba s kovovými aplikacemi a gemmou (1924)
návrh knižní vazby: František Kysela, provedení vazby a kování: František Andrejsek
Uměleckoprůmyslové muzeum v Praze, sign. GK-13.448-B
- 52** Celousňová vazba s kovovým raženým květinovým rámcem (1901)
návrh knižní vazby a provedení: Emanuel Novák
Uměleckoprůmyslové muzeum v Praze, inv.č. 20.134-B

3.4.5 Obrazová příloha ke kapitole 3.4



1



2

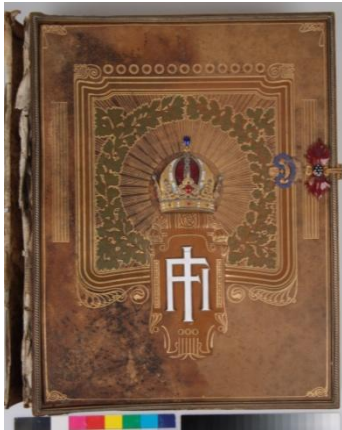

3

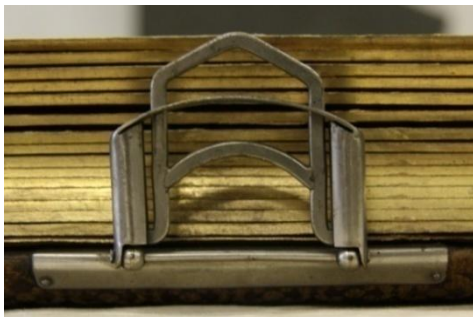

4

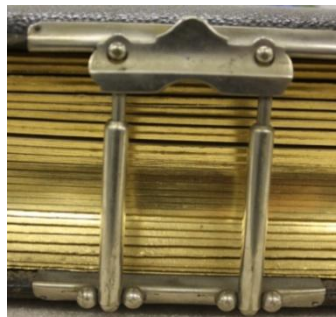

5



6



7

8

9

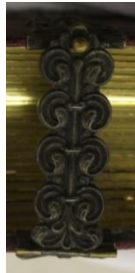

10

11

12

13

14

15

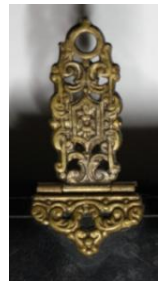

16

17

18

19

20



21

22

23

24

25

26

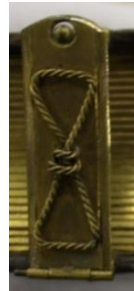

27

28

29

30

31



32



33



34



35



36



37

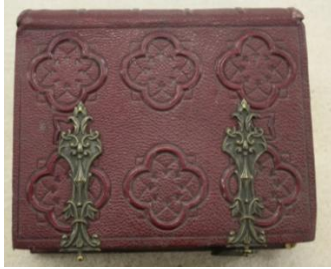

38



39



40



41



42



43



44



45



46



47



48



49

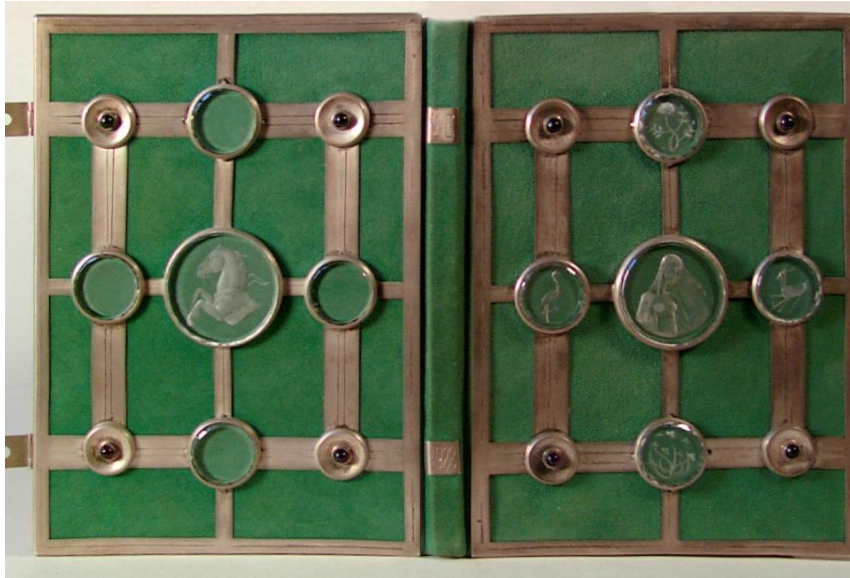

50

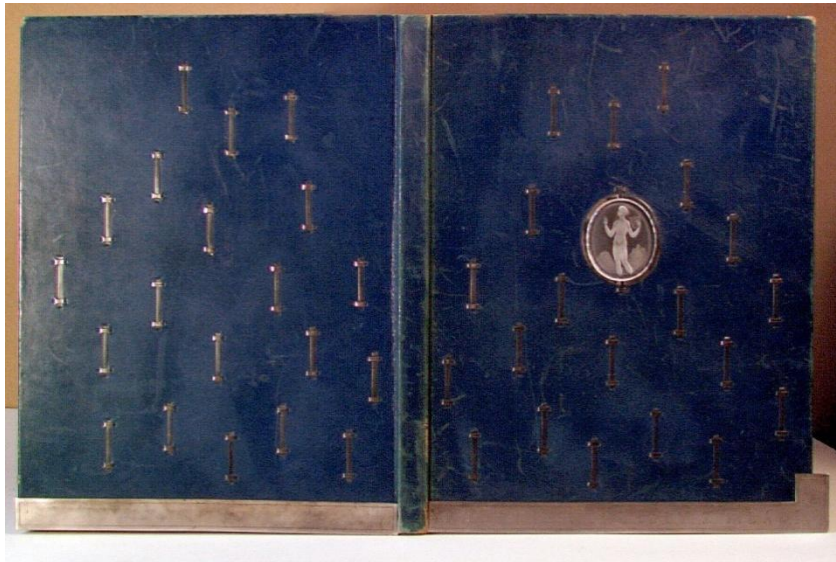

51



52

4. Výroba knižního kování

Tato kapitola byla zahrnuta do diplomové práce kvůli její důležitosti zvláště pro restaurátory knižní vazby, kteří se s touto problematikou bezprostředně setkávají při své práci. Běžně se můžeme setkat s knihami, na kterých se kovové prvky nedochovaly nebo chybí některé jejich podstatné části. Postup při samotném restaurátorském zásahu bude popsán v následující kapitole. V případech, kdy chybí část kování, které by mohlo zapříčinit další poškození vazby, musíme přistoupit k vyhotovení nového kusu. Samotná výroba historických replik nebo výroba nového knižního kování zahrnuje základní znalost typologie, materiálů a technologie opracování. Většina historických kovových prvků je vyrobena z mosazi, proto bude následující kapitola věnována právě tomuto kovu. Při popisu výroby kování vychází tato kapitola z bakalářské práce již zmiňované Martiny Luškové, *Kování v knižní vazbě* z roku 2005.

4.1 Postup při výrobě mosazného knižního kování

Základním kritériem je výběr vhodného materiálu. Je brán zřetel na typ kovu, jeho materiálové složení a sílu. Mosaz se vyznačuje výbornou obrobiteľnosťou, tvárností a odolností vůči vnějším vlivům. Mimo to se dá také dobře pájet, patinovat i pokovovat.⁹² Nejprve vybereme mosazný plech vhodné síly, který pomocí pákových nůžek vystříháme na požadovanou velikost (obr. 1). Následuje důležitý proces žihání plamenem (500–600°C), které předchází každému mechanickému opracování (obr. 2). Tento krok je velice důležitý vzhledem k tomu, že při každé z mechanických operací dochází ve vnitřní struktuře krystalické mřížky kovu k určitým změnám, kov tvrdne a křehne, což může mít za následek jeho další praskání. Žiháme plamenem pomocí plynové pistole s příívodem kyslíku. Poté je nutné materiál rychle ochladit ve vodní lázni (obr. 3). Následuje vyrovnaní materiálu za pomoci gumového kladiva na hladké rovníací desce (obr. 4). Při tomto procesu není dobré použít klasické kovové kladivo, protože zanechává na povrchu mosazného plechu nežádoucí strukturu. Po vyrovnaní je vhodné povrch vyčistit středně hrubým brusným (smirkovým) papírem⁹³ (obr. 5). Tvar kování, který chceme z materiálu vyříznout, narýsujeme na plech rýsovací jehlou nebo tužkou. Předkreslené tvary knižního kování vyřízneme pomocí lupénkové pilky a zlatnického klínu (obr. 7). Velmi důležité je kolmé držení pilky a umístění listu v pilce zuby dolů. Po vyříznutí tvaru z plechu je třeba jeho hrany zpilovat. Pilováním pomocí různě hrubých pilníků odstraníme přebytečný materiál, zarovnáme okraje a dosáhneme tak požadovaných rozměrů a tvaru (obr. 8). K jemnějšímu zapilování kovu můžeme použít širokou

škálu jehlových pilníků (obr. 9). Při pilování je vhodné pilovaný materiál umístit do svěráku a pilník držet v obou rukách pro co nejlepší zachování směru a rovnoměrnosti.

Podle typu kování následují další kroky jako je ohýbání, stáčení, pájení, nýtování, vyřezávání dekoru, tepání atd. Pokud chceme ohnout část kování (např. háček u háčkové spony, hranu u hranového kování atd.) je vhodné plech znovu vyžít do červena a ochladit ve vodě (barva plechu by měla být rovnoměrná oranžovo-červená, pokud barva směřuje k fialovému odstínu je nutné žíhání ukončit). Ohýbáme pomocí různě profilovaných kleští (obr. 23) nebo gumovým kladivem přes hranu rovnací desky. K ohýbání a profilování kovových prvků jsou vhodné také profilovací desky (obr. 37, 38). Pokud chceme vyvrtat otvor, je vhodné nejprve požadované místo označit pomocí důlčiku (obr. 11), poté vrtačku umístit do stojanu s vrtákem příslušného průměru a vyvrtat otvor (obr. 12). Umístěním vrtačky ve stojanu a určením místa důlčikem máme jistotu, že nám vrtačka nesklouzne po hladkém povrchu kovu.

Pájením rozumíme spojování částí kovu za tepla pomocí pájky, nejčastěji stříbrné. Plochy, které chceme pájek k sobě, je nejprve nutné opracovat škrabákem (šábrem), aby mohla roztavená pájka co nejpevněji ulpět na povrchu kovu. Pájené části pak potřebujeme boraxem⁹⁴ používaným jako tavící prostředek bránící oxidaci povrchu. Pájku roztavíme pomocí plamene a následně ochladíme ponořením do studené vody.

Součástí téměř každého knižního kování je nýtování. Používá se zejména při spojování fixačního štítku s tělem spony (obr. 31 – 34) a při fixaci těla spony k usňovému řemínku. S nýtováním se setkáme i v případě výroby kolíčkové záchytky háčkové spony. Na rozdíl od pájení je takový spoj rozebíratelný. Nýty jsou zpravidla vyrobeny ze stejného materiálu, např. z mosazných hřebíčků nebo drátu. U hřebíčku lze využít hlavičky na jedné straně, kterou nejprve spilujeme do plochého tvaru, hřebík nasadíme do otvorů ve spojovaných částech kování, zastříhneme jej cca 1-1,5 mm nad plochou kování (tzv. „na sílu nůžek“, které používáme na stříhání plechu) a rozklepeme do stran pomocí důlčiku a kladiva, případně za pomoci drobného zlatnického kladívka.⁹⁵

Jako dekoraci či zdobení můžeme využít prořezávání, ražbu, rytí nebo tepání reliéfu do kovových prvků. Prořezávání dekorů provádíme pomocí lupenkové pilky. Nejprve vyvrtáme otvory ruční vrtačkou, skrz otvory pak protáhneme list pilky a vyřezáme dekor dle předkresleného návrhu na povrch plechu. Rytí jednoduchých ornamentů je prováděno pomocí různě profilovaných rydel. Rytí jsou zejména jednoduché dekory, jako jsou linky, mřížky nebo kolečka. Ražený dekor se provádí zpravidla ražbou z předem připravené matrice. Matrice je

vyrobena z tvrdšího materiálu, než je plech, na který chceme dekor vyrazit. Do matrice je vyryt složitější ornamentální dekor, který je následně vyražen na měkčí plech, ze kterého je pak kovový prvek vyřezán. Tepání je samostatnou kapitolou dekorace knižního kování. Provádí se pomocí tzv. punznů neboli čakanů, což jsou ocelové nástroje, profilované do různých tvarů. Reliéfy jsou tepané z rubové i z lícové strany ve speciálně upraveném kalafunovém tmelu. Takový tmel se přizpůsobuje tepanému tvaru a brání proražení plechu při jeho tvarování. Jedná se o zdlouhavý proces. Reliéf je tepán z rubové (negativní) strany a je nutné plech několikrát otočit na lícovou stranu pro kontrolu tepaného dekoru (obr. 15 – 22).

Mezi konečné fáze výroby knižního kování patří povrchové úpravy, jako je smirkování, leštění a patinování. Smirkováním zbavíme povrch nerovností a rýh. Můžeme použít velké množství hrubostí smirkových papírů, ale i stopkových nástavců do vrtačky. V současnosti nabízí trh širokou škálu nástrojů, které lze při konečných úpravách použít. Od smirkových kotoučků, přes brusné kameny až po lešticí (brusné) pasty⁹⁶ a filce.

4.1.1 Vyobrazení nářadí používaného při výrobě knižního kování



- 1 – Rýsovací nářadí (pravítko, šuplera, jehla)
- 2 – Rýsovací jehla
- 3 – Rýsovací kružítko
- 4 – Nůžky na plech
- 5 – Dřevěný svěráček
- 6 – Důlčíky
- 7 – Kleště
- 8 – Lupénková pilka

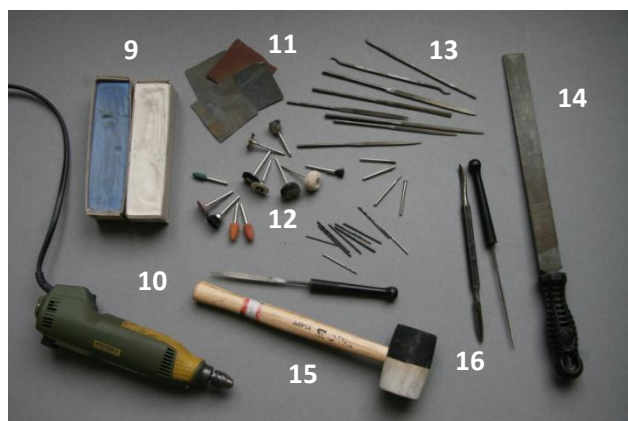

- 9 – Leštící pasty
- 10 – Mini vrtačka
- 11 – Smirkové papíry
- 12 – Stopkové nástroje
- 13 – Jehlové pilníky
- 14 – Pilník
- 15 – Gumové kladivo
- 16 – Škrabák (šábr)



- 17 – Profilované punzny (čakany)
- 18 – Kladívko na tepání
- 19 – Profilovací sady
- 20 – Profilovací deska (matrice)
- 21 – Zlatnické kladívko



- 22 – Propanbutanová bomba
- 23 – Pájecí pistole
- 24 – Šamotová cihla
- 25 – Vodní lázeň

4.1.2 Vyobrazení postupu při výrobě knižního kování



1 - Stříhání plechu pákovými nůžkami



2 - Žihání plamenem



3 - Chlazení vyžíhaného plechu ve studené vodě



4 - Vyrovnání na rovnací desce



5 - Úprava povrchu smirkovým papírem



6 - Předkresba kování rýsovací jehlou



7 - Vyříznutí obrysu spony lupénkovou pilkou



8 - Pilování okrajů spony do konečné velikosti



9 - Jemné pilování pomocí jehlových pilníků



10 - Vyříznuté a zarovnané části knižního kování



11 - Označení místa pro vyvrtání otvoru pomocí důlčíku



12 - Vyvrtání otvoru mini vrtačkou upevněnou ve stojanu

Pozn. Během mechanických operací (vrtání, řezání, rovnání, ohýbání apod.) žiháme průběžně kování plamenem dočervena. Zmíněnými operacemi kov tvrdne a křehne. Několikanásobným žiháním během zpracování jednotlivých komponentů tak zabráníme jejich praskání. Před vrtáním otvorů je vhodné označit příslušné místo důlčíkem a následně upevnit vrtačku do stojanu, abychom zabránili sklouznutí vrtáku po hladkém kovu, poškození kování a případnému zranění.



13 - Vyřezání otvoru ve sponě

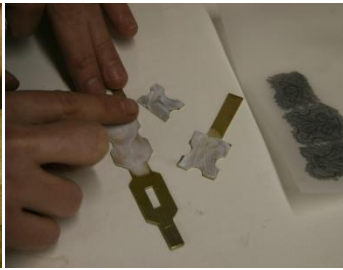

14 - Podklad pro kresbu dekoru pomocí temperry

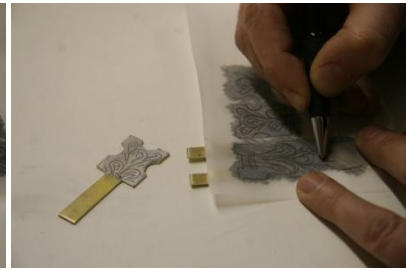

15 - Přenesení kresby dekoru pomocí pauzovacího papíru



16 - Rozehřátí cizelérského tmelu plamenem

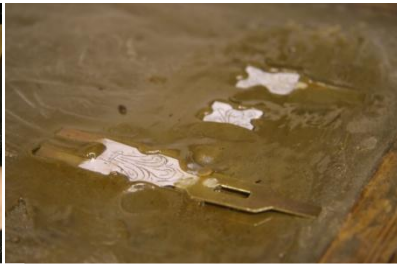

17 - Vložení částí kování do rozehřátého tmelu



18 - Vytepání obrysů dekoru pomocí tzv. punznů



19 - Vyjmutí spony ze tmelu



20 - Vypálení zbytků tmelu



21 - Čištění povrchu mosazným kartáčkem



22 - Spony s vytepaným dekorem



23 - Ohýbání ramen kloubu u paty spony

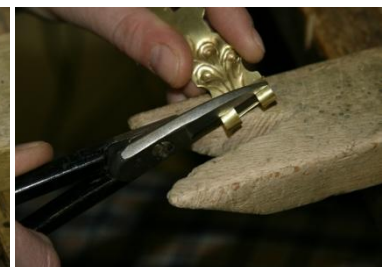

24 - Zakrácení ramen kloubu paty spony



25 - Části spony připravené k výrobě kloubu



26 - Zatažení pantu pomocí svěráku



27 - Spojené části spony

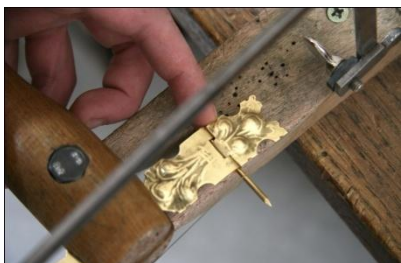

28 - Zakrácení jádra kloubu



29 - Rozklepání konce jádra kloubu do nýtu



30 - Výroba oka na sponě kloubu



31 - Spona a štítek pro fixaci usňového řemínku

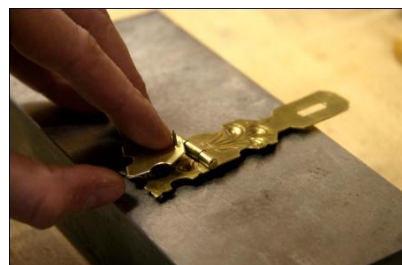

32 - Nasazení fixačního štítku



33 - Zakrácení nýtu



34 - Zadní strana těla spony s fixačním štítkem



35 - Štítek s očkem pro uchycení těla spony



36 - Nýtování oka ke štítku



37 - Příprava spony pro vydutí na profilační desce



38 - Profilace spony



39 - Žihání hřebíčků



38 - Hotové kování připravené k patinaci

Pozn. Výroba kloubu je obdobná, jako výroba kolíčkové záchytky štítku háčkové spony. Vydutí spony je nejčastější u spon dírkových hranových barokního typu.

4.2 Výroba pukel

Počátek výroby pukel je stejný jako při výrobě jiných kovových prvků, který je popsán výše. Samotný proces vyklepání pukly se provádí na profilovací desce (obr. 1), která je speciálně profilována. Dále postupujeme podle toho, zda chceme vyrobit puklu samostatnou nebo jako součást nárožnice. Při výrobě nárožnic s puklami postupujeme tak, že nejprve vyklepeme puklu na profilovací desce, následně na plech nakreslíme tvar nárožnice a vyřízneme. Pokud chceme samostatnou puklu, vystříhneme ji po obvodu z plechu pomocí nůžek na plech nebo ji vyřízneme lupénkovou pilkou (obr. 2, 3). Pomocí jehlových pilníků ji zapilujeme po obvodu a u paty do roviny (obr. 4, 5). Nožičky pukel jsou vyrobeny z hřebíčků, u kterých můžeme využít hlaviček. Hřebíčky je nejprve nutné vyžít plamenem (obr. 7) a hlavičky zapilovat do roviny (obr. 8). Hřebíky větších rozměrů je nutné, z důvodu jejich následné snazší fixace do desky knihy, v jejich polovině rozříznout lupénkovou pilkou (obr. 9). Pokud vyrábíme pukly malých rozměrů (průměr nožičky hřebíku do velikosti cca 0,8 cm) není nutné hřebíky na výrobu nožiček rozříznout, ale necháme je vcelku. Následuje příprava pukel pro jejich spojení s nožičkami. Vrchlík naplníme cínovým drátem rozstříhaným na kousky (obr. 12), hlavičku hřebíku nahřejeme plamenem a namočíme v kalafuně (obr. 11). Kalafuna nám zaručí spojení kovů (cín s mosazí) po jeho roztavení. Poté plamenem tavíme cín ve vrchlíku pukly (obr. 13) až do tekutého stavu, kdy do něho vložíme hřebík hlavičkou dolů (obr. 14). Případně doplníme vrchlík pukly dalším cínem. Naplněním hlavičky zaručíme, že se pukly nezdeformují při váze knihy, která na nich bude spočívat.

4.2.1 Vyobrazení postupu při výrobě pukel



1 - Vyklepání tvaru pukly na profilovací desce



2 - Vystřížení hrubého tvaru nůžkami na plech



3 - Vyřezání přesného tvaru pomocí lupénkové pilky



4 - Zapilování obvodu jehlovým pilníkem



5 - Zapilování obvodu jehlovým pilníkem



6 - Sražení vrcholu knoflíkovité pukly do plochy



7 - Žihání hřebíků (následuje chlazení ve studené vodě)



8 - Pilování vrcholu hřebíčku do plochy



9 - Rozříznutí nožičky hřebíku na polovinu



10 - Pukly a hřebíčky připravené k pájení



11 - Namočení rozžhavené hlavičky hřebíku do kalafuny



12 - Vložení kousků cínového prutu do vrchlíku pukly



13 - Tavení cínových kousků plamenem

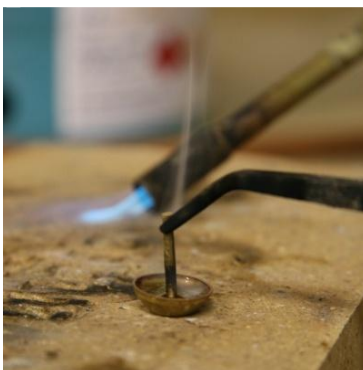

14 - Vsazení hřebíku a následné ochlazení



15 - Opětovné roztavení cínu pro lepší spojení hřebíku s puklou

4.3 Patinace kovových prvků

Patinování je jednou z konečných fází výroby, kdy se kovový prvek opatří požadovanou barevnou vrstvou. Většinou imitujeme barvu přirozené patiny, která vzniká na kování v průběhu stárnutí.⁹⁷ Před patinováním je nutné povrch mechanicky očistit a odmastit etanolem. Pokud bychom povrch neodmastili, mohlo by v průběhu procesu patinování docházet ke vzniku nežádoucích skvrn. Dále nesmíme brát kov do rukou, proto pracujeme za pomoci umělohmotných pinzet. Nepoužíváme pinzet kovových, abychom opět zamezili vzniku nežádoucích barevných odlišností. Jedním z nejjednodušších způsobů je patinování pomocí tupého plamene⁹⁸. Nevýhodou je nerovnoměrné zahřívání většího počtu kusů kování. Mezi způsoby chemické patinace, které přináší požadované výsledky starého vzhledu je patinování pomocí nasyceného roztoku sirných jater (bezvodný uhlíčitán draselný a síra, 2:1). Oba komponenty se taví v keramické misce až do žlutozeleného, případně žlutooranžového zabarvení a následně se roztluče na prach. Do 1 litru vody se přidá 10–15 g sirných jater a roztok se zahřívá na 80–90°C tak, aby nedošlo k varu. Následně se roztok přecedí přes jemné plátno, aby se odstranily nerozpuštěné krystalky. Následuje ponor kovových prvků do lázně⁹⁹. Roztok můžeme při procesu patinace stále zahřívát. Mezi možné způsoby patří i potírání kování, případně střídavé namáčení do sirných jater a do roztoku 1–2% kyseliny sírové, octa nebo 1% roztoku modré skalice. Střídáním ponoru do jater a do výše zmíněných roztoků urychlíme proces barvení. Kování dále můžeme střídavě zahřívát plamenem a potírat. Při použití sirných jater je kování zbarveno do hnědo-žlutého až hnědo-zeleného odstínu. Doba barvení a konečný barevný výsledek je závislý na způsobu a době tavení sirných jater, na způsobu procesů výroby kování a druhu použitého materiálu a na zvoleném procesu patinace.

Dalším z možných způsobů je patinování manganistanu draselného s modrou skalicí. Roztok připravíme rozpuštěním 8g hypermanganu¹⁰⁰ a 13g modré skalice¹⁰¹. Roztok zahříváme stejně tak, jak tomu bylo v případě sirných jater. V tomto případě patinace dosáhneme hnědě načervenalého odstínu kování.

Mezi méně známé a rozšířené způsoby chemické patinace patří postupy popsané v knize *The Colouring, Bronzing and Patination of Metals* od Richarda Hughese a Michaela Rowe, vydané v Londýně roku 2009. Jde o postupy, které prozatím v naší praxi nebyly vyzkoušeny. Nabízejí však širokou škálu barevných odstínů, které by mohly být využity zvláště v autorské knižní vazbě.

Patinovat povrch můžeme i jinými, zdlouhavějšími prostředky jako je např. zakopání kování do země, ponoření do močoviny, ptačího trusu nebo mnutí v prstech. V literatuře¹⁰² se můžeme setkat i s popisem patinace pomocí čpavkových par, čpavkové vody apod.

Pro ukončení procesu patinace kování po vyjmutí z roztoku opláchneme pod tekoucí vodou (obr. 58). Pro dosažení jednotného optického celku patiny můžeme kování ošetřit plavenou křídou (obr. 59) či velmi jemným smirkovým papírem tak, abychom nestrhli nově vytvořenou patinu. Kování můžeme zakonzervovat slabou vrstvou včelího vosku, rozpuštěného v lékařském benzínu nebo terpentýnu, který ho dostatečně ochrání před poškrábáním.

4.3.1 Vyobrazení postupu při patinaci



1 - Odmaštění kovových prvků v etanolu



2 - Ponor vyčištěného kování do patinovacího roztoku



3 - Vyjmutí kování z roztoku



4 - Opláchnutí pod tekoucí vodou



5 - Čištění pomocí plavené křídly



6 - Napatinované kování



7 - Kování před patinací



8- Kování po patinací

4.4 Fixace kovových prvků na knižní vazbu

Fixace kovových prvků na knižní vazbu je finálním procesem při výrobě knižní vazby. Pokud je jedním z kovových prvků na vazbě tělo spony háčkové, musíme nejprve přinýtovat fixační štítek, který bude spojovat tělo spony s usňovým řemínkem, k zadní straně těla spony. Nýtování provádíme pomocí jednoduchých mosazných hřebíků, kterým je nutné nejprve pilníkem upravit hlavičku do roviny. Hřebík nasadíme do předvrtaných otvorů v těle spony a ve štítku a následně ho zakrátíme na délku 1-1,5 mm. Následuje jeho rozklepání do stran kladivem.¹⁰³ Tímto je tělo spony připraveno k fixaci na usňový řemínek.

Fixace štítků spon háčkových, štítků pro fixaci usňového řemínku k zadní desce knihy, pukel, nárožnic, středových kování apod. (s výjimkou těl spon háčkových a dírkových) probíhá vždy před vylepením přideští. Jednak se výlepem zakryjí hřebíčky, které fixují kování k deskám knihy, ale hlavně proto, že vylepením dojde do jisté míry k vyrovnání tahu usně z lícové strany desky. V případě, že by tělo spon byla nasazena na usňové řemínky ještě před vylepením přideští, může docházet k jejich vypadávání ze záchytek štítků nebo z trnů. Nýtování těla spony k usňovému řemínku je tedy posledním krokem při adjustaci kovových prvků na knižní vazbu. Řemínek je zakrácen na vhodnou délku, tělo spon se na něj nasadí a předvrtají se otvory pro nýt. Nýtujeme stejným způsobem, který byl popsán výše (obr. 28 – 29, 32 - 34).

Vždy před uchycením kování hřebíčky k desce knihy musí být otvor předvrtán vrtákem o desetinu milimetru menším, než je velikost hřebíku (obr. 1). Pokud by nebyly otvory předvrtány, mohlo by dojít při vtlačování hřebíků ke štípání dřevěných desek a tím k jejich znehodnocení. Po nasazení kování a hřebíku na desku knihy zakrátíme pomocí nůžek na plech hřebík tak, aby jeho délka na přideští nepřesáhla 3 mm (obr. 2). Následně ohneme hřebík pomocí kladiva vždy směrem k vnitřní drážce knihy (obr. 3, 4). Při adjustaci pukel postupujeme obdobně. Síla nožičky pukly je zpravidla silnější než klasický mosazný hřebík používaný k fixaci ostatních kovových prvků. Proto ho před jeho připájením k vrchlíku pukly rozřízneme na polovinu, abychom zajistili jeho snazší fixaci. Nejprve si předvrtáme otvor do desky knihy (obr. 5), nasadíme puklu do otvoru (obr. 6) a následně rozklepeme jeho rozpůlenou nožičku do stran (obr. 7, 8).

4.4.1 Vyobrazení postupu při fixaci kování na knižní vazbu

Fixace kování pomocí jednoduchých hřebů

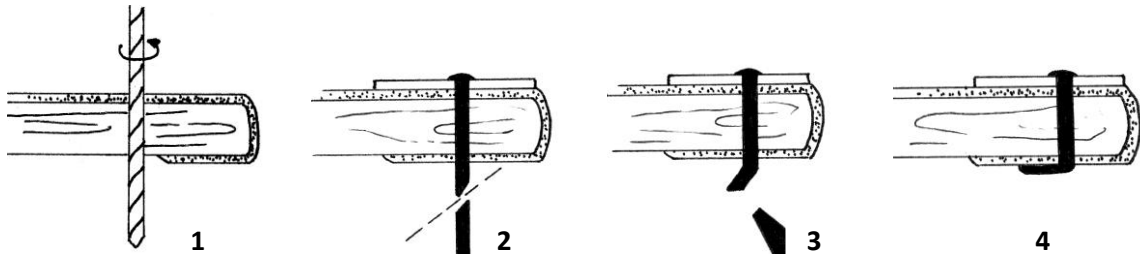

1- předvrtání desky vazby knihy pomocí vrtáku, 2- zakrácení hřebíku pomocí lupénkové pilky nebo nůžek na plech, 3- ohnutí přesahujícího hřebíku do strany (vždy směrem k drážce knihy) pomocí kladiva, 4- adjustované kování

Fixace pukel

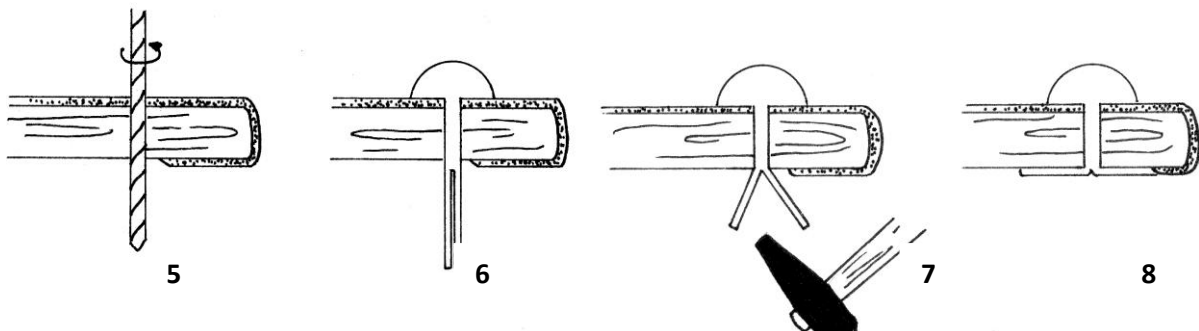

5 - předvrtání desky knihy pomocí vrtáku, 6 - nasazení pukly do předvrtaného otvoru, 7 - rozklepání částí hřebíku do stran, 8 - fixovaná pukla k desce knihy

Fixace těla spony na usňový řemínek

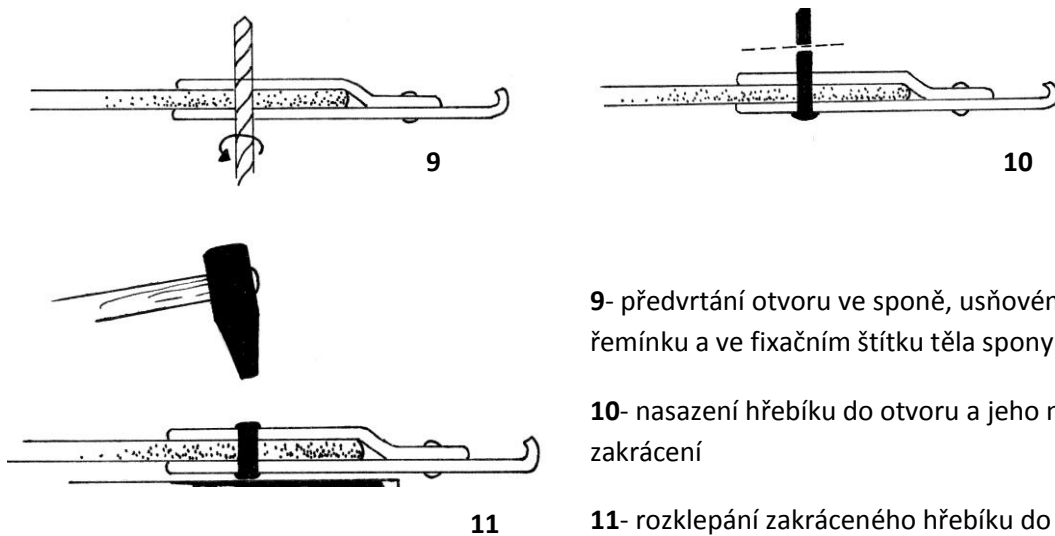

9- předvrtání otvoru ve sponě, usňovém řemíčku a ve fixačním štítku těla spony

10- nasazení hřebíku do otvoru a jeho následné zakrácení

11- rozklepání zakráceného hřebíku do nýtu

5. Restaurování a konzervace kovových prvků na knižní vazbě

Při restaurátorském zásahu na knize bychom měli dodržovat obecně platná pravidla etického kodexu,¹⁰⁴ která se vztahují i na kovové prvky. Je nutné si uvědomit, že každá, byť zdánlivě nepatrná součást knižní vazby je její nezbytnou součástí od doby jejího vzniku a nese určité historické a technologické informace. Pokud vazba obsahuje prvky, které na ní byly aplikovány v pozdějším období, je nutné je respektovat pro jejich vypovídající hodnotu historie objektu. K jejich náhradě, případně sejmutí z knižní vazby, může v nepatrných výjimkách dojít pouze na základě důkladného zvážení a při dalším průkazném poškození knižní vazby. Vždy je však nutné brát zřetel na komplexní hodnotu restaurovaného díla a preferovat spíše preventivní konzervaci před přímým restaurátorským zásahem. Každému restaurátorskému zákroku předchází důkladný průzkum objektu, který by měl zhodnotit jeho současný stav, příčiny poškození a shrnout o něm veškeré dostupné informace, včetně objasnění a stanovení jeho komplexní hodnoty. Na základě výsledků průzkumu musí být restaurátor schopen navrhnout další vhodný postup (předem navržené restaurátorské práce se však mohou během zásahu měnit vlivem nově zjištěných skutečností). Každý zásah na knize musí být důkladně písemně, fotograficky, případně graficky dokumentován.

Při zvažování restaurátorských zákroků preferujeme ponechání kovových prvků na knižní vazbě. V mnoha případech, kdy jsou poškozeny dřevěné desky knihy, pokryv či kování do té míry, že nelze zajistit jejich opravu bez sejmutí kování, jsme nuceni přistoupit k jeho demontáži. V takovém případě si však musíme uvědomit, že při snímání kování dojde ve většině případů k nenávratnému porušení hřebíčků, které jej fixují k desce knihy. Kování demontujeme s velkou opatrností, abychom nepoškodili jeho povrch a abychom ho nezdeformovali. Při každé zpětné fixaci kovových prvků na knižní vazbu pokud možno navracíme zpět všechny původní hřebíčky.

Mezi nejběžnější příčiny poškození kování patří ztráta jednoho z jeho komponentů, například těl spon vlivem přetržení usňového řemínku, ztráta štítku se záchytkou, případně nárožnic, vytržení trnu z hrany desky knihy, koroze ocelových prvků, prasknutí a ztráta části kovového prvku, perforace pukly, odření povrchu vlivem nešetrné manipulace, uvolnění hřebíčků z desky knihy, deformace povrchu, apod. Méně často se restaurátor ve své praxi setká s poškozením emailových výplní kování, ztráty kamenů, aj.

V případě, že je ztracen jeden z komponentů kování, jehož podoba je známa a jeho nedoplnění by mohlo nadále poškozovat knižní vazbu,¹⁰⁵ lze přistoupit k výrobě nového kusu (obr. 1, 2). Zde je však důležitá základní znalost typologie, materiálů a technologie opracování. Nově doplněné

kusy kování se nezdobí, pouze se sleduje základní tvar jednotlivých komponentů a jejich funkční stránka. Při patinaci nově vyrobených kusů je brán zřetel na původní odstín dochovaných částí. Barva patiny by měla mít však o něco světlejší odstín, aby nově vyrobený kus opticky nerušil, ale zároveň byl snadno identifikovatelný. Vždy musí být patrné, které části jsou nově vyrobené a měly by být uvedeny i v restaurátorské dokumentaci.

Určování postupu restaurátorských kroků při ošetření knižního kování by mělo být vždy zvažováno individuálně s ohledem na danou problematiku, charakter poškození kování i celkovou problematiku knižní vazby. Nelze s určitostí charakterizovat veškeré typy a varianty poškození, se kterými se může restaurátor ve své praxi setkat, proto jsou následující postupy pouze nástinem dané problematiky a záleží vždy na konkrétní situaci, jak k nim bude restaurátor přistupovat. Vhodná je také konzultace s restaurátorem kovů, případně technologem, který se touto problematikou zabývá.

5.1 Restaurování mosazných prvků knižní vazby

Výhodou mosazných kovových prvků je, že jejich povrch chrání přirozená ušlechtilá patina, která nekoroduje a nevyžaduje tak žádné další restaurátorské ani konzervační zákroky. Korozí mohou být napadeny mosazné prvky pouze v případě, že jsou ve styku s ocelí, která již nese její stopy. S tímto jevem se můžeme nejčastěji setkat v případě fixace mosazných prvků ocelovými hřeby k desce vazby a většinou se projevuje rezavými skvrnami i na výlepu přideští. Pokud je koroze rozsáhlejšího charakteru, vyžaduje náležité ošetření, aby nedocházelo k jejímu dalšímu rozšíření. V tomto případě je nutné demontovat mosazné kování a očistit jej od stop koroze.¹⁰⁶ Postupujeme velmi opatrně, abychom nenarušili původní ušlechtilou patinu ani povrch usňového pokryvu. Demontáži kování ve většině případů předchází sejmutí výlepu přideští, po kterém se odhalí zahnuté konce hřebíčků. Ve většině případů lze hřebíčky vyklepnout ze strany přideští pomocí kladívka nebo důlčiku.

Lokálnímu čištění předchází odmaštění kovu vatovým tamponem v destilované vodě s přídavkem etanolu. K přímému lokálnímu čištění stop koroze lze použít feronové vaty nebo vatových tamponů namočených ve slabém roztoku uhličitanu sodného¹⁰⁷ nebo v 5 – 10% vodném roztoku Chelatonu III.¹⁰⁸ Při použití roztoku Chelatonu může povrch mosazi růžovět¹⁰⁹, proto přidáváme do roztoku pár kapek peroxidu vodíku. Po odstranění koroze opět kování

opláchneme v destilované vodě, případně kování vložíme do vroucí vody, abychom tak ukončili reakci. Odstranění rezavých reziduí by mělo být úplné, aby nedocházelo k jejich opětovnému navrácení. Ke konzervaci takto ošetřených míst lze použít slabou vrstvu včelího vosku rozpuštěného v lékařském benzínu nebo terpentýnu. V případě napadení dřevěných desek korozi v místě, kudy vedl ocelový hřebík, je vhodné místo od rzi očistit a zatmelit vhodným kliho - křídovým tmelem s přídavkem pilin tak, aby byla zajištěna dostatečná pevnost při opětovné fixaci kování novým hřebíkem.

V případě, že se dochovaly pouze fragmenty kování a hrozí nebezpečí jejich ztráty nebo další poškození knihy, můžeme přistoupit k výrobě nových mosazných prvků, na které připájíme dochované fragmenty (obr. 3 – 5). Původní fragmenty se z rubové strany důkladně očistí škrabákem (šábrem) stejně jako styčná plocha nově vyrobeného kusu. Následně se plochy kování, které se budou spojovat, natřou boraxovým mlékem¹¹⁰ a pokladou malými kousky stříbrné pájky.¹¹¹ Oba kusy se pak současně zahřívají plamenem do chvíle, kdy se pájka roztaví a spojí je. Při procesu pájení je nutné brát v potaz, že se plamenem spálí původní patina originálních kusů kovových fragmentů. Kování se proto musí očistit pomocí měkkého mosazného kartáčku a zpatinovat do vhodného odstínu. Při manipulaci s mosazným kováním nepoužíváme ocelových nástrojů, abychom zabránili vzniku nežádoucích skvrn.

Mezi další nejčastější poškození mosazného kování patří perforace, promáčknutí nebo deformace pukel. Některé neměly často již při své výrobě dostatečnou sílu a dostatečnou výplň vrchlíku pájecím materiálem, což spolu s častým užíváním způsobovalo jejich deformace. Promáčknutí lze vyrovnat na profilovací matici (viz kap. 4.1.1 obr. 19, 20) zpět do původního tvaru. Zpětné vyrovnání pukly provádíme s největší opatrností, abychom nezapříčinili proražení plechu. Velmi často jsou hřeby pukel zkorodované nebo ulomené do té míry, že je nutné je nahradit novými. V takovém případě opatrně roztavíme původní pájku plamenem a odstraníme zbytky poškozeného hřebíku a vnitřek vrchlíku důkladně očistíme pomocí škrabáku. Nové hřeby připájíme pomocí cínu nebo olova, které by mělo dostatečně vyplnit vrchlík pukly, aby nedocházelo k jeho další deformaci (postup je blíže popsán v kapitole 4.2 Výroba pukel).¹¹² Perforace a prodření vrchlíku pukly u nárožnic je také velmi častým jevem. Podle rozsahu a druhu poškození můžeme postupovat různými způsoby. Části pukly vyrovnáme na profilovací desce (matici) a perforované části podložíme kouskem nového plechu, který je vhodné před jeho aplikací zpatinovat. U nárožnic také často dochází k ulomení nebo ohnutí vrcholů deltoиду. Pokud nehrozí další poškozování kování, vrcholy nedoplňujeme, pouze můžeme narovnat ohnutí

pomocí gumového kladiva. Po každém ošetření mosazných prvků je vhodné před adjustací na vazbu zakonzervovat slabou vrstvou včelího vosku rozpuštěného v lékařském benzínu nebo terpentýnu.

Velmi častým jevem je natržení nebo přetržení usňových řemínků, ke kterým jsou fixována těla spon. Je vhodné provést opravu dříve, než dojde ke ztrátě kování. Ze zadní desky knihy sejmeme fixační štítek usňového řemínku vyklepnutím hřebíčku nebo jeho odvrtáním ze strany předeštlí a následně vyjmeme řemínek. Pokud to není zcela nezbytné, nesnímáme tělo spony z usňového řemínku. Pokud k tomuto kroku musíme přistoupit, postupujeme velmi opatrně, abychom nepoškodili povrch těla spony. Nýt, který fixuje sponu k řemínku, je nutné odvrtat vrtákem malého průměru. Při opravě řemínku využíváme vždy všechny jeho dochované fragmenty a řídíme se jeho původní podobou a velikostí. Zřetel musí být kladen na jeho dostatečnou pevnost, aby nebyl nadále poškozován namáháním při uzavírání spon. Opětovná fixace těl spon k desce knihy je podrobněji popsána v kapitole 4. 1 (str. 143).

5.2 Restaurování ocelových kovových prvků

Nejčastějším problémem ocelových kovových prvků je koroze,¹¹³ která může narušovat povrch nebo i celou strukturu kování. Projevuje se charakteristickými rezato-hnědými skvrnami, krakelováním povrchu až po nesoudržnost materiálu. Takto zdegradované kování je nutné nejprve opláchnout v destilované vodě a následně odrezit pomocí 5–10% vodného roztoku Chelatonu III.¹¹⁴ Účinek odrezání se zrychlí mírným zahříváním roztoku a střídáním ponoru kování s čištěním povrchu ocelovým kartáčkem. Roztok se časem mírně znečistí, a proto ho v průběhu práce vyměňujeme. Kování musí být dokonale zbaveno od korozních reziduí, aby nedocházelo k jejich opětovnému navrácení. Po ukončení čištění se kování opláchne pod tekoucí vodou pro ukončení reakce. Povrch se může stát nepříjemně lesklým, proto přistupujeme k aplikaci 1% etanolového roztoku taninu,¹¹⁵ který vytváří příjemný odstín simulující „starobylý“ vzhled.¹¹⁶

Povrch je vhodné zakonzervovat jednou až třemi vrstvami 5–10% roztoku Veropalu KP-709¹¹⁷ nebo Paraloidu B-72.¹¹⁸ Zde je však nutné aplikovat vrstvy postupně po uschnutí každé z nich tak, aby povrch nebyl nepříjemně lesklý. Na závěr povrch ošetříme nanesením tenké vrstvy včelího vosku rozpuštěného v lékařském benzínu nebo terpentýnu.

5.2.1 Vyobrazení příkladů vhodně provedených restaurátorských zákroků



1 - Vlevo zachovaná původní nárožnice, napravo nově vyrobená a doplněná chybějící nárožnice bez zdobení (konec 15. – poč. 16. stol.), Vědecká knihovna v Olomouci, sign. III 300.006

2 - Vlevo usňový řemínek se stopy po ztraceném těle spony, napravo nově vyrobené tělo spony (18.stol.), Vědecká knihovna v Olomouci, sign.?



3 - Nově vyrobené štítky a těla spon kloubových dle dobové typologie a na základě dochovaných částí kování (dochované části jsou označeny šipkou)

4 - Spojování dochovaného fragmentu štítku spony s nově vyrobeným štítkem pomocí stříbrné pájky



5 - Vlevo kniha před restaurátorským zásahem, vpravo po restaurátorském zásahu (pol. 16. stol.), Vědecká knihovna v Olomouci, sign. 28.302

5.2.2 Vyobrazení příkladů nevhodně provedených restaurátorských zákroků



Vlevo původní dochovaná spona dírková desková, vpravo doplněk ztracené spony, který nerespektuje dobové tvarosloví (konec 15. stol.), Vědecká knihovna v Olomouci, sign. III 300.035

Nevhodně provedená fixace pukly ocelovými lisovanými hřebíky (konec 15. stol.), Vědecká knihovna v Olomouci, sign. III 300.035



Ukázka nevhodně provedeného doplnění těl spon háčkových. Dochované původní kování bylo vyrobeno z mosazi, doplňky pak z mědi s povrchovým zdobením tepaných kružnic.

Závěr

Práce se zabývá důležitou součástí knižní vazby – kovovými prvky. Úvodní část se podrobně věnuje terminologii kování s názornými ilustracemi, jejichž součástí je popis, datace a zdroj předloh pro jednotlivé prvky. Při zpracování této části bylo snahou shrnout dosud známá fakta a ucelit je do jednotné a přehledné podoby. Absence české odborné terminologie k tématu nás někdy donutila k používání vlastních názvů, které vycházejí z překladů či se inspiroují terminologií jiných oborů. Systém třídění jednotlivých prvků kování je vytvořen na základě nahlížených aspektů, které vychází ze struktury, funkce a umístění na knižní vazbě.

Druhá část, která mapuje vývoj kování v historickém kontextu od jeho počátku po současnost, shrnuje poznatky na základě literatury a studia historických knižních fondů. Kritériem popisu je zejména časové období, ve kterém se daný typ vyskytuje a zároveň je sledován jeho vývoj, výzdoba a materiálové složení. Součástí tohoto oddílu práce je obrazový katalog jednotlivých komponentů, který doplňuje seznam vyobrazení s podrobným popisem, datací a s uvedením zdroje u každé fotografie. Při vzniku této části práce vyvstala otázka produkce kování v rámci historických pasířských dílen, kde se nacházely, jaké nástroje a nářadí výrobci kování používali apod. Tato kapitola z historie výroby knižního kování by mohla být samostatnou prací.

Třetí oddíl se zaměřuje na výrobu mosazných kovových prvků a je věnován zejména restaurátorům knižních vazeb a knihařům. Těžištěm kapitoly je opět názorná obrazová příloha, která krok po kroku sleduje výrobu modelového příkladu kování včetně jeho patinace. Součástí této kapitoly by jistě mohla být i výroba masivních odlévaných kovových prvků. Tato výrobní technologie je však tak obsáhlá, že si žádá samostatné studium a zpracování.

Poslední část je věnována restaurování a konzervaci kovových prvků na knižních vazbách. Jedná se spíše o filozofickou rovinu v oblasti restaurování, vycházející z celkové koncepce etického kodexu, vytvořený skupinou Komise konzervátorů-restaurátorů Asociace muzeí a galerií České republiky. Následují konkrétní příklady restaurátorských a konzervátorských kroků, se kterými se lze nejčastěji v praxi setkat.

Jednotlivé obrazové přílohy, včetně seznamu vyobrazení, jsou pro větší přehlednost záměrně řazeny za jednotlivé kapitoly či podkapitoly.

Poznámkový aparát

- 1 NUSKA, B. *Typologie českých renesančních vazeb*, historická knižní vazba III – IV. Liberec, 1965. s. 22.
- 2 Mosaz je slitina mědi a zinku, někdy s malou přísadou olova, cínu nebo železa. Je hlavně žluté, světle hnědé až načervenalé barvy. Převážná většina kovových prvků knižních vazeb je vyrobena z mosazi, pro jeho výborné vlastnosti a cenové dostupnosti. Na českém trhu se nejčastěji setkáme s mosazemi, označovanými jako Ms 63 = CuZn37 (ČSN 423213, W.Nr.: 2.0321 atd.), kde číslo 63 přibližně vyjadřuje podíl mědi (Cu 62-64%, Zn zbytek, Ni do 0,3%, Fe do 0,1%, Pb do 0,1%, Sn do 0,1%, Al do 0,03%, ostatní do 0,1%). Jedná se o nejběžnější mosaz používanou ve výrobě knižního kování. Hustota 8430 kg/m³. Teplota tání se pohybuje od 850 do 920°C.
URL:<<http://cs.wikipedia.org/wiki/Mosaz>>. [online 27. 6. 2011].
- 3 Ocel je slitina železa, uhlíku a dalších legujících prvků, která obsahuje méně než 2,14 % uhlíku. V praxi jsou jako ocele označovány slitiny, které obsahují převážně železo, a které je možno přetvářet v další sloučeniny.
URL:<<http://cs.wikipedia.org/wiki/Ocel>>. [cit 20. 5. 2011].
- 4 NUSKA, B. *Typologie českých renesančních vazeb*, historická knižní vazba III – IV. Liberec, 1965. s. 98.
- 5 Bronz je slitina mědi a cínu, s malou přísadou zinku, olova, železa, stříbra a manganu. Je vhodný zejména pro masivnější lité kovové prvky.
- 6 SZIRMAI, J.A. *The Archaeology of Medieval Bookbinding*. Aldershot, 1999. s. 41 – 44.
- 7 Tamtéž s. 131 – 132.
- 8 Puncování je dekorativní technika opakovaného ražení ornamentálních, vegetabilních a jiných vzorů (lilie, akant, palmeta, rozeta) razidly do podkladu (předměty z cínu, mědi a jiných kovů), užívaná například k vzorování podkladu pro zlacení nebo vzorování grafických desek.
URL:<http://www.cojeco.cz/index.php?s_term=&s_lang=2&detail=1&id_desc=78561>. [cit 15. 7. 2011].
- 9 Cizelování je uměleckořemeslné opracování kovů (typicky např. odlitků), při kterém se používají speciální nástroje tzv. puncny (punzny). Cizelovat lze za tepla i za studena. Může se jednat i o zdobení tepáním, tj. druh uměleckořemeslného zpracování kovů, při kterém se pomocí speciálních nástrojů (čakanů) vytepávají obvykle do slabého mosazného nebo měděného plechu různé plastické tvary, obrazce, písmena apod. Cizelování umožňuje dosáhnout neobvyklé plasticity a hloubky. Cílem je dodat povrchu požadovaný estetický vzhled a zvýraznit jeho umělecké působení.
URL:<<http://cs.wikipedia.org/wiki/Cizelov%C3%A1n%C3%AD>>. [cit 20. 5. 2011].
- 10 Ražba je zdobení či formování materiálu pomocí raznic za určitého tlaku nebo úderem. Může být prováděna za studena či za horka, kdy je ražený materiál předehříván pro zvýšení jeho plasticity. Ohřívána ale může být i raznice.
- 11 Stříbro (Ag (*Argentum*)) je kov bílé barvy s vysokým leskem. Lité stříbrné masivní, ale i drobné kování se aplikovalo zejména na nákladné reprezentativní knižní vazby.
- 12 Měď – Cu (*Cuprum*) je kov žluté až narůžovělé barvy, které snadno oxiduje a vytváří tak na svém povrchu vrstvu uhlíčitanu měďnatého, tzv. měděnku. Pro své vlastnosti nebyl v minulosti tak oblíbeným materiálem jako mosaz, bronz nebo stříbro.
- 13 NUSKA, B. *Typologie českých renesančních vazeb*, historická knižní vazba III – IV. Liberec, 1965. s. 98 – 99.
- 14 Odlévání je způsob výroby kovových plastických prvků především z bronzu. Tavenina se vlije do formy, která má dutinu kopírující tvar a velikost budoucího odlitku. Následně se odlitek cizeluje. Může být perforován, zdoben ražbou, puncováním apod.
- 15 NUSKA, B. *Typologie českých renesančních vazeb*, historická knižní vazba III – IV. Liberec, 1965. s. 94.

- 16 LUŠKOVÁ, M. *Kování v knižní vazbě*. Studentské práce Institutu, svazek II. Institut restaurování a konzervačních technik Litomyšl, o.p.s. 2005. s. 7.
- 17 NUSKA, B. *Typologie českých renesančních vazeb*, historická knižní vazba III – IV. Liberec, 1965. s. 95.
- 18 LUŠKOVÁ, M. *Kování v knižní vazbě*. Studentské práce Institutu, svazek II. Institut restaurování a konzervačních technik Litomyšl, o.p.s. 2005. s. 12.
- 19 Tamtéž s. 9.
- 20 Tamtéž s. 12, 21.
- 21 Prosekávání (perforace) je způsob zdobení kovových prvků, kdy je jeho plocha zdobně proděravěna pomocí sekáčků, dlát apod.
- 22 NUSKA, B. *Typologie českých renesančních vazeb*, historická knižní vazba III – IV. Liberec, 1965. s. 61.
- 23 LUŠKOVÁ, M. *Kování v knižní vazbě*. Studentské práce Institutu, svazek II. Institut restaurování a konzervačních technik Litomyšl, o.p.s. 2005. s. 17.
- 24 Rytí je proces zdobení povrchu kovových ploch pomocí rydel různých profilů. Rytím se také zhotovují plastická razidla a matrice pro ražbu.
- 25 NUSKA, B. *Typologie českých renesančních vazeb*, historická knižní vazba III – IV. Liberec, 1965. s. 97.
- 26 LUŠKOVÁ, M. *Kování v knižní vazbě*. Studentské práce Institutu, svazek II. Institut restaurování a konzervačních technik Litomyšl, o.p.s. 2005. s. 15.
- 27 *Marginálie* (z lat. *margo*=okraj, stč. též *krajnička*, angl. *marginal note*, fr. *note marginale*, něm. *Marginalie*) – komentář vysázený zpravidla menším písmovým stupněm na vnějších, nebo na vnějších i vnitřních okrajích stran. Pomáhal při zrakovém vnímání myšlenkově komplikovaného textu, např. v bibli, postile, náboženském traktátu. Stejně posláni jako tištěné marginálie měly i komentáře a poznámky připojované na okraj textu rukou čtenáře. Jejich charakteristickým rysem bývá bezprostřednost a značná privátnost. Při změnách majitele knihy se časové vrstvy marginálií střídají. Rukopisné i tištěné marginálie bývali někdy uvozovány zkratkou „N.B.“ (lat. *nota bene* =všimni si dobře) a akcentovány ještě ukazující ručičkou.
cit. VOIT, P. *Encyklopedie knihy, starší knihtisk a příbuzné obory mezi polovinou 15. a počátkem 19. století*. Praha 2006. s. 564 – 565.
- 28 BOHATCOVÁ, M. et al. *Česká kniha v proměnách staletí*. Praha, 1990. s. 33.
- 29 *Knihavazač* (dříve též *introligator* z lat. *intro* = dovnitř, *ligare* = vázat, angl. *bookbinder*, fr. *relieur*, něm. *Buchbinder*) – řemeslník živící se výrobou a zdobením knižní vazby, případně též prodejem knih (odtu stč. označení *knihař*) a přilepšující si obvykle ještě papírnickým a galanterním sortimentem. Profese tudíž předpokládala nejen manuální zručnost, ale i poměrně rozvinuté estetické cítění, umělecký rozhled a invenci, kterou bylo možno uplatnit v souladu s typografickou úpravou knihy nejspíše jen u individuálních zakázek. *Knihvazač pracoval v těsné vazbě s papírníky, pergameníky, koželuhy, kovolijci, kovotepci, kovorytci, zlatníky a tkalci*.
cit. VOIT, P. *Encyklopedie knihy, starší knihtisk a příbuzné obory mezi polovinou 15. a počátkem 19. století*. Praha 2006. s. 466 – 467.
- 30 Pergameníci (lat. *membranarii*, *rasores perg.*) jsou výrobci pergamů ze zvířecích kůží (ovce, koza, osel, hovězí dobytek atd.).
- 31 *Ligator librorum* (*Ligator*, -oris, m. *librorum* (*compacto librorum*, *bibliopegus*, *glutinator*) je *knihař, knihvazač a vazač knih*.
URL:<<http://www.paichl.cz/paichl/knihy/SL-LACSO.htm>>. [cit 17. 5. 2011].
- 32 BOHATCOVÁ, M. et al. *Česká kniha v proměnách staletí*. Praha, 1990. s. 31 – 32.
- 33 *Pasíři* (*cingulatores*, *gonatores*, *Gürtler*) se zabývali především výrobou pásů a nejrozmanitějších okras tepaných ražených z mědi, mosazi, zlata, stříbra atd.*Pasíři měli svůj vlastní pořádek společně s měšečníky*

a tobolečníky, s nimiž tvořili společné bratrstvo čili cech. Karel IV. udělil těmto zpřízněným řemeslům roku 1364 privilej tím, že nařídil, aby řemesla tato směla býti provozována jen na Novém městě, a zabezpečil je rozkazem ke konšelům staroměstským a malostranským, aby v těchto městech zboží oněch řemesel smělo býti prodáváno jen o trzích výročních.....

cit. *Ottův slovník naučný*. Illustrovaná encyklopedie obecných vědomostí. 19. díl. P – Pohoř. Praha, 1902. s. 291.

- 34 Kovář je řemeslník, který zpracovává za tepla kovy a vyrábí z nich různé užitkové nebo ozdobné věci. Kovář zpracovává různé druhy kovů, počínaje olovem a konče železem. Kovář může být i umělec, potom se nazývá umělecký kovář.
- 35 *Tepání kovů slove úprava kovů do jemných lístků, kterých užívá se ku pokrytí buď kovů méně cenných, nebo předmětů z jiných hmot..... Rovný, přiměřeně silný měděný plech změkčí se náležitě v ohni, tepá se na podložce olovené nebo smolné ocelovými tyčkami – punzny – potud, až se zohýbá a vytvoří v náležitý tvar; při tom pracuje se vždy jen z jedné strany. Jakmile je plocha zhruba vyduťá, vylévá se znova smolou pískem promíšenou; aby tak dosaženo bylo jakési podajné podložky k dalšímu modelování tvarů. Tuto práci je nutno opakovati několikrát, nežli se plech úplně poddá a v žádané tvary náležitě zohýbá a vyduje..... Povrch tepané práce jest poněkud miskovitě hrbolovitý, což však nemá na umělecký dojem předmětu žádný vliv a mnohdy a mnohdy je mu i na prospěch.*
- cit. *Ottův slovník naučný*. Illustrovaná encyklopedie obecných vědomostí. 20. díl. T – Tzschirner. Praha, 1906. s. 223.
- 36 Zlatníci jsou řemeslníci, teří ručně vyrábí zejména šperky z drahých kovů. Zlatnictví patří mezi velmi stará řemesla a používá mnoha různých technik. Zabývali se i cizelérstvím, výrobou relikviářů a výrobou jemných zlatnických prací u kovových desek knih.
- 37 ĎUROVIČ, M. et al. *Restaurování a konzervování archiválií a knih*. Praha – Litomyšl, 2002. s. 353 – 358.
- 38 Tamtéž s. 358.
- 39 HAMANOVÁ, P., NUSKA, B. *Knižní vazba sedmi století z fondů Strahovské knihovny*. Praha, 1966. s. 5 -- 7.
- 40 ĎUROVIČ, M. et al. *Restaurování a konzervování archiválií a knih*. Praha – Litomyšl, 2002. s. 385.
- 41 Tamtéž s. 362 – 364.
- 42 Tamtéž s. 373.
- 43 Tamtéž s. 365.
- 44 NUSKA, B. *Typologie českých renesančních vazeb, historická knižní vazba III – IV*. Liberec, 1965. s. 61.
- 45 ĎUROVIČ, M. et al. *Restaurování a konzervování archiválií a knih*. Praha – Litomyšl, 2002. s. 366.
- 46 *Strahovský evangeliář – (rukopis z kláštera sv. Martina v Trevíru z konce 10. století)Vazba z tmavočerveného sametu na dřevě. Nejstarší výzdobou jsou čtyři emailové terče, umístěné v rozích, provedené v jamkovém emailu přibližně roku 1180, vyznačující se rázem emailů pocházejících z dílen sv. Panteleona v Kolíně n. R. Románský ornament je vytvořen z různě svinutého a stočeného listoví v zelené, žluté a modré barvě. Snad současně (1190-1210) jsou čtyři románské sošky bronzové ve vysokém reliéfu, zlacené, dále šest křišťálů vybroušených v hranu, v jednoduchých měděných a zlacených lůžkách. Střední kulatý křišťál je mimo to obepjat spirálově točeným proužkem měděným, zlaceným, pocházejícím ze 16. století. Lůžka se čtyřmi různobarevnými malými karneoly jsou pozdější. Čtyři medailony a jejich symboly pocházejí ze 16. století. Nejmladší výzdobou (z první poloviny 17. století) je přední zlacená bronzová skupina: Kristus na kříži, Maria, sv. Jan. Tělo Kristovo je postříbřené, na hlavě jsou stopy zlacení. Ze stříbrného kování z první poloviny 17. století se podařilo vykoupit pět nárožní výzdoby dvou rohů, které jsou nyní připevněny na zadní desce. Zbytky spon na deskách. Těla spon se nezachovala. Vazba má zlatou cizelovanou ořízku. Kapitál konopný dvoubarevný je dvouschůdkový. Přivázán papírový dvoulíst s průsvitkou. Jde patrně o převazbu z první poloviny 17. stol. Přední deska. 293 x 180. Rukopis: Evangeliář z konce 10. století je jedním z význačných reprezentantů trevírské školy doby otónské. Ms. Sign.: DF III 3. Na rubu desek jsou vlepeny pergamenové pruhy, psané gotickou minuskulí 13. století. – N*

- druhém listu připsal o majetnictví kláštera sv. Martina na Moselle v Trevíru z doby, kdy přední deska byla již nejstarší skupinou svých ozdob okrášlena. (Codex S. Martini super litus moselle siquis eum abstulerit anathema sit.)
cit. HAMANOVÁ, P., NUSKA, B. *Knižní vazba sedmi století z fondů Strahovské knihovny*. Praha, 1966. s. 5 – 7.
- 47 BOHATCOVÁ, M. et al. *Česká kniha v proměnách staletí*. Praha, 1990. s. 255.
- 48 Komor Jan (též HK, Kommor Hans) – pražský knihvazač doložený v 60. – 80. letech 16. století. Mezi 1581 a 1584 zastával úřad cechmistra. Jeho dílna zhotovila vazby pro několik iluminovaných graduálů a kancionálů, úředních knih Starého Města pražského množství soudobých tisků. Komorovo jméno je vytlačeno na vazbě graduálu Staroměstského (pražská Národní knihovna, sign. XVII A 40). Knihařské nářadí pocházelo ze Saska a mělo sériový ráz. Komorovy lze označit za solidní, leč z hlediska výtvarných tendencí konzervativní řemeslné výrobky, nezasažené ještě slohově pokročilejšími podněty rudolfínského knihvazačství.
cit. VOIT, P. *Encyklopedie knihy, starší knihtisk a příbuzné obory mezi polovinou 15. a počátkem 19. století*. Praha 2006. s. 479.
- 49 Gutsch Pavel (též Guetz, Kucz, Kutz, PG, † před 1595) – pražský knihvazač doložený v letech 1558 – 90. Do Prahy přišel z Vratislavi a roku 1558 získal měšťanství na Starém Městě pražském. Roku 1561 vedl spor s kolegou Sixtem Stanhauerem a v letech 1571 – 75 a pak ještě několikrát zastával úřad cechmistra. Jeho sériově vzorované knihařské nářadí pocházelo ze Saska. ...
cit. Tamtéž. s. 330.
- 50 Meyšnar Kryštof (též Mejšnar, † před 1599) – velmi výkonný renesanční knihvazač a cechmistr usazený od 1571 v Praze, jehož dílnou prošlo množství výrobků zahraničních i domácích tiskařů. Meyšnarovými zákazníky nebyli jen Pražané, ale i čtenáři z Loun, Litoměřic či Chrudimi. Některé vazby slepotiskové byly zdobeny stejným knihařským nářadím a natolik shodnou kompozicí, že v souvislosti s Meyšnarem můžeme uvažovat o nejstarších projevech české vazby nakladatelské. ...
cit. Tamtéž. s. 588.
- 51 Čížek Pavel – pražský knihvazač doložený v letech 1581 – 1616. Měšťanství na Starém Městě pražském získal 1581. Roku 1594 zastával úřad cechmistra, od 1597 vázal městské knihy a ještě 1616, kdy o něm přichází v pramenech poslední zmínka, se podruhé oženil. Jeho knihařské nářadí neslo sériové vzory exportované ze Saska do celé střední Evropy druhé poloviny 16. století. ...
cit. Tamtéž. s. 194.
- 52 Harovník Jan (též IH, † před 1598) – pražský knihvazač doložený od 50. let 16. století. Snad nejstarší zmínka o něm je v písemných pramenech datovaná rokem 1559. Úřad cechmistra zastával poprvé 1571. Jeho knihařské nářadí pocházelo ze Saska a mělo sériový ráz. ...
cit. Tamtéž. s. 342.
- 53 Koželužství zabývá se vyděláním koží, hlavně hovězích neb i koňských. Surová kůže snadno zahnívá, a uschne-li, je tvrdá a lámavá. Vyděláním koželužským přechází v látku trvanlivou, měkkou a ohebnou, v tak zvanou useň. Kůže se nejdříve čistí, aby se odstranila pokožka a srst. Za tím účelem se především máčí ve vodě, aby změkla, pak zbavuje se modřením na postruhu, totiž přetahování přes dlouhý tupý nůž tzv. skobzu nebo skoblu mízdřící veškerých zbytků masa a blan. Aby se odstranila také srst, ponořují se slabé a lehké kůže na dvě i více neděl do vápenného mléka ... Chlupů zbavená kůže, tzv. holina, louží tj. máčí se za tím účelem, aby zkyprěla a tříslo lépe do ní vnikati mohlo. ... Loužení buď se provádí ve vápenné vodě nebo ve staré, zkysané číselnici, ve skysaném kvase otrubovém neb i v silně rozředěných kyselinách. ... Vyděláním koželužské, jež po těchto pracích přípravných následuje, liší se podstatně od vyděláním jirchářského a zámišnického. ...
cit. Ottův slovník naučný. Illustrovaná encyklopedie obecných vědomostí. 14. díl. Kartel - Kraj. Praha, 1899. s. 1057.
- 54 Jirchářství jest druh minerálního vyděláním kůže, při kterém se kůže na líci vlasu a pokožky, na rubu tukové vrstvy a blan dle stejných zásad jako v koželužství zbavuje a před hnitím chrání tím, že se napojí roztokem kamence. ... v loužích kamenečných, obsahujících též kamennou sůl, zvyšující prolínání a pročinění, pak mouku

jako nadivací a tuk rozptylující prostředek a žloutky jakožto nejjemnější a nejméně nápadné mastidlo. U jirch telecích, zvaných u nás kidovky, nahrazuje se již žloutek úplně olejem paznehtím, kamencové řemenice hovězí aj. nadívají se hlinkou a mastí zvláště po vydělání lojem, stearinem apod. ... Jirchy promočené vodou a pak zovu napojené směsí vody, kamence, žloutkův a mouky rozprostou se na stůl, překartáčují prokvašenou močí, pak barvivy (odvarem kampešky, červeného, fizetového dřeva aj.), pak roztokem skalic, kamenců nebo dvojchromanu draselného vysuší se, vyjmou, na rubu ubrousí a na líci vyleští.

cit. *Ottův slovník naučný*. Illustrovaná encyklopedie obecných vědomostí. 13. díl. Jana – Kartas. Praha, 1898. s. 518.

- 55 Rotšmídi jsou uváděni také jako kováři mědi.
- 56 ražené signatury na tělech spon, např.: B-I, I-W (pozn. autora)
Signatura (z lat. signum = znamení, angl. a fr. signature, něm. Signatur) – značka výtvarného umělce nebo řemeslníka jako doklad autorství a případně i kompletnosti výtvoru. Měla podobu podpisu úplného (Baltasar van Westwrhout), částečně zkráceného (Bal: v. West:), anebo iniciálového (BvW), který se nazývá monogram. Přítomnost podpisu a jeho forma závisely na historicky podmíněném pojetí umělecké originality, autorského práva i na individuálních zvyklostech tvůrce. ...
cit. VOIT, P. *Encyklopedie knihy, starší knihtisk a příbuzné obory mezi polovinou 15. a počátkem 19. století*. Praha 2006. s. 805.
- 57 Jedná se o dodavatele výrobků z kovu pro jednoho knihvazače či tiskaře.
- 58 BOHATCOVÁ, M. et al. *Česká kniha v proměnách staletí*. Praha, 1990. s. 121.
- 59 Tamtéž, s. 247.
- 60 NUSKA, B. *Knihařské účty pana Petra z Rožmberka*, Sborník národního musea v Praze. řada C - literární historie 9, 1964. str. 53 – 80.
- 61 NUSKA, B. *Typologie českých renesančních vazeb*, historická knižní vazba III – IV. Liberec, 1965. s. 40.
- 62 ĎUROVIČ, M. et al. *Restaurování a konzervování archiválií a knih*. Praha – Litomyšl, 2002. s. 376 – 377.
- 63 NUSKA, B. *Typologie českých renesančních vazeb*, historická knižní vazba III – IV. Liberec, 1965. s. 55.
- 64 ĎUROVIČ, M. et al. *Restaurování a konzervování archiválií a knih*. Praha – Litomyšl, 2002. s. 378 – 379.
- 65 BOHATCOVÁ, M. et al. *Česká kniha v proměnách staletí*. Praha, 1990. s. 246.
- 66 NUSKA, B. *Typologie českých renesančních vazeb*, historická knižní vazba III – IV. Liberec, 1965. s. 56 – 57.
- 67 Tamtéž, s. 55.
- 68 *Obnovené zřízení zemské Ferdinanda II. (pro Čechy 1627, pro Moravu 1628) obsahovalo krom prohlášení o dědičném právu Habsburků na České království, o zrovnoprávnění němčinou s češtinou a též ustanovení že římskokatolické náboženství se stává jedinou povolenou konfesí. Důležité bylo, že z těch, kdo tato ustanovení nechtěl přijmout, se ze země směli vystěhovat jenom šlechtici a měšťané. Poddanské obyvatelstvo bylo (jakožto pracovní síla) v zemi zadrženo. Nebylo pro ně tedy jiné východisko než ilegální útěk z vlasti. I když se do ciziny vystěhovala pětina šlechty, téměř čtvrtina obyvatelstva a tisíce poddaných, většina obyvatelstva zůstala – a sním zůstaly doma i jeho dosavadní knihy. ... odtud neúnavné církevní i jezuitské misionářské výpravy po nejzapadlejších lokalitách, završené obyčejně konfiskací nekatolických knih a jejich spálením. ..*
cit. BOHATCOVÁ, M. et al. *Česká kniha v proměnách staletí*. Praha, 1990. s. 264 – 266.
- 69 Tamtéž, s. 329.
- 70 Tamtéž, s. 322.
- 71 Odstín barev se liší podle jednotlivých církevních řádů, později bíle natírané hřbety knih odrážejí klasicistní zálibu v bílé barvě.
- 72 ĎUROVIČ, M. et al. *Restaurování a konzervování archiválií a knih*. Praha – Litomyšl, 2002. s. 389 – 390.
- 73 BOHATCOVÁ, M. et al. *Česká kniha v proměnách staletí*. Praha, 1990. s. 324.

- 74 BOHATCOVÁ, M. et al. *Česká kniha v proměnách staletí*. Praha, 1990. s. 327.
- 75 *Oblíbená byla i rozličná barokní a rokoková ochranná pouzdra na knihu, která imitovala její vnější vzhled, a makety zlacených knižních korpusů, ve skutečnosti krabice sloužící k uložení různých cenin, písemností, dopisů a šperků. Známý jsou cestovní knihovničky kuffíkové a skříňové podoby nebo ve tvaru velké knihy, v níž po otevření přední desky – víka lze shlédnout celou sadu drobných jednotlivě svázaných a do několika „polic“ seřazených svazečků.*
cit. Tamtéž, s. 327.
- 76 Premonstráti, cisterciáci, benediktini, dominikáni. (pozn. autora)
Z významnějších klášterních knihoven nutno uvést alespoň proslulý filozofický a teologický sál bývalé premonstrátské knihovny na Strahově a knihovní interiér v jezuitském Klementinu, barokní vazby z klášterů choťetovského v Teplé, z benediktinského Břevnova, Broumova a Rajhradu, z cisterciáckých knihoven v oseku, ve Vyšším Brodě, v Plasech a z knihovny Sedleckého kláštera. Cenné barokní vazby se vyskytují i v knihovnách opatských a konventních, prelátských, arcibiskupských, biskupských i některých děkanských a farních.
cit. Tamtéž, s. 329.
- 77 *Zlacené vazby se supralibros svědčí o sběratelském ladění majitelů knihoven štemberských, černínských, kinských, harrachovské, gallasovské, knihovny Dobřenských, kounických, švancenberských, ditrichštejnských, colloredo-mandfeldofských. Velmi zajímavé jsou i knihovny Františka Antonína Šporka v Praze, Lysé nad Labem a Kuksu.*
cit. Tamtéž, s. 327.
- 78 Tamtéž, s. 327.
- 79 HEROUT, J., *Staletí kolem nás, Přehled stavebních slohů*. Praha – Litomyšl 2002, přílohy V17 - V21.
- 80 Nebeklič (také nebesklíč nebo nebeský klíč) je katolická modlitební knížka. Vznikl v 17. století a jeho autorství je zpravidla připisováno Martinovi z Kochemu. V Čechách se dočkal postupně více než dvou set vydání pod různými názvy (*Nebeklič, Zlatý nebeklič, Celý nebeklič, Poloviční nebeklič, Malý nebeklič, Pravý nebeklič, Pravý zlatý nebeklič, Duchovní nebeklič* apod.). S ohledem na své rozšíření se stal vzorem pro ostatní druhy modlitebních knížek a v běžné řeči i synonymem pro modlitební knížku vůbec, zejména v 19. století.
URL:<<http://cs.wikipedia.org/wiki/Nebekl%C3%AD%C4%8D>>.[online 20. 6. 2011].
- 81 STAŇKOVÁ, J. *Lidové výtvarné umění*. Praha, 1967. s. 61 – 62.
- 82 BOHATCOVÁ, M. et al. *Česká kniha v proměnách staletí*. Praha, 1990. s. 329, 332.
- 83 Tamtéž, s. 388.
- 84 *á la cathédrale* – tzv. katedrálový styl, s gotickými architektonickými prvky, vycházející zejména z francouzského prostředí.
- 85 BOHATCOVÁ, M. et al. *Česká kniha v proměnách staletí*. Praha, 1990. s. 389.
- 86 Art and Craft – anglické hnutí, v rámci něhož se knižní vazba zapojuje do celkové obrody uměleckého řemesla a užitého umění konce 19. a počátku 20. století. V tomto hnutí má významnou roli všestranně orientovaný výtvarník William Morris (1834 – 1896) se svými požadavky na dokonalou řemeslnou práci za použití nejkvalitnějších materiálů. Spolu s Morrisem se účastnil této obrody i knihvazač Thomas James Cobden-Sanderson (1840 – 1922), který zdůrazňoval při výzdobě vazby nutnost vycházet z obsahu literárního díla s koncepcí obnovy řemeslně dokonalé knižní vazby.
Tamtéž, s. 394 – 395.
- 87 Tamtéž, s. 393 – 394.
- 88 Intarzie je vykládání materiálu stejným materiálem (dřevo, kov, kost, ...). Může se jednat i o vykládání dřeva jiným než dřevěným materiálem, např. slonovinou, želvovinou, perletí, cínem nebo mosazí, což je technika zvaná inkrustace. V knihařském řemesle rozumíme aplikaci kousky různobarevné usně nebo pergamenu do usňového nebo pergamenového povrchu nebo aplikaci jiných materiálů do povrchu.

- 89 Slepými bloky nazýváme knihy, jejichž knižní blok je tvořen z čistých nepotištěných papírů. Sloužily zejména k zapisování matrik, pamětních poznámek, kronik, památníků apod.
- 90 BOHATCOVÁ, M. et al. *Česká kniha v proměnách staletí*. Praha, 1990. s. 544 – 545.
- 91 Jak uvádí Jiří Fogl, maketa Codexu gigas vznikla k příležitosti Olomouckého knižního veletrhu Libri v roce 2007. Měla tak vzniknout rozměrově shodná funkční maketa. Originál Codexu je v současnosti uložen v Královské knihovně ve Stockholmu.
- 92 K pasířskému zpracování se nejčastěji používají slitiny od 1 – 20 % obsahu zinku, které se nazývají tombaky. Od 20 % obsahu zinku se jedná o technické slitiny. Na českém trhu se nejčastěji setkáme s mosazemi, označovanými jako Ms 63 = CuZn37 (ČSN 423213, W.Nr.: 2.0321 atd.), kde číslo 63 přibližně vyjadřuje podíl mědi (Cu 62-64%, Zn zbytek, Ni do 0,3%, Fe do 0,1%, Pb do 0,1%, Sn do 0,1%, Al do 0,03%, ostatní do 0,1%). Jedná se o nejběžnější mosaz používanou ve výrobě. Hustota 8430 kg/m³.
URL:< <http://www.litomysky.cz/mat/ms.htm>>.[online 20. 6 2011].
- LUŠKOVÁ, M. *Kování v knižní vazbě*. Studentské práce Institutu, svazek II. Institut restaurování a konzervačních technik Litomyšl, o.p.s. 2005. s. 31.
- 93 K označování hrubosti brusných (smirkových) papírů se používá číslo, které vyjadřuje přibližný počet částic na čtvereční centimetr. Hrubost se pohybuje mezi nízkými desítkami až po tisíce zrn/cm². Podobně jako skelný papír je vyroben z malých zrn smirku (druh korundu) pevně přilepených na podkladový papír. Jako středně hrubý brusný papír vhodný k přípravě podkresby na mosazi používáme nejčastěji hrubost 600. Pro leštění a konečné úpravy povrchů 1200.
- 94 tetraboritan disodný, dekahydrát, technický, ozn. ES 215-540-4.
- 95 LUŠKOVÁ, M. *Kování v knižní vazbě*. Studentské práce Institutu, svazek II. Institut restaurování a konzervačních technik Litomyšl, o.p.s. 2005. s. 40 – 42.
- 96 Brusné a lešticí pasty jsou na trhu dostupné v různých hrubostech zrna (od 1µm - 30 µm). Hrubost zrna se pak liší podle barvy jednotlivých past.
- 97 Patina označuje změněný povrch kovových i jiných předmětů, způsobený dlouhodobým vystavením vlivu ovzduší, vody a podobně, anebo jen dlouhodobým užíváním. Přirozená patina mosazných prvků má odstíny od světle hnědé, žlutohnědé nebo zelenohnědé až po tmavé hnědi. Na ozdobných a uměleckých předmětech z mědi, bronzu nebo stříbra se může vytvářet i uměle tzv. patinováním.
- 98 Při regulaci plamene na pájecí pistoli můžeme dosáhnout různé intenzity ohřevu. Tupého plamene dosáhneme při pomalejším vpouštění plynu do trubice pistole.
- 99 Kování lze zavěsit na provázky a následně ponořit do lázně nebo je pouze položit na dno misky. Vždy však musíme dbát na to, aby se jednotlivé komponenty navzájem nepřekrývaly a mohlo tak dojít k rovnoměrnému obarvení kovu. Při patinaci pomocí hypermanganu nelze kování zavěsit na provázky, protože by mohlo dojít k rozpadu textilních vláken.
- 100 Manganistan draselný, KMnO₄, známý též pod označením *hypermangan*, je sloučenina manganu s černošedými krystalky, která se velmi dobře rozpouští ve vodě za vzniku fialového roztoku.
- 101 Síran měďnatý (CuSO₄) je znám také pod názvem modrá skalice, dříve i jako modrý vitriol. Je to nejběžnější sloučenina mědi. Vzniká reakcí kyseliny sírové s oxidem měďnatým.
- 102 LUŠKOVÁ, M. *Kování v knižní vazbě*. Studentské práce Institutu, svazek II. Institut restaurování a konzervačních technik Litomyšl, o.p.s. 2005. s. 45.
- 103 Při nýtování je vhodné kování podložit textilem nebo papírem abychom zabránili poškrábání patiny.
- 104 *Dokument o profesi konzervátora – restaurátora AMG* vytvořený skupinou Komise konzervátorů-restaurátorů Asociace muzeí a galerií České republiky, schváleno 2010 v Uherském Hradišti.
URL:<http://www.czmuseums.cz/amg/UserFiles/File/Deni%20v%20oboru/Aktuality/srpen%202010/Dokument_o_profesi_2010.pdf>. [online 20. 6. 2011].

- 105** Jedná se například o ztrátu jednoho z těl spon a tím namáhání dochovaného kusu, případně nedokonalé uzavírání knižního bloku. Případná ztráta jedné nebo více nárožnic může zapříčinit nedokonalou stabilizaci knihy a následné poškození pokryvu apod.
- 106** V případě, že je korozí napadeno i předeštlí a hrozilo by její proniknutí do knižního bloku, můžeme použít proklady z neutrálního či alkalického papíru k její separaci.
- 107** ĎUROVIČ, M. et al. *Restaurování a konzervování archiválií a knih*. Praha – Litomyšl, 2002. s. 453.
- 108** Chelaton III je dvojmocná sůl etylendiaminotetraoctové kyseliny, jehož roztok lze při použití zahřát až na 60°C, čímž se zrychlí jeho reakce.
- 109** Ke zrůžovění mosazného kování působením Chelatonu III může dojít v případě vyšší příměsi mědi ve slitině.
- 110** Boraxové mléko se připraví ve třecí keramické misce z boraxového prášku s trochou vody. Po jeho natření na povrch kovu usnadňuje samotný proces pájení a zamezuje okysličení pájených ploch. Borax je tetraboritan disodný, dekahydrát, ozn. ES 215 – 540 – 4
- 111** Stříbrná pájka se používá při tzv. pájení natvrdo, pájka musí mít o cca 100°C nižší teplotu tání než pájený materiál. V současné době je na českém trhu k dispozici široká škála pájek vhodných i k restaurátorským účelům.
- 112** ĎUROVIČ, M. et al. *Restaurování a konzervování archiválií a knih*. Praha – Litomyšl, 2002. s. 454 – 455.
- 113** Samovolné, postupné rozrušení kovů vlivem chemické reakce s okolím. Korozní rozrušení se může projevovat rozdílně od změny vzhledu až po úplný rozpad celistvosti. Korozí je několik druhů, např. nerovnoměrná, štěrbinová, bodová, korozní praskání aj.
- 114** Při odstraňování koroze historických ocelových kovových prvků je 5 – 10% vodný roztok Chelatonu III účinnější a bezpečnější než běžně používané Odrezoly, jejichž aplikace může časem opět stimulovat tvoření nové koroze.
ĎUROVIČ, M. et al. *Restaurování a konzervování archiválií a knih*. Praha – Litomyšl, 2002. s. 453.
- 115** *Tanin či kyselina tříslová (digalová), jest látka v přírodě hojně rozšířená a v několika směrech výhodně upotřebovaná. Ve velikém množství nalézá se v duběnkách a v sumachu, v materiále to, z něhož výhradně se připravuje. Duběnky práškované extrahují se směsí 30 objemů aetheru, 4 objemů vody a 1 objemu lihu; vodný výtažek oddělí se od vrstvy aetherové a znovu smísí se s dvojnásobným objemem aetheru, který z něho vyjímá nečistoty; vrstva vodná od vrstvy aetherové oddělená odpařuje se na vodní lázni do sucha. Výtěžek z duběnek tureckých bývá 60 – 65% suroviny. Jde-li o přípravu t-u čistého, rozpouští se t. surový v roztoku soli kuchyňské a z toho sráží se přidáváním pevné soli kuchyňské, aneb extrahuje se z vodného roztoku octanem aethylnatým. V průmysle většinou užívá se t-u surového, po případě pouhého vodného výtažku z materiálu t-em bohatého. T. jest látka beztvará, chuti stahující, rozpustná ve vodě, málo rozpustná v absolutním alkoholu a téměř nerozpustná v bezvodém aetheru. Vodný roztok s chlórídem železitým poskytuje černošedou sraženinu, kterážto reakce tvoří základ inkoustů duběnkových. Hojně užíváno jest t-u v lékařství a v barvířství ke srážení barevných laků na bavlně; k vydělávání kůže t-u samého se neužívá, nýbrž jiných tříslovin jemu blízkých.*
cit. URL:< <http://leccos.com/index.php/clanky/tanin>>. [online 30. 6. 2011].
- 116** ĎUROVIČ, M. et al. *Restaurování a konzervování archiválií a knih*. Praha – Litomyšl, 2002. s. 453.
- 117** Jedná se o akrylátový kopolymer Veropal KP-709 v xylenu (max. 10% koncentrace).
- 118** Paraloid B-72 je akrylátová pryskyřice na bázi kopolymeru etylmetakrylát-metylakrylát. Je termoplastický, středně tvrdý, odolný vůči UV-záření a po zaschnutí nelepivý.
URL:<<http://www.imesta.com/vyrobky/cz/pdf/paraloid-b72.pdf>>. [online 29. 6. 2011].

Seznam použité literatury

- BOHATCOVÁ, M. et al. *Česká kniha v proměnách staletí*. Praha, 1990. ISBN 80-7038-131-0.
- ŽUROVIČ, M. et al. *Restaurování a konzervování archiválií a knih*. Praha – Litomyšl, 2002. ISBN 80-7185-383-6.
- DÜRRFELD, E.B. Mit Haken und Ösen. Zur Typenbestimmung von Buchschließen des 15. bis 17. Jahrhunderts. In *RESTAURO, Zeitschrift für Kunsttechniken, Restaurierung und Museumsfragen*. Num. 6 November-Dezember, 1993.
- GRAHAM, B.F.H. *Bohemian and Moravian Graduals 1420 – 1620*. Turnhout, 2006. ISBN 978-2-503-51718-6.
- HAMANOVÁ, P. *Z dějin knižní vazby, od nejstarších dob do konce XIX. století*. Praha, 1959. ISBN 80-86320-31-6.
- HAMANOVÁ, P., NUSKA, B. *Knižní vazba sedmi století z fondů Strahovské knihovny*. Praha, 1966.
- HEROUT, J., *Staletí kolem nás, Přehled stavebních slohů*. Praha – Litomyšl, 2002. ISBN 80-7185-389-5.
- HUDGES, R. ROWE, M. *The Colouring, Bronzing and Patination of Metals*. London, 2009. ISBN 978-0823007622.
- JANZIM, M. a GÜNTNER J. *Das Buch vom Buch, 5000 Jahre Buchgeschichte*. Hannover, 2007. ISBN 80 -87706-515-5.
- LIŠKA, A. O vazbách starých pozemkových knih v archivu země České v praze. In *Zprávy Českého zemského archivu*. 9. svazek. Praha, 1947.
- LUŠKOVÁ, M. *Kování v knižní vazbě*. Studentské práce Institutu, svazek II. Institut restaurování a konzervačních technik Litomyšl, o.p.s. 2005.
- MOUČKOVÁ, B. *Typologie gotických vazeb cisterciáckého kláštera v Oseku*. Teoretická bakalářská práce, Univerzita Pardubice, 2006.
- NUSKA, B. *Typologie českých renesančních vazeb, historická knižní vazba III – IV*. Liberec, 1965.
- NUSKA, B. *Knihařské účty pana Petra z Rožmberka, Sborník národního musea v Praze. řada C - literární historie 9, 1964*.
- Ottův slovník naučný*. Illustrovaná encyklopedie obecných vědomostí. 13. díl. Jana - Kartas. Praha, 1898.
- Ottův slovník naučný*. Illustrovaná encyklopedie obecných vědomostí. 14. díl. Kartel - Kraj. Praha, 1899.
- Ottův slovník naučný*. Illustrovaná encyklopedie obecných vědomostí. 19. díl. P – Pohoř. Praha 1902.
- Ottův slovník naučný*. Illustrovaná encyklopedie obecných vědomostí. 20. díl. T – Tzschirner. Praha, 1906.
- STAŇKOVÁ, J. *Lidové výtvarné umění*. Státní lidové nakladatelství. Praha, 1967. ISBN 14-855-68.
- SZIRMAI, J. A. *The Archaeology of Medieval Bookbinding*. Aldershot, 1999. ISBN 0-85967-904-7.
- VOIT, P. *Encyklopedie knihy, starší knihtisk a příbuzné obory mezi polovinou 15. a počátkem 19. století*. Praha 2006. ISBN 80-7277-312-7
- URL:< <http://csis.pace.edu/grendel/WS5/JoanofArc/lindaugospel.html>>. [online 20. 5. 2011].
- URL:< <http://dicochretien.com/dictionary-of-catholic-terms-g.html>>. [online 20. 5. 2011].
- URL:< <http://leccos.com/index.php/clanky/tanin>>. [online 30. 6. 2011].
- URL:< <http://www.litomysky.cz/mat/ms.htm>>. [online 20. 6 2011].
- URL:<<http://brulionbeel.blox.pl/2008/05/Nie-powiem-lubie-pozyczac-ksiazki-moze-nawet.html>>. [online 4. 5. 2011].
- URL:<<http://cs.wikipedia.org/wiki/Cizelov%C3%A1n%C3%AD>>. [cit 20. 5. 2011].
- URL:<<http://cs.wikipedia.org/wiki/Mosaz>>. [online 27. 6. 2011].
- URL:<<http://cs.wikipedia.org/wiki/Nebekl%C3%AD%C4%8D>>. [online 20. 6. 2011].
- URL:<<http://cs.wikipedia.org/wiki/Ocel>>. [cit 20. 5. 2011].
- URL:<http://en.wikipedia.org/wiki/Mus%C3%A9_du_Louvre>. [online 15. 4. 2011].

URL:<http://smu.edu/bridwell_tools/specialcollections/masterbookbinding/SixCenturiesHighlights.html>. [online 3. 7. 2011].

URL:<http://smu.edu/bridwell_tools/specialcollections/masterbookbinding/SixCenturiesHighlights.htm>. [online 3. 7. 2011].

URL:<http://smu.edu/bridwell_tools/specialcollections/masterbookbinding/SixCenturiesHighlights.htm>. [online 3. 7. 2011].

URL:<<http://thecrescat.blogspot.com/2007/10/treasures-worthy-to-hold-word.html>>. [online 17. 6. 2011].

URL:<<http://visualcommunicationhistory.blogspot.com/2011/02/medieval-christian-book-bindings-from.html>>. [online 19. 4. 2011].

URL:<<http://www.belgian-heritage.be/patrimoine/Collections.aspx?id=261118&LangType=1033>>. [online 19. 4. 2011].

URL:<<http://www.bibsocamer.org/bibsite/husby/Regions/GermanyTH.html>>. [online 15.5.2011].

URL:<http://www.cojeco.cz/index.php?s_term=&s_lang=2&detail=1&id_desc=78561>. [cit 15. 7. 2011].

URL:<http://www.czmuseums.cz/amg/UserFiles/File/Deni%20v%20oboru/Aktuality/srpen%202010/Dokument_o_pr_ofesi_2010.pdf>. [online 20. 6. 2011].

URL:<<http://www.imesta.com/vyrobky/cz/pdf/paraloid-b72.pdf>>. [online 29. 6. 2011].

URL:<<http://www.imj.org.il/Stieglitz/results.asp?cat=5>>. [online 17. 6. 2011].

URL:<<http://www.insecula.com/oeuvre/O0008497.html>>. [online 17. 5. 2011].

URL:<<http://www.paichl.cz/paichl/knihy/SL-LACS0.htm>>. [cit 17. 5. 2011].

URL:<<http://www.schoyencollection.com/bindings2.html>>. [online 17. 6. 2011].

URL:<<http://www.strahovskyclaster.cz/strahovska-knihovna-archiv-a-dalsi-sbirky/strahovska-knihovna/strucny-prehled-dejin-klasterni-knihovny>>. [online 17. 6. 2011].